

СТАТТІ

Денис Козак

УДК 902 «0.4»

АРХЕОЛОГІЧНІ ПАМ'ЯТКИ РУБЕЖУ ТА ПЕРШОЇ ПОЛОВИНИ I ТИС. Н. Е. В ОКОЛИЦЯХ ЛЬВОВА

У статті детально охарактеризовано археологічні пам'ятки пшеворської, зубрицької, черняхівської та празької культур, розташованих в околицях Львова. На цій підставі розглянуто етноісторичний процес на зламі та в першій половині I тис. н.е. в західних областях України.

Перша половина I тис. н.е. в історії представлена великою кількістю поселень та поховальних комплексів, розташованих навколо Львова. Вони належать до різних культур, поширених в Україні. Поява багатьох пам'яток пов'язана з міграційними процесами. Останніми століттями до нашої ери з Центральної та Південної Європи в Подунав'я та Повіслення, а також на Закарпаття просунулися кельтські племена. На території Правобережної України під впливом кельтської культури на зламі III-II ст. до н. е. сформувалися зарубинецькі старожитності. Їхніми носіями були прийшли з Повіслення племена поморсько-кльошової та ясторфської культур, згодом асимільовані автохтонною людністю. На Поділля та Волинь в I ст. до н. е. проникли з Мазовії і Підлісся носії пшеворських старожитностей з яскраво вираженими латенізованими рисами культури, які об'єдналися з місцевими поморсько-кльошовими племенами. Прийшло населення було змішаним і належало до слов'янських, германських, слов'яно-балтських, можливо балто-германських громад.

У південно-західному куті України, на території сучасної Буковини і прилеглих до неї земель на зламі III-I ст. до н. е. поширилися латенізовані пам'ятки поянешти-лукашівської культури. Їхніми носіями були бастарни.

На цей час припадає прихід із-за Дніпра на Правобережну Україну кочових племен сарматів, зокрема язигів і роксолан. Ці іншомовні номади, розгромивши ще недавно могутнє скіфське напівдержавне об'єднання, посіли панівне становище в степах Північного Причорномор'я. Сармати виявили значний вплив на навколишні народи, особливо на мешканців античних міст Кримського й

Азовського побережжя, землеробське населення Лісостепу: слов'ян, дакійців, пізніх скіфів.

Результатом проживання на одній території різних за походженням та історичною долею племен, стали складні етногенетичні процеси, які призвели, до витворення нових етнокультурних груп. Однією з найчисленніших серед них була слов'янська. Можливо, саме тому на рубежі ери слов'яни вперше потрапили на сторінки творів античних письменників під назвою венедів.

Історія етногенезу слов'ян є чи не найскладнішою в історичній науці. Створено низку концепцій, які пояснюють цей феномен з погляду різних теорій і наукових дисциплін: міграціонізму й автохтонізму, археології, лінгвістики й ономастики, топо- і гідроніміки. Відомо кілька шкіл (Московська, Санкт-Петербурзька, Київська, Польська), які порізно пояснюють процес формування слов'янського етносу.

На нашу думку, сьогодні найприйнятнішою є концепція київських науковців. Головний її зміст - ствердження автохтонності слов'янства між Дніпром і Одрою, хоч не відкидається і роль міграційних процесів. Формування слов'янського етносу було поетапним і відбувалось протягом тривалого часу шляхом інтеграції з іншими етнокультурними групами: балтами на півночі, іраномовними племенами на півдні, германцями на заході, фракійцями на південному заході.

До III-II ст. до н. е. слов'янський етнос формувався, в основному, між Віслою та Одрою, охоплюючи також територію Волині в ареалах лужицької, поморської і кльошової культур. З виникненням зарубинецької культури, головним субстратом якої були поморсько-кльошові племена та з охопленням місцевих компонентів (балтських, іраномовних), центр слов'янської історії перемістився в межиріччя Вісли і Дніпра.

Синхронна їй на території Польщі пшеворська культура, сформована переважно східногерманськими племенами під впливом кельтської культури, також містила у собі слов'янський (поморсько-кльошовий компонент). Однак свого вираження в матеріальній культурі слов'яни з пшеворського ареалу до VI ст. до н. е. не мали.

У другій половині I ст. н.е. населення зарубинецької культури Подніпров'я під ударами сарматських племен, відійшло у лісові райони Верхнього Подніпров'я та Подесення, частково - у Південне Побужжя. Освоюючи північні регіони, слов'яни змішувалися з місцевими балтськими племенами. Те ж зарубинецьке населення, яке залишилося в Середньому Подніпров'ї, змішалось з прибулими сюди східнопшеворськими племенами, а також увібрало деякі балтські та сарматські елементи.

Це означало, що в обширному регіоні Середнього і Верхнього Подніпров'я, Подесення, наприкінці I-II ст. відбувалися активні асимілятивні процеси, які привели до утворення ще одної київської культури, носії якої, очевидно, не мали чіткого етнічного обличчя. Лише у V ст. в ареалі цієї культури склалася своєрідна група ранньосередньовічного слов'янського етносу, позначена балтськими впливами.

Дещо іншим шляхом розвивались слов'янські старожитності в західній частині України.

У середині I ст. н. е. зарубинецькі племена Прип'ятського Полісся мігрували з насиджених місць на південь у райони Волині і Подністер'я. З південного заходу у Верхнє Подністер'я просунулася частина дакійських племен, які створили липицьку культуру. В процесі інтеграції зарубинців з місцевим населенням на Волині і Подністер'ї - нащадками поморсько-кльошових племен, що асимілювали певну частину германців, а також з дакійцями, тут у другій половині I ст. н. е. виникла своєрідна зубрицька культура, носієм якої були, ймовірно, венеда.

Подальші процеси етно- і культурогенезу проходили під впливом подій на кордонах Римської імперії, в Подунав'ї. Маркоманські війни, у яких проти Риму виступили племена сарматів, германців, дакійців, завершилися повною перемогою імперії і перетворенням Дакії в римську провінцію. Кордони імперії впритул наблизились до Подністер'я і Подніпров'я. У II ст. між цими регіонами налагодилися тісні торгівельні і культурні контакти. Рим потребував рабів, зерна, м'яса, а варвари - вина, тканин, предметів розкоші, срібних денаріїв.

Протягом II ст. н. е. простежувалося нівелювання культурних рис зубрицьких і пізньозарубинецьких пам'яток, що відображає посилення інтеграційних процесів між різними етнографічними групами давніх слов'ян, утворення єдиної давньослов'янської спільності на території сучасної Правобережної України. Саме в цих умовах на більшій частині сучасної України сформувалася черняхівська культура. У Подніпров'ї її носіями стала південна частина пізньозарубинецьких слов'янських племен, а також скіфо-сарматське осіле населення, у Подністер'ї венеда - носії пам'яток зубрицької культури, у Карпатському регіоні - дакійці. Тісні стосунки з античною цивілізацією значно вплинули на економічний, соціальний та культурний розвиток народів Вісло-Дніпровського межиріччя передусім слов'ян. В умовах прогресивного розвитку господарства та ремесел, сприйняття культурних цінностей провінційно-римського світу в соціальних стосунках відбувалося зближення різних етносів та інтеграція.

Цей процес був перерваний в останній чверті II ст. вторгненням

з Північно-Західної Європи германських племен. Їхньою основою були складали готи і гепіди. Зайнявши Волинь і Поділля, готи розірвали вже досить єдиний слов'янський масив у Вісло-Дніпровському межиріччі, а до середини III ст. запровадили контроль над основною масою слов'ян, скіфо-сарматами, дакійцями.

У другій половині IV ст. на територію України зі сходу вторглися кочові племена гунів, які ліквідували політичне панування готів у Південно-Східній Європі. Цим скористалися слов'яни. У війні, яка тягнулася, як пише готський історик Йордан, з перемінним успіхом, верх отримали слов'яни. Готи на початку V ст. покинули територію України. Очевидно, у боротьбі з готами витворилося перше протодержавне утворення слов'ян - союз племен на чолі з дулібами, - яке проіснувало до середини-кінця VII ст. і було розгромлене кочівниками-аварами. Центр дулібського союзу розміщувався в західному регіоні - у Подністер'ї і Волині.

Раннє середньовіччя - це період, коли слов'яни повною мірою заявили про себе в Європі. Відомо три різновиди археологічної культури слов'ян цього часу: празько-корчацька, пеньківська та колочинська. Перша, що сформувалася на базі черняхівської та якоїсь частини київської культур, належала історичним склавінам, друга, в основі якої були київські і частково черняхівські старожитності - антам, а третя, колочинська, продовжила основні традиції київської культури Верхнього Подніпров'я і Подесення. До кінця VII ст. культурні особливості трьох груп слов'янства нівелювали і на просторах від Західного Бугу до Дніпра сформувалася єдина східнослов'янська культурно-історична спільність, яка залишила культуру Луки Райковецької. Територію Дніпровського Лівобережжя займала в цей час окрема група слов'ян, відома за роменсько-борщівською культурою. Вона генетично пов'язана із населенням, що залишило пам'ятки волинцівської культури, яка походить відповідно від повністю асимільованого слов'янами іранського етнічного компонента очевидно, осілих скіфо-сарматів періоду черняхівської культури.

Отже, етнічний розвиток населення України на зламі і в I тис. н.е. характеризує складне поєднання інтеграційних явищ між різними за походженням народами: слов'янами, іранцями, фракійцями, германцями та балтами. В основі цього процесу лежало становлення і вихід на історичну арену слов'ян: венедев-антів-дулібів-склавів, які у VIII ст. в своєму розвитку підійшли до стадії формування власної держави.

Розглянемо детальніше у хронологічній послідовності етноісторичний процес, що відбувався в західних областях України протягом означеного вище часу на підставі археологічних пам'яток, розташованих на околицях Львова.

Пшеворська культура, яка займала головню територію сучасної Польщі на зламі III-II ст. до н. е. - до V ст. н. е. була поширена також суцільним масивом на Волині в басейнах Західного Бугу, Стоходу і в Північному Прикарпатті - на Лівобережжі Дністра, приблизно до Галича. Вона представлена селищами, могильниками та окремими похованнями. Селища розташовані великими групами і розділені на менші групи-скупчення, що, очевидно, є відображенням соціальної структури їхніх мешканців. Поселення розташовані переважно в низьких місцях: на піщаних дюнах, у долинах рік та потічків, на перших надзаплавних терасах. Поселення забудовували дуже зрідка. За підрахунками, щільність забудови становить у середньому одне житло на 1105 м² площі (рис. 1).

Житла мають дещо заглиблену у материк долівку (від 0,2 до 0,3 м), або є півземлянками (висота земляних стін 0,4-0,7 м), здебільшого прямокутної форми площею 13-20 м². В середині окремих будівель був материковий останець-прилавок і відкрите вогнище. Стіни каркасно-стовпової конструкції були обмазані товстим шаром глини. Дах накритий солом'ю, тростиною.

Могильники пшеворської культури ґрунтові, розташовані на підвищенні. Усі поховання зроблені за обрядом трупоспалення на стороні. Кальциновані кістки поміщали в урну. Важливий елемент - супроводження поховань ритуальним інвентарем: перепаленими уламками кераміки, предметами військового спорядження і зброєю, господарськими речами, предметами одягу. Зброя та інші гострі речі переламані на дві-три частини або зігнуті. Типово пшеворським був звичай встромляти зброю у дно поховальної ями.

Найповажніше місце у матеріальній культурі пшеворців посідали хатній посуд, знаряддя ремісничої діяльності та побуту, зброя, ритуальні речі.

Поява пшеворської культури у Подністер'ї та Волині визначена серединою I ст. до н. е., а завершення - 40-70 рр. I ст. н. е.

Розпад культури пов'язаний з просуванням на цю територію зарубинецьких племен з Прип'ятського Полісся і їх змішанням з пшеворським населенням.

Найновіші дослідження пшеворської культури польськими археологами засвідчили неабияку складність її формування. Виявлялося, що пшеворські пам'ятки виникли на території Вісло-Одерського межиріччя раптово, на зламі III-II ст. до н. е., а не в наслідок розвитку місцевих поморських і підкльшових племен, як уважали. Польські дослідники (А. Невенгловський, Т. Домбровська та ін.) дійшли висновку, що пшеворська культура була привнесена на територію Польщі у

сформованому вигляді східними германцями. Пам'ятки цієї культури існували паралельно з пам'ятками місцевої людності. Лише через століття простежується процес залучення поморсько-кльошового компонента (очевидно, слов'янського) у пшеворську культуру.¹

На цих даних ґрунтується гіпотеза про походження верхньодністерського варіанта пшеворської культури. Пшеворці з'явилися у Прикарпатті та Волині у сформованому вигляді в середині I ст. до н. е., тобто саме тоді, коли на території Польщі відбувався процес змішання прийшлої (германської за походженням) та місцевої (поморсько-кльошової) культур. Помітний поморсько-кльошовий компонент у пшеворських пам'ятках прикарпатського регіону може свідчити про те, що сюди переселилися етнічно змішані племена. Певна ізоляція від основного пшеворського (у цілому - германського) масиву, вплив спорідненого місцевого поморсько-кльошового населення, а дещо пізніше - сусіднього зарубинецького, привело до того, що у пшеворських племен цього регіону перевагу отримала поморсько-кльошова культура - мабуть, давньослов'янська лінія етнокультурного розвитку. У Вісло-Одерському межиріччі пшеворські племена, серед яких було давньослов'янське населення, перебували під постійним впливом західних і північно-західних германських культур.

Порівняльний аналіз поморсько-кльошової та пшеворської культур у Прикарпатті свідчить про низку спільних рис між ними. Наприклад, до деталей збігаються територіальні межі двох культур, однаковою є топографія поселень. У деяких випадках поморсько-кльошові і пшеворські поселення розташовані на одному і тому ж місці.

Близькі між собою житла двох культур. Важливим доказом зв'язків поморсько-кльошової та пшеворської культур є подібність поховальної обрядності, зокрема, - перевага урнових трупоспалень. Близькість двох культур підтверджує і, така категорія матеріальної культури, як кераміка. Вона має багато спільних рис у формах, технології виконання, орнаментатії, способі обробки зовнішньої поверхні тощо. Про те, що поморсько-кльошова людність влилася у прийшло - очевидно, етнічно близьке - населення пшеворської культури, свідчать бікультурні комплекси на окремих поселеннях, тобто такі, де поєднуються елементи двох культур. В цій культурі, мабуть, розчинилися ті германські елементи, які входили до її складу в процесі переселення з території сучасної Польщі. Така ж доля спіткала й інші групи германського населення, що

¹ *Niewkijowski A.* Uwagi o chronologii i genezie kultur zarubinieckiej i przeworskiej // AP - 1986 - T. XXXI. - S. 203-215; *Dobrowska T.* Stan i potrzeby badac nad miodszym okresem przedrzymskim w Polsce // Stan i potrzeby badac nad miodszym okresem predrzymskim i okresem rzymskim w Polsce. - 1986. - S. 290-294.

проникли на Волинь і Прикарпаття в останніх століттях до нашої ери, зокрема носіїв ясторфської культури. Чіткі сліди цієї культури простежені на низці пам'яток поморсько-кльошової культури, зокрема ранніх фаз їх розвитку, і ледь виявляються пізніше в ареалі поширення пшеворців.

Східними і північними сусідами пшеворських племен Прикарпаття та Волині були носії зарубинецької культури. Кордон між ними проходив на півночі приблизно по лінії середніх правих приток Прип'яті, а на сході - по р.Горині та лівих притоках Дністра.

Аналіз археологічних матеріалів пшеворської культури, а також огляд зарубинецьких пам'яток свідчить про їхню відмінність. Різна топографія поселень, чіткі відмінності демонструє керамічний матеріал, за винятком тих форм, які мають спільне походження від поморсько-кльошової культури. В жодному випадку на пшеворських пам'ятках не виявлено специфічних елементів зарубинецької культури, а на зарубинецьких - пшеворської.

Існування у цей час на Волині чистих пам'яток пшеворської та зарубинецької культур свідчить про відсутність між ними у цей період зв'язків, які б відобразилися на їхніх культурних рисах. Культурна специфіка зарубинецьких племен відображена в наборі таких елементів матеріальної культури, як прикраси, металеві частини одягу, зброя, керамічний комплекс, що чітко відрізняються від культури пшеворських племен. Перші тяжіють до північно-східного регіону і перегукуються з балтійським ареалом, другі - до північно-західного і тісно пов'язані з середньоевропейською пшеворською культурою. Кожен з цих регіонів має свої особливості. Наприклад, деякі типи фібул, велика кількість шпильок, браслетів, різноманітних підвісок, намист, що властиві лише зарубинецькій культурі, мають свої прототипи у балтських за етнічною належністю - юхнівській та милоградській - культурах. Для пшеворських племен Прикарпаття та Волині властивий набір предметів (фібули, речі домашнього вжитку, багато зброї), які походять з Вісло-Одерського межиріччя, тобто з периферійних областей германського світу, а також кельто-дакійського ареалу. Обидва регіони чітко виділяються поховальною обрядністю. У них були свої традиції в планіграфії поселень, житлобудівництві. Ці культури пов'язані лише наявністю спільного поморсько-кльошового компонента. Саме через поморсько-кльошові елементи можна пов'язати етнокультурні процеси рубежу нашої ери з етнокультурним розвитком українських земель першої чверті I тис. до н.е.

Коротко оглянемо досліджені пам'ятки пшеворської культури розташовані в околицях Львова. Одна з них - селище між Винниками і с. Підберізці, за 300 м на схід від окружної дороги в ур. Підлужня. Воно

займає незначний південний схил над болотистою низовиною, по якій протікає р. Марунька. З півночі і з заходу поселення обмежене лісом, південний край обрізаний дренажним каналом. Його розміри становлять 250х60 м. Досліджено площу 1350 м².

Поселення багатошарове і відображає низку послідовних етапів розвитку місцевої людності (від I ст. до н. е. до IV ст. н. е. включно). Селище пшеворської культури складалося з двох жител (1 та 16) і кількох ям-погребів. Житло 1 виявлено на південно-західному краю поселення. Його південну частину зруйновано під час будівництва дренажного каналу. Це півземлянка овальної у плані форми, орієнтована довгими сторонами по лінії схід - захід. Стінки звужено донизу, долівку вимощено дрібними камінцями і підмазано шаром глини товщиною 0,1 м. Довжина житла складала 3 м, ширина збереженої частини 1,5 м, глибина 1,7 м від сучасної поверхні. У його північно-східному куті булорозташовано вогнище, викладене вапняковим камінням. Воно мало округлу форму діаметром 0,7 м. У заповненні житла виявлено багато ліпної кераміки та кістки тварин (рис. 2). Житло 16 виявлене за 12 м на північ від житла 1, уверх по схилу. Це прямокутна споруда із заокругленими кутами, орієнтована стінками за сторонами світу. Стінки похилі, долівка нерівна, з вм'ятинами, добре утрамбована у центрі житла. Його розміри 4.0х5,2 м, глибина 0,7-0,8 м від сучасної поверхні. Посередині житла було розташоване вогнище. Воно мало округлу у плані форму діаметром 0,6 м. Від нього зберігся шар попелу і вугликів товщиною 6-8 см. Вогнище перекрито скупченням глиняної обмазки розмірами 1,4х1.0 м і товщиною 8-10 см. Уздовж північної стіни розташований материковий прилавок у вигляді материкового виступу шириною 0,6-0,65 м і висотою 0,3 м від рівня долівки. Заповнення складалося з сіруватого гумусу зі значними включеннями глиняної обмазки і попелу. У заповненні виявлено велику кількість ліпної кераміки, кістки тварин, кістяну проколку.

Господарська яма № 1 округлої у плані форми, з прямими стінками і рівним дном. Розміри ями 0,9х1,2 м, глибина 1 м від сучасної поверхні. У ямі була невелика чорнолощена мисочка та фрагменти від інших посудин.

Господарська яма № 14 мала близьку до овальної форму з прямими стінками і рівним дном. Ширина ями 3,68 м, глибина 0,45 м від рівня материка. У ямі було кілька уламків від ліпних посудин.

Посуд, зібраний в об'єктах та культурному шарі поселення пшеворської культури, складається з горщиків, мисок та кухликів. Характерною рисою цієї кераміки є наявність потовщених, профільованих кількома гранями вінчиків (рис. 2). Поверхня лощена

або спеціально ошершавлена (рустована). Орнаментований посуд трапляється зрідка. На пам'ятках пшеворської культури Польщі такий набір кераміки датовано середньою і пізньою фазами пізньолатенського часу, тобто серединою I ст. до н. е. - серединою I ст. н. е.² Саме цим часом треба датувати пшеворське поселення у Підберізцях.

Синхронним до підберізіцівського є поселення в Пасіках Зубрицьких на східній околиці Львова. Воно розташоване за 50 м на схід від села в урочищі Над млаками і займає мисоподібне підвищення, яке з півночі крутим схилом нависає над болотистим руслом р. Зубрянки (ліва притока Дністра), а зі сходу поступово переходить у болотисту долину.

Крім поселення пшеворської культури, яке займає нижню частину схилу, тут розміщені об'єкти культури шнурової кераміки, зубрицької та черняхівської культур, доби Київської Русі. Сьогодні площа поселення забудована. Розкопками 1979 р. вивчено центральну частину пам'ятки. Площа розкопу становила 1400 м². На цій ділянці виявлено два житла та господарську яму пшеворської культури.

Житло 2 - це прямокутна у плані споруда (рис. 3) з дещо опущеною у материк долівкою, орієнтована стінками за лінією північ - південь. Стінки вертикальні, підлога рівна, добре утрамбована. Площа житла 3,4x4,6 м, глибина 0,2-0,3 м від рівня материка. У підлозі було п'ять стовпових ям, розташованих посередині протилежних стін. Біля південної стіни дві ями були поряд. Стовпові ями, які визначали вісь житла, виділялися іншими розмірами і глибиною. Їхній діаметр становив 0,7 м, глибина - 0,18-0,26 м від рівня підлоги. Діаметр інших ямок - 0,18-0,2 м, глибина 0,08-0,1 м від рівня долівки. Опалювальної споруди не простежено. На підлозі житла знайдено залізний пінцет, глиняну жожкоподібну ллячку та велику кількість уламків кераміки (рис. 4).

Житло 9 розміщене за 14 м на південь від житла 2. Воно має близьку до квадрата форму з незначно опущеною у материк долівкою. Краї заокруглені, долівка рівна, сильно утрамбована. Житло орієнтоване кутами за сторонами світу (рис. 5). Його розміри - 3,3x3,8 м, глибина - 0,15-0,2 м від рівня материка. У долівці виявлено дев'ять ямок від стовпів. Чотири з них розміщені по кутах споруди, три - у центрі і дві - посередині північно-західної

² *Dabrowska T. Cmentarzysko kultury przeworskiej w karczewcu pow. Wkgrzyw // Materiały starożytne i wczesnosredniowieczne (MSW). - 1973. - T. II. - Tabl. II, 3, 15, XVI, 11-25.*

стінки. Діаметр ям 0,3-0,4 м, глибина 0,13-0,2 м від рівня долівки. Слідів вогнища не виявлено. У житлі було багато уламків ліпної кераміки та кістки тварин.

Яма № 3 мала округлу форму діаметром 0,93 м і глибиною 0,45 м від рівня материка. Стінки прямі, дно рівне.

Керамічний матеріал, виявлений у спорудах та культурному шарі пшеворського поселення має лощену і підлощену поверхню світло-брунатного кольору. У деяких посудинах спеціально ошершавлена поверхня, а в окремих - комбінована, з лощенням у верхній частині і ошершавленістю в нижній. Всі форми посуду вирізняються м'якістю профілів, а їхні вінчики - потовщеністю і профілюванням двома-трьома гранями.

Кераміка репрезентована горшками, мисками, кухликами. Горщики розділяються на кілька типів. Головними є посудини середніх розмірів з розігнутими вінчиками, округлими, розташованими на 1/3 висоти плечиками і конічними бочками (рис. 3.5). Дно не виділене у профілі. До іншого типу належать горщики з короткою вертикальною горловиною і сильно роздутими плечиками. Вінця не виділені. У польській літературі такі посудини отримали назву «зворотньогрушоподібних». Наступний тип нараховує кілька приземистих горщиків із загнутими всередину вінцями. Ці посудини мали конічну форму з широким горлом.

Миски мають (у більшості) лощену поверхню, лише деколи - підлощену. За формою утворюють кілька типів. Перший, найчисленніший, становлять глибокі посудини з дещо відігнутими вінцями, слабо вираженими плечиками і крутими бочками (рис. 4,1). Наступний тип представляють миски з короткими, високорозміщеними плечиками і сильно звуженою придонною частиною (рис. 3,13). Кілька екземплярів налічують миски конічної форми.

Кухлики головню мають конічну форму. У деяких кухликах є пустотіла ніжка.

Одиничними екземплярами репрезентовані: чорнолощена ваза (рис. 3,7) та друшляк.

Усі описані форми посуду з поселення в Пасіках Зубрицьких мають повні аналогії серед пшеворських старожитностей латенського часу в Мазовії, Великопольщі, Сілезії.³ Судячи за способом профілювання вінець, вони найтиповіші для А-2 - А-3 пізньолатенського часу.

³ *Dąbrowska T.* Wschodnia granica kultury przeworskiej w puznym okresie lateckim i wczesnym okresie rzymskim // MSW. - 1973. - Т. II.; *Marciniak J.* Cmentarzysko ciałopalne z okresu puznolateckiego w Wilanowie koło Warszawy // Materiały starożytne. - 1957. - Т. II.

Одношаровим є поселення пшеворської культури біля с. Чишки. Воно розташоване за 500 м на схід від Чишківського відділення Львівського сільськогосподарського інституту і за 200 м на південь від р. Маруньки в місцевості за Задньою рікою. Займає невеликий піщаний мис, що малопомітно підвищується над торф'янистою долиною, яка оточує мис з усіх сторін. Розміри поселення приблизно 100x20 м. Основна його площа знищена дренажним каналом шириною 10 м, який проходить уздовж усього поселення. У 1974 р. тут проведено розвідувальні роботи. Під час зачищення стінок дренажного каналу зібрано значну кількість ліпної кераміки. Серед них переважали уламки посудин зі згладженою або спеціально ошершавленою поверхнею, що мали потовщені профільовані вінця. В борті каналу знайдено залишки заглибленої споруди (житла?). На місці її виходу закладено шурф розмірами 2,5 x 5,0 м. Більша частина споруди зруйнована під час дренажних робіт. Вдалося з'ясувати, що будівля мала прямокутну форму і була орієнтована стінками за сторонами світу. Стінки прямі, відкрита частина долівки рівна, утрамбована, підсипана піском. На долівці виявлено залишки вугликів і попелу. Ширина південного краю споруди 2 м, довжина збереженої частини 0,8 м, висота стінок 0,4 м. Заповнення споруди складалося з темного гумусу зі значними включеннями попелу, вугликів і глиняної обмазки. У заповненні знайдено велику кількість ліпної кераміки, кістки тварин. Аналогічна кераміка зібрана під час зачищення бортів дренажного каналу.

У 1975 р. на поселенні проводили археологічні дослідження. Розкоп площею 136 м² закладено на південному краї поселення, на відстані 6 м від дренажного каналу. Культурний шар містився на глибині 0,5 м від сучасної поверхні, його потужність 0,2-0,3 м. Зверху він перекритий шаром торфу товщиною 0,2-0,3 м і викидами із каналу товщиною 0,3 м. Культурний шар слабонасичений і складався з чорнозему з рідкісними включеннями глиняної обмазки, вугликів, уламків кераміки і кісток тварин. Площа поселення, не зважаючи на дренажування, дуже заболочена, вода підступає на глибині 0,3-0,4 м від сучасної поверхні. У болотистому культурному шарі, на площі розкопу, виявлено значну кількість ліпної кераміки, що складається з горщиків, мисок та кухликів зі згладженою або пролощеною поверхнею. Помітний процент кераміки становлять широкогорлі горщики зі спеціально ошершавленою поверхнею (рис. 2, 1-7).

Усі посудини мають потовщені профільовані вінця, характерні для пізньолатенського часу розвитку пшеворської культури (середина I ст. до н. е. - середина I ст. н. е.)

Деяко пізнішим є поселення, що розташоване біля с. Підбірці, за 1 км на північ від залізничної станції с. Підбірці в урочищі На пісках.

Воно займає південну частину мисоподібного підвищення, розташованого серед широкої лугової долини. Площа поселення 100х100 м. Пам'ятка багат шарова: крім пшеворського, тут є поселення бронзового, ранньозалізного, ранньослов'янського часу та періоду Київської Русі. У 1977 р. на поселенні проведено археологічні дослідження. Культурний шар розташований на глибині 0,2-0,3 м від сучасної поверхні і має потужність 0,3-0,4 м. Відкрито площу 350 м. Крім жител періоду Київської Русі і ранньослов'янського часу, тут досліджено житло, господарську споруду та вогнище, що належать до пшеворської культури.

Житло 3 має квадратну у плані форму й орієнтоване стінками за сторонами світу. Стінки трохи нахилені донизу, долівка рівна, добре утрамбована. Розміри житла 3,8х4,0 м, висота земляних стінок 0,7 м. У північно-західному куті розташоване вогнище. Воно було викладене з каменю і мало округлу форму діаметром 0,87 м. У долівці виявлено вісім ямок від стовпів, розміщених по кутах і посередині протилежних стінок. Їхній діаметр - 0,2-0,3 м, глибина - 0,25-0,3 м від рівня долівки. Заповнення житла складалося з темного гумусу з домішками вугликів, попелу та дрібних уламків глиняної обмазки. У заповненні виявлено значну кількість ліпної кераміки та два уламки гончарних посудин, характерних для липицької культури.

Господарська споруда має прямокутну форму із заокругленими кутами й орієнтована стінками за сторонами світу. Стінки вертикальні, дно рівне. Розміри споруди 3,2х2,6 м, висота земляних стінок 0,3 м. У заповненні споруди виявлено незначну кількість ліпного посуду, кістки тварин.

Вогнище розташоване за межами об'єктів. Воно викладене каменем і має округлу форму діаметром 1,2 м. Під час зачищення вогнища знайдено кілька фрагментів ліпного посуду пшеворської культури.

У культурному шарі поселення зібрано ліпну кераміку пшеворської культури. Більшість її має спеціально ошершавлену поверхню темного кольору. Деякі посудини орнаментовані пальцевими вдавленнями, насічками по краю вінець, наліпним розчленованим валиком, нерегулярними врізними лініями. Кераміка представлена горщиками, мисками, кухликами та плоскими дисками.⁴ За типологією кераміки поселення датоване I ст. н. е.

Перша чверть I тис. н. е. характеризується важливими змінами в етнополітичній ситуації на землях між Віслою і Дніпром. Вона була

⁴ Козак Д.Н. Пшеворська культура у Верхньому Подністров'ї та Західному Побужжі. - Київ: Наукова думка, 1984. - Рис. 32.

замовлена, передусім, розпадом у середині I ст. н. е. зарубинецької культури, що була стрижнем, навколо якого відбувався процес формування давньослов'янського суспільства.

До цього часу немає єдиної думки щодо причин цього явища. Найчастіше висловлюють припущення про експансію сарматів в ареал зарубинецьких племен у Подніпров'ї та готів у Поліссі.⁵ Проте якщо хронологічні джерела дещо опосередковано підтверджують гіпотезу про руйнівні дії сарматів проти зарубинців у Подніпров'ї, то конфлікт готів і зарубинців у Поліссі не міг бути. Ніяких рухів германців у середині I ст. н. е. у Східній Польщі не простежується. Культурна ситуація в Повісленні в цей час стабільна.⁶ Пам'ятки вельбарської культури, з якими можна було б пов'язати германські племена, з'явилися на території Мазовії лише у другій половині II ст. Отже, фактор «загрози» при розгляді причин розпаду і міграції зарубинецьких племен у Поліссі, та й у Подніпров'ї, прийняти важко.

На наш погляд, переміщення зарубинців на нові місця, що призвело до руйнування культури, було зумовлене якимись кліматичними умовами (підвищення чи зниження ґрунтових вод, їхнє зникнення, виснаження земельних ділянок тощо). Це могло призвести до різкого зниження врожайності, хвороби і загибелі тварин. Очевидно, що економічна система зарубинецького суспільства вичерпала свої можливості і це призвело до кризи її внутрішнього розвитку. Не випадково зарубинецька культура у всіх регіонах припинила своє існування в один і той же час - у середині I ст. н. е.

Розпад зарубинецької культури порушив економічну і політичну стабільність на території України. Середньодніпровське населення відійшло у Південне Побужжя, Подесення та Подністер'я. Його місце зайняли окремі сарматські групи. По Тясмину, Росі аж до Стугни з'явилися численні багаті сарматські кургани. На опустілих землях поселяється також населення з елементами культури, характерними для західного регіону. Ймовірно, всі прийшли групи, а також зарубинецькі общини, що залишилися на своїх землях, були підпорядковані сарматам.

Дестабілізувалася ситуація у Подністер'ї та на Волині, тобто в регіоні поширення пшеворської та липицької культур. Приплив нових значних мас людей з Полісся та Подніпров'я призвів до руйнування існуючих племінних та родових зв'язків, зміни місць проживання. Відбувалося освоєння нових земель, головно, регіону Середнього

⁵ Максимов Е. В. Зарубинецкая культура по материалам Украины: Автореф. дис. д-ра ист. наук. - Киев, 1983. - 41 с.

⁶ Godłowski K. Przemiany kulturowe i osadnicze w południowej i środkowej Polsce w młodszym okresie przedrzymskim i w okresie rzymskim. - 1985. - S. 45.

Подністер'я. В цих умовах почали формуватися нові племінні і міжплемінні утворення, іншого вигляду набула матеріальна та духовна культура. На нашу думку, саме в цей час здебільшого завершилося становлення ранньослов'янського венедського етносу. Центр цього процесу перейшов у західні області сучасної України та Дніпровське Лівобережжя, які не потерпіли від сарматської експансії. У Подністер'ї та на Волині до кінця I ст. н. е. विकристалізувалася зубрицька культура. В її основі лежить синтез пшеворської та зарубинецької культурно-етнічних спільностей. У цей час у Подніпров'ї були змішані зарубинецько-балтські, зарубинецько-пшеворські, сармато-зарубинецькі пам'ятки. Більшість населення становили, ймовірно, потомки зарубинецьких племен. Відповідно до писемних джерел, ці спільноти треба пов'язувати з племенами венедів.

Як свідчать писемні джерела, початкові етапи діяльності слов'ян, як сформованого етносу відбувалися, очевидно, в глибинах Європейського континенту, на територіях, віддалених від центрів тогочасного культурного життя. Тому давні історики, політики, географи, які вивчали або цікавилися варварським світом, подали про слов'ян уривчасту, скупу, і до того ж суперечливу інформацію.

Для розуміння проблеми етногенезу слов'ян надзвичайно цінним є повідомлення історика VI ст. Йордана про те, що групи слов'янського народу, які відомі в його час під різними іменами, в давнину називали одним спільним іменем - «венеди».

Спробуємо відштовхнутися від цього повідомлення і розглянути всі відомі нам дані про венедів. Найраніша загадка цього етноніма на європейському континенті міститься у листах римського історика Помпоніума Мели і належить до I ст. до н. е. Вона дійшла до нас через праці історика початку I ст. н. е. Плінія Старшого. Помпоніум згадував, що римський проконсул в Галії отримав у дар від германців двох «індів» (віндів), яких бурею загнало до їхніх берегів на балтському узбережжі. Це місце багато вчених трактують як свідчення проживання венедів-слов'ян на берегах Балтики вже в I ст. до н. е. Більш конкретно вважається згадка про венедів у римського географа і природознавця Плінія Старшого. Описуючи народи Прибалтики, він зазначає, що тут живуть сармати, венеди, скіри, гірри. Дані Плінія походять з 5 р. н. е. і опираються на матеріали експедиції римського флоту в гирло р. Вісли, наведені римським істориком Філемоном.

Повідомлення Плінія значно розвинув і суттєво доповнив римський історик другої половини I ст. н. е. Тацит. В праці «Германія» наведено єдиний в давній літературі і конкретний опис не лише території венедів, а й кількох важливих рис їхнього життя та побуту.

Венеди-слов'яни, на відміну від сарматів, будують домівки, тобто є осілим народом - землеробами. Вони носять щити, і вони хороші воїни - ведуть активні військові дії з певкінами та фенами, при цьому застосовуючи продуману тактику. Тацит не згадує про територію проживання венедів, зауваживши лише, що вона розміщена на схід від германців. Однак в описі діяльності венедів уточнює її. Це простори між фенами і певкінами, проти яких венеди чинять грабіж. Певкіни, як визначено дослідниками, жили в гирлі Дунаю і, можливо, десь над Дністром, уздовж східних відрогів Карпат. Фени жили на північ від балтів за Двіною і Верхньою Волгою, германці - на захід від Вісли. Отже, за Тацитом, територія венедів у I ст. н. е. - це простори, що тягнуться на схід від Вісли, на південь від фенів і балтів і на північ від бастарнів. На сході, на думку Г. Ловмянського, ареал венедів сягав лівого берега Дніпра, оскільки лінгвісти простежують контакти слов'янської мови з племенами Приазов'я спадками (звідси архаїчне слов'янське слово «ісполін»).

Ще одна згадка про слов'ян, однак під їхньою власною назвою, хоча дещо перекрученою, є в «Географії» ученого з Олександрії Птолемея. Поряд з ланцюжком племен, що проживали на південь від венедів, Птолемей називає народи, які творили інший ряд, сягаючи від Прибалтики далеко на схід. Це галінди, сидини, ставани, алани. Назви «ставани» і «слов'яни» ідентифікувало багато вчених, починаючи з Ломоносова і Татищева. На думку Г. Ловмянського, цей рядок народів пов'язаний з напрямом торгового шляху від Балтійського до Азовського морів, який міг існувати у I-II ст. н. е. Ставани локалізовані, за Г. Ловмянським, у Середньому Подніпр'ї і Подесенні. Цю назву вживали, на його думку, купці, що вели торгівлю між народами Прибалтики й аланами.

Ще одну, пізнішу згадку про слов'ян-венедів знаходимо в дорожній карті римських купців (у так званих Певтінгерових таблицях), які належать до другої половини III ст. н. е. На цій карті, є перелік народів та земель, венеди локалізовані на північ від Карпат у Подністер'ї, а другий раз - в усті Дунаю. Цей документ розглядають як підтвердження факту заселення слов'янами Подунав'я вже в пізньоримський час.

З аналізу писемних джерел можна зробити висновок, що слов'яни на рубежі ери займали землі сучасних Полісся, Волині та Середнього Подніпр'я. В II-III ст. венеди з цієї території прорвалися через землі, що належали бастарнам та дакійцям, і освоїли територію між устями Дунаю та Дніпра.

За археологічними та писемними джерелами, є підстави стверджувати, що історію давніх слов'ян, на відміну від їхніх предків, праслов'ян, треба розпочинати з рубежу ери, з часу появи достовірних

писемних даних про них. Це може означати, що саме в цей період слов'янські племена стали настільки сформованою етнополітичною одиницею, що були помічені і виділені серед численних народів Європи. Корнелій Тацит навів найбільш вагомий свідчення про цей народ. Він називав їх венедями. Археологічним відповідником тацитових венедів є, на наше переконання, зубрицька та пізньозарубинецька культурно-етнічні спільності I-II ст. н. е., виявлені і досліджені лише останніми десятиліттями. Назва «венеди» зберігалася за слов'янами і у III-IV ст., про що свідчать інші писемні джерела. Лише у VI ст., як зазначає Страбон, венеди розділилися на кілька груп: слов'ян, антів та венедів. Археологічним еквівалентом перших двох є празько-корчацька і пенківська культури, поширені на території України.

З огляду на це історію давніх слов'ян можна розділити, відповідно, на венедський (I-IV ст.) та слов'яно-антський (V-VII ст.) періоди. У першому, без сумніву, треба виділити ранньовенедський (I-II ст.) та пізньовенедський (III-IV ст.) етапи. Перший відповідає існуванню венедів у рамках зубрицької та пізньозарубинецької культур, другий - часу функціонування черняхівської культури. Якщо на першому етапі венеди мали основними сусідами на півдні кочові іраномовні орди сарматів, то на другому - тих же сарматів (аланів), і не менш войовничі, хоча, головню, землеробські германські племена гепідів, герулів, бастарнів, об'єднаних готами, а пізніше - тюркомовних номадів - гунів. У антів та слов'ян головними сусідами були кочові племена аварів.

Конкретнішу характеристику історичних явищ першої чверті I тис. н. е. почнемо з зубрицької культури.

Сьогодні відомо близько ста поселень цієї культури давніх слов'ян поширеної на території Волині та Подністер'я. У дністерському регіоні зубрицькі селища розташовані черезсмужно з липицькими старожитностями. Поховальні комплекси невідомі.

Картографування зубрицьких селищ свідчить, що вони розташовані групами на відстані 10-20 км одна від одної. Кожне скупчення налічує три-вісім селищ. Можна припустити, що цей порядок у розміщенні селищ відображає соціальну структуру венедів. Селище займала, напевно, велика патріархальна сім'я, гніздо селищ - рід, групу селищ - плем'я.

Селища розміщували, звичайно, на чорноземних ґрунтах, здебільшого на високих берегах річок або мисах над річками. Поселення порівняно густо забудовані - одне житло припадає на площу 432 м². Характерною особливістю зубрицьких селищ є наявність значної кількості господарських ям-погребів - вісім на кожне відкрите житло (рис. 6). Для зубрицьких пам'яток характерними є дещо заглиблені у

материк житла, а також півземлянки прямокутної або квадратної форми. Вогнища розміщені посередині долівки або в одному з кутів житла. Пристінні прилавки використовували як лежанки й лави для сидіння. Стіни жител, судячи з розташування стовпових ям, мали стовпово-каркасну конструкцію.

У численних господарських спорудах і ямах-погребях селяни тримали худобу та зимовий корм для неї, зберігали продукти харчування.

Керамічний комплекс зубрицької культури складається із горщиків, мисок, кухликів та дисків-сковорідок, виготовлених ручним способом. Лише в другій половині II ст. венеди почали використовувати у побуті миски та горщики, виготовлені на гончарному колі за провінційно-римськими зразками. Цей посуд був, очевидно, імпортом, його вимінювали у купців на продукти сільського господарства.

З інших предметів, знайдених у великій кількості на зубрицьких поселеннях відзначимо ті, що пов'язані з виробництвом - землеробством та ремеслами (пряслиці, сокири тощо) (рис. 6).

Час функціонування зубрицьких пам'яток поблизу Львова визначають другою половиною I-III ст. н. е., однак на Волині розвиток зубрицьких селищ завершується наприкінці II ст. Зубрицьке населення під тиском германських племен вельбарської культури (готів) змушене було відійти на Прикарпаття. Тут у зубрицькій культурі з'явилися нові елементи, пов'язані з провінційно-римськими впливами. Чіткіше виявилися самобутні риси. Протягом III ст. пам'ятки зубрицької культури, з посиленням впливів з римських провінцій поступово трансформуються у пам'ятки черняхівського типу.

Походження зубрицької культури є результатом складних етнокультурних процесів, що відбувалися на території України з середини I ст. н. е. Початок цього процесу збігається з часом, коли у Поліссі розпалася культурна єдність зарубинецьких племен.

Зарубинецькі племена не зникли безслідно. Вони мігрували частково на захід, на територію пшеворської культури, можливо, на схід, у місцевість проживання етнічно і культурно споріднених племен Подніпров'я, а найбільше - на південь, на територію Західної Волині і Прикарпаття. Це знайшло дуже чітке відображення в археологічному матеріалі досліджуваного регіону.

Із цього випливає, що поселення Подністер'я та Волині, закладені в I ст. до н. е. носіями пшеворської культури, стали місцем, куди в першій половині I ст. н. е. підселилися зарубинці з Полісся, принісши з собою зарубинецькі елементи культури. Згодом на цих поселеннях проживали дві групи населення: пшеворське і зарубинецьке. До кінця I ст. н. е. кожна з цих груп втратила особливості своєї культури, сформувалася

нова, спільна культура, власне зубрицька.

Така картина простежена на поселеннях Гірка Полонка, Загаї-ІІ, Боратин, Линів, Пасіки Зубрицькі, Черепин, Підберізці. На всіх цих селищах виявлено об'єкти із змішаними пшеворсько-зарубинецькими елементами. У Подністер'ї переважають пшеворські риси, інколи вони врівноважені, а на Волині головними є зарубинецькі елементи.

До цього часу на Волині і в Подністер'ї не виявлено жодного «чистого» зарубинецького поселення чи могильника. Очевидно, зарубинецькі племена рухалися з Полісся невеликими, розрізненими, ймовірно, сімейно-родовими групами і не створювали своїх селищ. Вони зупинялися на уже існуючих пшеворських населених пунктах, вступаючи в тісні контакти і змішуючись з їхніми мешканцями. Збільшення кількості населення привело до різкого збільшення пам'яток Волині і Подністер'я у другій половині I-II ст. н. е. Поряд з уже існуючими селищами виникло багато нових зубрицьких поселень, їх розміри виросли порівняно з попереднім часом у 2-3 рази. Якщо на пшеворських поселеннях одне житло розташоване на площі приблизно 150 м², то на зубрицьких - вже на площі 432 м². Враховуючи кількість нових поселень, густоту їхнього заселення та природний приріст можна припустити, що загальна кількість жителів в регіоні збільшилася у другій половині I ст. н. е. не менше ніж у 2,5-3.0 рази.

Зарубинецький вплив відчутний практично на всіх елементах матеріальної культури зубрицьких племен. Він торкнувся, значною мірою, планової структури селищ, керамічного виробництва.

На різних пам'ятках співвідношення зарубинецьких і пшеворських форм кераміки різне. На загал, на пам'ятках Волині переважають зарубинецькі риси, на території Прикарпаття - пшеворські.

Помітні зміни на зубрицьких пам'ятках, порівняно з пшеворськими, сталися у житловому будівництві. Житла робили більш заглибленими у материк. Це, головню, півземлянки. Поряд з прямокутною, характерною для пшеворської культури, з'явилася нова форма - квадратна півземлянка.

На жаль, відсутність серед джерел поховальних пам'яток зубрицької людності не дає змоги простежити еволюцію поховального обряду в умовах культурної інтеграції. Але можна сказати, що результатом цієї еволюції було виникнення нових, відмінних від попереднього часу звичаїв, невідомих поки що для археологів. Це свідчить про появу в середовищі зубрицького населення нових своєрідних світоглядних уявлень.

Отже, матеріали свідчать про те, що, починаючи з середини I ст. н. е., на Волині і Прикарпатті відбувався процес активної взаємодії

пшеворської і зарубинецької культур. Він на окресленій території був поширений всюди і став, власне, основою формування якісно нових пам'яток зубрицької культури.

Зарубинці втрутилися також у дако-пшеворський інтеграційний процес, що проходив у Прикарпатті з початку I ст. На дако-пшеворських поселеннях та могильниках із середини I ст. н. е. з'явився кількісно помітний зарубинецький компонент. Ці обставини створили умови для глибших культурно-етнічних контактів між уже значно спорідненим населенням - носіями липицьких пам'яток типу Ремезівців і мешканцями зубрицьких поселень. На обох групах пам'яток використовували близькі форми ліпного посуду. Липицьке населення Прикарпаття освоїло у побуті гончарні посудини дакійського типу. У вжитку поширилися однакові прикраси одягу (фібули, пряжки, намиста), предмети побуту (ножі, прясла). Остаточо дакійські елементи зникли з Прикарпаття наприкінці II ст. н. е. Це явище пов'язане з приходом сюди нових численних груп зубрицького населення Волині, витісненого експансією германських племен вельбарської культури.

Крім Волині та Прикарпаття, зубрицькі пам'ятки поширилися і на територію Середнього Подністер'я.

Освоєння слов'янами прилеглих до Прикарпаття середньодністерських земель, зайнятих дакійцями і бастарнами, відбувалося, очевидно, не лише мирним шляхом. Тацит оповідає, що венеди, ради грабунку «нишпорять» на землях між певкінами (бастарнами) та фенами (балтами) і озброєні щитами, рухаються з великою швидкістю. Очевидно, у цей же час зубрицькі племена просувалися в Карпатські передгір'я, де проживало, головню, дакійське населення. Однак слабка дослідженість регіону, відсутність матеріалів не дають змоги аргументувати цю тезу.

У Прикарпатті зубрицькі пам'ятки трансформувалися у старожитності черняхівського типу⁸. Перехід від однієї культури до іншої був поступовим, що підтверджується і наявністю пам'яток перехідного типу, тобто таких, де поєднували риси обох культур однаково. До таких пам'яток належать поселення в Черепині, Бурштині, Незвиську та ін.

Порівняння керамічних комплексів обох культур свідчить, що вони відрізняються лише більшою чи меншою кількістю гончарного посуду провінційно-римського типу. Якщо на пізніх зубрицьких пам'ятках вона становить 10-20 %, то на черняхівських - 30-60 %. Ліпний посуд однаковий. Однакова і топографія поселень, ідентичні прийоми житлобудівництва.

⁷ Козак Д. Н. Пшеворська і черняхівська культури у Верхньому Подністров'ї і Західному Побужжі // Археологія. - 1982. - № 37. - С. 31-48.

⁸ Там само.

Що стосується знярядь праці, побутових предметів, прикрас та інших категорій матеріальної культури, то вони на пам'ятках черняхівського типу набагато різноманітніші і досконаліші. Це пояснюється більш високим рівнем соціально-економічного розвитку їх носіїв. Звідси можна зробити висновок, що черняхівські пам'ятки III-IV ст. н. е. відображають процес подальшого розвитку матеріальної культури зубрицького населення, відтворюючи якісно новий ступінь їхньої культурної, соціально-економічної та етнічної еволюції.

Аналіз великої кількості археологічного матеріалу західного регіону України від I ст. до н. е. до III ст. н. е. дає змогу виявити генетичний зв'язок між окремими історико-культурними типами пам'яток, що поступово змінювали одна одну. Можна стверджувати, що пам'ятки черняхівського типу на Підкарпатті сформувалися на основі старожитностей зубрицької культури, а ті утворилися внаслідок процесу етнокультурної консолідації носіїв пшеворської та зарубинецької культури з впливами дакійських племен. Відповідно, одним із субстратів для пшеворської і зарубинецької культур стали поморсько-кльошові старожитності, поширені у Південно-Східній Польщі і північно-західних областях України наприкінці III-II ст. Зроблений висновок дає змогу твердити, що носіями згаданих вище культурно-історичних типів був один і той же етнос.

Розробки В. Барана щодо генезису ранньослов'янських культур Південно-Східної Європи, зокрема, ствердження ним тези про належність черняхівських пам'яток Подністер'я та північної частини Правобережжя України групам слов'янського населення,⁹ а також викладені вище наші дослідження, дають змогу пов'язати у єдиний ланцюг етнокультурний розвиток регіону протягом значного часу і розглядати його як низку послідовних етапів еволюції слов'янського етносу. Це означає, що Прикарпаття та прилеглі райони Волині належали до складу земель, де здавна мешкали племена, ядро яких становить слов'янський етнос. Цей етнос, судячи з археологічних даних пройшов складний шлях прогресивного історичного розвитку, вступаючи у взаємодію із сусідніми групами населення, вбираючи елементи їхньої культури і, відповідно, змінюючи власну.

Порівняємо дані, отримані в результаті наших археологічних досліджень, з відомими і добре опрацьованими писемними джерелами, що висвітлюють події ранньоримського часу.

Відомим є повідомлення Йордана, яке належить до IV ст.

⁹ Баран В. Д. Черняхівська культура. За матеріалами верхнього Дністра та Західного Бугу. - Київ: Наукова думка, 1981. - 263 с.

стосовно того, що слов'яни, знані в його час під назвою «анти», «склавени» та «венеди», походять від одного кореня і в давнину називалися спільним іменем «венеди».¹⁰

Ми не будемо аналізувати дані давніх авторів. Ця робота прискіпливо і всебічновиконана вітчизняними і зарубіжними дослідниками. Наведемо лише висновки, отримані Д.Мачинським під час аналізу матеріалів праці Таціта «Германія» з врахуванням усіх останніх писемних джерел,¹¹ та зіставимо їх з висновками, отриманими в результаті археологічних досліджень.

1. Більша частина даних, які наводить Тацит, отримані римлянами наприкінці 60-х років I ст. н. е. Ці повідомлення могли поповнюватися до 98 р., коли була завершено написання «Германії».

2. До опису венедів Тацит підходить, рухаючись із заходу на схід. Тому повідомлення про венедів, вірогідно, стосуються до більш знаної римлянами і германцями західної венедської території, тобто - до західної частини Полісся, Волині, Прикарпаття і Поділля.

3. Територія можливого проживання венедів з другої половини I ст. н. е. межує з областю германців, тобто обмежена приблизно середньою течією Західного Бугу. На південному заході вона тягнеться через Подільську височину, не сягаючи, проте, течії Верхнього Дністра, де жили бастарни, а пізніше, з останньої третини I ст. н. е. - дакійське плем'я костобоків. На півдні кордон між областями домінування венедів та іраномовного кочового світу пролягав через північну частину лісостепу по верхній течії Південного Бугу і, можливо, дещо північніше Росі виходив до Дніпра. Східний кордон, за писемними даними, не простежується.

4. Територія проживання й область нападів венедів Таціта відповідає північній частині тієї області «взаємного страху» між германцями і сарматами, яка, за Тацитом, обмежує Германію зі сходу. Венеди, з одного боку, ймовірно, зазнали нападів сарматів, з іншого, - самі виступають, як активна войовнича сила.

На цій території венеди, з однієї сторони, ніби-то мешкають (будують житла), а з іншої - їхнє життя якесь нестабільне і супроводжується постійними грабунками, пересуваннями («нишпорять задля грабунку»). Складається враження, що в районах між Верхньою Прип'яттю і Дністром венеди в другій половині I ст. н. е. були силою, що з'явилася недавно, тобто вони діяли як завойовники, що ще не повністю освоїли територію. Д. Мачинському не вдалося співставити

¹⁰ Йордан. О происхождении и деяниях готов. - М., 1960. - С. 34-35.

¹¹ Мачинский Д. А. К вопросу о территории обитания славян в I - VI вв. // АСГЗ. - Ленинград, 1976. - Вып. 17. - С. 82-101.

наведені висновки з даними археології, оскільки в середині 70-х років на окресленій за писемними даними території не було виразних археологічних пам'яток.

Сьогодні така можливість існує. Отже.

1. Час, описаний Тацитом, збігається з часом утворення і функціонування селищ зубрицької культури.

2. За аналізом Д. Мачинського, визначена Тацитом територія проживання венедів збігається з частиною ареалу зубрицької культури, яка займає регіони Прикарпаття та Волині.

Збігаються писемні дані щодо меж контактів венедів і германців, відповідно з ареалом зубрицької й пшеворської культур.

Проте Д. Мачинський, без будь-яких на те підстав зачислює регіони Верхнього Подністер'я до території проживання бастарнів. Археологічні ж матеріали переконливо доводять, що племена Верхнього Подністров'я, включаючи частину Прикарпаття та Західного Поділля, становили в I-II ст. єдине культурно-етнічне ціле з Волинню.

Ймовірно, бастарни проживали на рубезі нашої ери південніше - в районі Середнього Подністер'я і в Попрутті, де відомі описані нами вище пам'ятки поїнешти-лукашівської культури, а пізніше - змішані пшеворсько-дакійські пам'ятки.

Південний кордон венедів, окреслений Д. Мачинським, за даними писемних джерел збігається з кордоном поширення пізньозарубинецьких пам'яток, близьких до пам'яток зубрицької культури.

4. Значний інтерес становлять дані писемних джерел, які свідчать, за Д. Мачинським, що венеди у другій половині I ст. н. е., з'явилися між Прип'яттю і Подністер'ям як нове, щойно прибуле населення, яке ще не повністю освоїло територію.

Це спостереження цілком підтверджують археологічні матеріали. Вони переконливо доводять появу у цьому регіоні у другій половині I ст. н. е. нового населення, яким були племена зарубинецької культури Прип'ятського Полісся. Саме у цей час пам'ятки зубрицької культури, що сформувалися за участю зарубинців, з'явилися також у районі Середнього Дністра, де жили сармати і нащадки певкінів-бастарнів. Ймовірно, з поступовим освоєнням цієї території пов'язані повідомлення Тацита про постійні воєнні сутички венедів з іншими племенами.

З вище викладеного можна зробити висновок, що носії зарубинецької культури Прип'ятського Полісся, просунувшись на Волинь і Прикарпаття, підкоривши пшеворські племена дали їм назву венедів, або, навпаки, зарубинці, розчинившись у пшеворському середовищі, взяли собі їхню племінну назву.

Як бачимо, два незалежні джерела - археологічні матеріали і повідомлення античних авторів, цілком узгоджуються, підтверджуючи і доповнюючи один одного. Вони свідчать про те, що, починаючи з пізньолатенського часу, на території Північно-Західної України проживали давньослов'янські племена - носії пам'яток поморсько-кльошової, зарубинецької, пшеворської, зубрицької культур та пам'яток черняхівського типу, які мали, в крайньому випадку, з другої половини I ст. н. е. назву венедів і становили, ймовірно, західну частину цього великого етнічного масиву Південно-Східної Європи.

Південними сусідами венедів було населення липицької культури, яке у Прикарпатті перебувало з 20-х років I ст. н. е. до III ст. н. е.

Вивчення цієї яскравої за матеріальним вираженням, високорозвиненої для свого часу культури розпочалося ще наприкінці XIX ст. з розкопок І. Коперницьким великого тілопального ґрунтового могильника біля с. Верхня Липиця Івано-Франківської області. Сьогодні ця культурна група об'єднує порівняно невелику кількість пам'яток: близько десятка поселень, декілька могильників та два окремі багаті поховання (Чижиків, Колоколин). Значну їхню частину досліджено археологічними розкопками. Пам'ятки розташовані на лівих та правих притоках Дністра.

Наявність на окресленій території поселень та могильників пшеворської культури зламу ери (Гринів, Бурштин, Лучка, Хотимир, Монастириха), а також селищ зубрицької культури I-II ст. може свідчити про суміжні існування цих етнокультурних груп. На півдні липицька культура поєднана з дакійським етнічним масивом Пруто-Дністерського межиріччя та Закарпаття.

Поселення липицької культури лежать на південних і південно-західних схилах невеликих річок, як звичайно, на потужних нашаруваннях чорнозему. На поселеннях відкриті залишки житлових приміщень. Біля жител були господарські ями та вогнища, які становили окремі господарські комплекси (рис. 6,2).

Могильники розташовані недалеко від поселень (0,3-1,0 км) на високих і сухих місцях. Могильники ґрунтові. Вивчено 125 поховань, з яких 86,4 % - трупоспалення на стороні. Серед спалень переважають урнові захоронення (92,5 %).

Крім ґрунтових могильників, відкрито два підкурганні поховання княжого типу (Колоколин, Чижиків) з великою кількістю престижних у цей час речей - головно дорогіших металевих посудин кельто-дакійського характеру.¹²

¹² Smiszko M. Stan i potrzeby badac nad okresem cesarstwa rzymskiego w poludniowo-wschodniej Polsce // WA. - 1936. - T. 14. - S. 178.

На поселеннях і могильниках зібрано ліпну та гончарну кераміку, глиняні прясла та тягарці, бронзові прикраси (фібули), залізні ножі, шила, сокири, напильники, ключі, кресала, пряжки та інші речі, що відображають високий рівень своєрідної культури липицького люду.

М. Смішко розглядав липицькі пам'ятки як свідчення проживання у Подністер'ї найбільш північного відгалудження гето-дакійського масиву, поширеного у Закарпатті, Молдавії, Румунії, Словаччині.¹³ Подальше вивчення липицьких старожитностей підтвердило цю думку, і тому з нею погодилися більшість дослідників.

Водночас аналіз липицьких пам'яток дає змогу виділити в цій культурі низку рис, характерних тільки для Прикарпаття. Серед них М. Смішко назвав досить помітні пшеворські елементи. В. Цигилик виділив значні зарубинецькі риси¹⁴. Вивчення венедських старожитностей зубрицької культури дало змогу виявити тісні контакти їхніх носіїв з липицьким населенням¹⁵. З'ясувалося, що елементи згаданих культур більшою мірою визначають характер липицьких пам'яток, аніж дакійські. Порівняльне вивчення цих пам'яток дає змогу навіть виділити окремі групи, пов'язані з тим чи іншим етнокультурним типом. Найраніші пам'ятки (могильник у Болотні та ін.) за культурними елементами відображають процес кельто-дакійської інтеграції і є виявом етнічного складу того населення, яке прийшло у Прикарпаття на початку I ст. н. е. Пам'ятки типу могильників у Звенигороді мають дакійські і пшеворські етнокультурні елементи і відображають процес їхньої взаємоасиміляції. Вони належать до 40-70 років I ст. н. е.

Ще один тип пам'яток ілюструють матеріали поселення у Ремезівцях. Вони містять дакійські, пшеворські і зарубинецькі елементи, відображаючи у повному обсязі процес асиміляції дакійського населення Прикарпаття слов'янами. Що стосується етнічної і плеємної належності носіїв липицьких пам'яток, то М. Смішко, опираючись на писемні джерела, висловив припущення, що вони залишені дакійським племенем костобоків¹⁶.

Цю думку підтримало більшість вітчизняних і зарубіжних дослідників. Однак викладені нами вище дані відображають багатопластовий етнічний склад носіїв липицької групи пам'яток. Крім

¹³ Smiszko M. Stan i potrzeby badac nad okresem cesarstwa rzymskiego w poludniowo-wschodniej Polsce. - S. 173.

¹⁴ Цигилик В. М. Населення Верхнього Подністров'я перших століть нашої ери. - Київ: Наукова думка, 1975. - С. 154.

¹⁵ Козак Д. Н. Пшеворська культура у верхньому Подністров'ї і Західному Побужжі. - Київ: Наукова думка, 1984. - С. 51-56.

¹⁶ Smiszko M. Вказ. праця. - S. 178

дещо кельтизованого дакійського компонента, тут є також пшеворські та зарубинецькі елементи. Один з двох останніх, а можливо обидва, були давньослов'янськими. Без сумніву, М. Смішко мав слухність, визначаючи етнічне обличчя прибулих у Прикарпаття з півдня носіїв культури «Липиця». Але протягом певного часу прийшло дакійське населення було асимільоване пшеворсько-зарубинецьким давньослов'янським людом. Цей висновок ґрунтується на тому, що липицькі пам'ятки зникають поступово, протягом кінця I - початку III ст. н. е., а не відразу, що було б неминуче у випадку відходу дакійців з Прикарпаття під тиском пшеворців, як уважали раніше. Другим аргументом на користь висловленої думки є існування змішаних пам'яток з липицькими, зарубинецькими і пшеворськими матеріалами.

Повне зникнення дакійської культури у Прикарпатті збігається з припливом сюди нових мас давньослов'янського населення з Волині, витісненого германськими племенами вельбарської культури. Це привело до остаточної асиміляції дакійського субстрату, його злиття з венедами - носіями пам'яток зубрицької культури.

Значення носіїв липицької культури в етнокультурній історії Подністер'я значне. Дакійці мали тісні контакти з римськими провінціями і перебували на порівняно вищому щаблі соціально-економічного і культурного розвитку. Змішуючись з місцевим давньослов'янським населенням, вони передали їм прогресивний досвід господарювання, сприяючи їхньому розвитку.

Розглянемо конкретні пам'ятки ранньоримського часу у Львівському регіоні.

Найбільшими, найяскравішими і значно дослідженими з них є поселення зубрицької культури біля с. Підберізіці (другий шар), біля с. ПасікиЗубрицькі (другий шар), на вул. Науковій у Львові та ін.

Пам'яток липицького типу біля Львова поки що не виявлено. Найближчими є група поселень та могильників у с. Звенигород Пустомитівського району. Проте, як зазначено вище, на кожній дослідженій пам'ятці зубрицької культури наявні у тій чи іншій кількості дакійські матеріали, що свідчить не тільки про тісні зв'язки двох груп населення, й про спільне проживання на поселеннях.

Поселення зубрицької культури біля с. Підберізіці (другий шар) складалося з 14 жител, двох господарських споруд, 10 господарських ям та чотирьох вогнищ поза межами споруд. Житло 3 виявлене на західному краю поселення. Це наземна споруда, найвірогідніше, прямокутної у плані форми розмірами 3.0x5,92 м. Вона представлена шаром перепаленої глиняної обмазки, який у південній частині виступає у вигляді суцільного глиняного завалу, в північній він зруйнований.

Уламки глиняної обмазки мають відбитки округлих і плоских дерев'яних конструкцій розмірами 3-6 см на одній зі сторін. У північно-східному куті розташоване вогнище, викладене дрібними камінцями округлої форми діаметром 1,2 м. У північно-західному куті розміщена ямка від стовпа діаметром 0,12 м і глибиною 0,2 м. На площі житла виявлено незначну кількість дрібних уламків ліпної кераміки та фрагмент залізного ножа.

На північ від житла 3 розміщене вогнище 1. Воно викладено дрібними камінцями і має округлу у плані форму діаметром 0,8 м. У вогнищі знайдено кілька фрагментів ліпної кераміки пшеворської культури.

Житло 5 розташоване за 6 м на схід від житла 3. Це прямокутна з заокругленими кутами напівземлянка, орієнтована стінками за сторонами світу. Стінки дещо похилі, долівка рівна, добре утрамбована. Його розміри 6x4 м, глибина 0,8 м від сучасної поверхні. Посередині напівземлянки розташоване вогнище. Воно мало овальну у плані форму і влаштоване у невеликому заглибленні в долівці. Залишки вогнища представлені попелом, вугликами й уламками обгорілого дерева. Його розміри 0,9x1,0 м. У долівці є шість ямок від стовпів: чотири з них розміщені по кутах житла, одна - посередині східної стінки і остання - 0,9 м на схід від вогнища. Діаметр ямок - 0,2-0,35 м, глибина - 0,19-0,56 м від рівня долівки. Біля східної стінки на долівці лежало скупчення глиняної обмазки з відбитками дерев'яних конструкцій на одній зі сторін. Його розміри - 0,9x1,7 м, товщина - 0,14-0,16 м. Заповнення житла складалося з чорного гумусу з домішками вугликів і дрібних уламків глиняної обмазки. У заповненні виявлено велику кількість уламків ліпної кераміки, чотири глиняні прясла та амулет, виготовлений з ікла дикого кабана (рис. 7). Привертають увагу кілька уламків гончарних посудин, виготовлених з відмученої глини, які характерні для липицької культури.

Житло 6 примикає східною стінкою до житла 5. Це прямокутна у плані з заокругленими кутами напівземлянка, орієнтована стінками за сторонами світу. Стінки похилі, долівка рівна, добре утрамбована. Розміри житла 5,0x4,2 м, глибина 1 м від сучасної поверхні. Посередині житла розташоване вогнище. Воно розміщене у невеликому заглибленні в долівці і має овальну у плані форму. Від вогнища зберігся шар попелу і вугликів розмірами 0,6x0,9 м. У долівці було сім ямок від стовпів. Чотири з них розташовані по кутах житла, одна - посередині східної стінки, дві останні - в 0,8 м на захід від вогнища. Діаметр ямок 0,2-0,3 м глибина 0,3-0,43 м від рівня долівки. У південно-східній частині житла містився материковий прилавок прямокутної форми. Його розміри 1,7x1,34 м. Висота 0,1 м від рівня долівки. Ще один материковий виступ

розчищено вздовж південної стінки житла. Його ширина 0,3-0,34 м, висота 0,44 м від рівня долівки. Заповнення складалося з чорного гумусу з крапліннями вугликів, прошарків попелу та перепаленої глиняної обмазки. У житлі виявлено велику кількість уламків ліпної кераміки, переплавлений залізний предмет невизначеного призначення, глиняну плячку. Серед кераміки - один фрагмент гончарної посудини липицької культури.

Житло 7 виявлене за 0,5 м на схід від житла 5. Це прямокутна з заокругленими кутами напівземлянка, орієнтована стінками за сторонами світу, з незначним відхиленням на південь. Стінки похилі, долівка нерівна. Навколо вогнища вона добре утрамбована. Розміри житла 6,8x3,8 м, глибина 1 м від сучасної поверхні. У південно-східному куті розташоване вогнище. Воно мало овальну форму і було влаштоване на материковому виступі, що займав південно-східний кут житла розмірами 1,4x1,8 м і висотою 0,1-0,15 м від рівня долівки. Вогнище збереглося у вигляді шару вугілля і попелу діаметром 0,5-0,6 м і товщиною 3-4 см. Вздовж північної стінки розташований материковий виступ довжиною 3,1 м і шириною 0,55 м. Він піднімався на 0,25-0,3 м над рівнем долівки і був відділений від основної частини житла стовповими ямками. Ще один материковий виступ, відділений стовповими ямками, розташований вздовж західної стінки житла. Його ширина 0,45-0,5 м і висота 0,3 м від рівня долівки. У долівці була велика кількість ямок від стовпів. По п'ять з них розташовано вздовж коротших стінок житла, їх діаметр - 0,2-0,3 м, глибина - 0,35-0,6 м від рівня долівки. П'ять стовпових ямок розміщено вздовж прилавка, поблизу північної стінки, їхній діаметр - 0,13-0,15 м, глибина - 0,15-0,28 м від рівня долівки. Одна ямка діаметром 0,2 м і глибиною 0,3 м розташована посередині південної стінки. Ще чотири ямки, що утворюють квадрат, виявлено в 0,5 м на північ від вогнища, їхній діаметр - 0,2-0,26 м, глибина - 0,1-0,15 м від рівня долівки. Крім того, чотири стовпові ямки розташовані посередині житла на відстані 0,24-0,28 м одна від одної, їхній діаметр - 0,2-0,28 м, глибина - 0,1-0,2 м від рівня долівки. Заповнення житла складалося з чорного гумусу з прошарками попелу, вугілля і уламків глиняної обмазки. У заповненні, крім великої кількості глиняної кераміки, виявлено 21 фрагмент сірого гончарного керамічного посуду провінціально-римського типу. На долівці житла, поблизу вогнища, знайдено бронзову, похідну від гостропрофільованих фібулу. Неподалік виявлено залізний ніж та два уламки глиняних пряслиць. Зібрано також велику кількість кісток тварин.

На північний схід від житла 7 є господарська яма 3. Вона має близьку до овальної форму, звужені донизу стінки і рівне дно. В окремих

місцях на дні і нижніх частинах стінок простежені сліди випаленої глиняної обмазки товщиною 2-3 см. Розміри ями - 1,76-1,6 м, глибина - 0,92 м від сучасної поверхні. Заповнення ями складалося з темного гумусу з домішками вугликів та дрібних уламків глиняної обмазки. У ямі виявлено незначну кількість ліпної кераміки, кістки тварин та кілька великих каменів.

За 1,8 м на північний схід від господарської ями 3 виявлено господарську споруду 1. Це прямокутна з заокругленими кутами будівля, орієнтована стінками за сторонами світу. Стінки рівні, дно не утрамбоване, рівне. Розміри споруди 1,7x2,8 м, глибина 0,7-0,72 м від сучасної поверхні. У долівці було чотири ямки від стовпів. Дві з них розташовані посередині вужчих стінок, третя - у північно-західному куті і четверта - посередині північної стінки. Діаметр ямок - 0,2-0,22 м, глибина - 6-10 см від рівня дна споруди. Західна частина будівлі перекрита шаром глиняної обмазки розмірами 1x1,63 м і товщиною 0,2-0,25 м. Під час зачищення виявлено незначну кількість ліпної кераміки.

За 2,28 м на захід від споруди 1 виявлено житло 9. Воно мало прямокутну у плані форму і орієнтоване стінками за сторонами світу. Стінки похилі, не рівні, долівка з ум'ятинами, добре утрамбована. Розміри житла 4,8x5,2 м, глибина 1,1 м від сучасної поверхні. У північно-західному куті, на материковому виступі, розташоване вогнище. Воно викладено дрібними камінцями і має округлу форму діаметром 1,2 м. На вогнищі і довкола нього була велика кількість попелу. Вздовж північної стінки житла, і 0,1 м від неї, розташоване велике заглиблення шириною 10 см і глибиною 4-6 см. У заглибленні простежено залишки обгорілої плахи. У долівці виявлено велику кількість ямок від стовпів. Шість з них розташовані по кутах і посередині східної і західної стінок. Вони виділяються значними розмірами і глибиною (діаметр 0,4-0,5 м, глибина 0,2-0,3 м від рівня долівки). Ще шість стовпових ямок розташовані півколом навколо вогнища, на відстані 0,8-1 м від нього, їх діаметр - 0,2-0,25 м, глибина - 0,2-0,3 м від рівня долівки. Шість ямок неправильної форми розмірами 0,3-0,4 м і глибиною 0,15-0,2 від рівня долівки розташовані півколом у північно-східній частині житла. Посередині долівки було нішоподібне заглиблення розмірами 3,2x1,2 м і глибиною 0,2 м від рівня долівки. Заповнення житла складав темний гумус з домішками вугликів, попелу і кусків глиняної обмазки. У житлі виявлено значну кількість ліпної і один фрагмент сіроглиняної гончарної кераміки. На долівці, біля південної стінки, знайдено два крейдяні і глиняне прясла. Одне з прясел покрите чорною фарбою (рис. 6).

За 1,6 м на південь від житла 9 була господарська яма 2. Вона має близьку до овальної у плані форму, звужені донизу стінки і децю похиле дно. Розміри ями 1,4x1,2 м, глибина 1 м від сучасної поверхні. Заповнення складалося з темного гумусу з домішками вугликів і глиняної обмазки. Над ямою було скупчення ліпної кераміки. У заповненні ями виявлено незначну кількість ліпної кераміки та кістки тварин.

Житло 14 розташоване за 3,3 м на південний схід від житла 9. Це наземна сильно зруйнована споруда прямокутної форми розмірами 4,8x6,0 м. Глиняна обмазка від залишків житла розсунута. Суцільним завалом розмірами 1,2x0,8 м і товщиною 2-5 см вона збереглася лише поблизу південної стінки. Невеликий завал глиняної обмазки зберігся і в північно-західній частині житла. Його розміри - 0,2x0,6 м. Уламки глиняної обмазки мають на одній із сторін сліди дерев'яних конструкцій шириною 3-5 см. Решта площі житла простежена за вкрапленнями перепаленої глини і вугликів. Добре збереглося вогнище, розташоване у північно-східному куті. Воно було виліплене із глини і мало овальну у плані форму. Розміри вогнища - 1,0x1,2 м, товщина череня - 12 см. На площі житла зібрано незначну кількість ліпного посуду та кістки тварин.

За 0,8 м на схід від житла 14 виявлено залишки наземного житла 8. Вони представлені розвалом глиняної обмазки з відбитками дерев'яних конструкцій з однієї сторони, які займають площу 8,0x4,6 м. Виділяються два суцільні розвали глиняної обмазки. Перший розташований у південній частині житла навколо вогнища. Він має розміри 4x3,9 м. Друге велике скупчення глиняної обмазки розмірами 4,35x3,2 м розташоване в 1,2 м на північ від першого. На основі розташування глиняного розвалу можна судити, що житло мало прямокутну форму. Ширина житла становила 4,0-4,3 м. Довжину споруди визначити не вдалося. Вогнище прямокутної у плані форми було розташоване у південно-західному куті. Воно викладено дрібними камінцями і вимазане зверху глиною. Розміри вогнища 1,0-1,4 м, товщина глиняного череня - 10-11 см. Під час зачищення площі житла виявлено незначну кількість ліпного посуду і бронзову булавку.

Східна частина житла 8 перекривала південно-західний кут житла 10. Це квадратна у плані півземлянка, орієнтована стінами за сторонами світу, з невеликим відхиленням на північ. Стінки вертикальні, долівка рівна, добре утрамбована. Розміри житла - 3,8x3,9 м, глибина - 0,9 м від сучасної поверхні. У північно-західному куті було вогнище. Воно викладене дрібними камінцями і має округлу форму діаметром 1,4 м. Краї вогнища розсунуті, каміння сильно перепалене. Між каменями і навколо вогнища знаходилася велика кількість попелу. Вздовж південної стінки споруди розташований материковий виступ шириною

0,5-0,6 м, який підносився на 0,3 м вище рівня долівки. У долівці знайдено п'ять ямок від стовпів. Три з них розташовані по кутах і посередині південної стінки перед прилавком, дві останні - у північно-східному і північно-західному кутах, їх діаметр - 0,3-0,4 м, глибина - 0,4-0,6 м від рівня долівки. Заповнення напівземлянки складав темний гумус з рідкісними включеннями дрібних уламків глиняної обмазки і вугликів. У заповненні виявлено велику кількість ліпного посуду та кістки тварин.

Житло 11 розташоване 10 м на південний схід від житла 10. Це близька до квадратної з заокругленими кутами споруда, орієнтована стінками за сторонами світу. Стінки похилі, долівка рівна, добре утрамбована. Розміри житла - 4,0x4,8 м, глибина - 1 м від сучасної поверхні. Посередині житла, на округлому материковому виступі розмірами 1,2x1,0 м і висотою 0,12-0,15 м від рівня долівки розташоване вогнище. Воно збереглося у вигляді скупчення вугликів і попелу товщиною 2-3 см. Вздовж північної і частково західної стінок розташований материковий прилавок шириною 0,4-1,0 м і висотою 0,1-0,15 м від рівня долівки. У долівці була яма від стовпа. Вона розташована у центрі житла, в південно-західній частині вогнища. Діаметр ямки - 0,4, глибина - 0,23 м від рівня долівки. Заповнення житла складалося з темного гумусу, з включеннями вугликів і уламків глиняної обмазки. У заповненні виявлено незначну кількість ліпного посуду та кістки тварин.

За 3,6 м на північний схід від житла 11 була господарська яма 6. Вона мала близьку до овальної форму, дуже звужені донизу стінки і рівне дно. Діаметр ями - 2 м, глибина - 0,9 м від сучасної поверхні. На дні, під північною стінкою, було вогнище із глини. Воно округло у плані форми діаметром 0,5 м і товщиною череня 2-3 см. Біля вогнища, на дні, виявлена велика кількість попелу. Вугілля і попіл заповнювали також північну частину ями. Під час її зачистки виявлено незначну кількість фрагментів ліпної кераміки і залізне долото.

За 0,2 м на схід від згаданої ями розташоване вогнище 3. Воно викладене дрібним вапняковим камінням і мало округлу у плані форму діаметром 0,6 м. Під час зачищення знайдено фрагмент ліпної посудини.

Житло 15 виявлене за 1,2 м на схід від вогнища 3. Воно мало близьку до прямокутної у плані форму з дуже заокругленими кутами і орієнтоване стінками за сторонами світу. Стінки похилі, долівка рівна, дещо підвищена у східній частині, добре утрамбована у середній і західній частині. Розміри житла 4,4x4,0 м, глибина 0,8 від сучасної поверхні. У західній стінці розташована округла у плані яма «А», дно якої лежить на 0,15-0,18 м нижче рівня долівки житла. Розміри ями

2,0x2,4 м, глибина 0,95-0,98 м від сучасної поверхні. Посередині ями розміщена стовпова ямка діаметром 0,4 м і глибиною 0,18 м від рівня дна. Заповнення житла і ями становив темний гумус із вкрапленнями вугликів і дрібних уламків ліпної кераміки. У житлі 15 не виявлено слідів вогнища. Можливо, воно знищене, але більш вірогідно, що мешканці житла користувалися вогнищем 3, розташованим поряд із житлом. За 0,6 м на північ від житла 15 знаходилася господарська яма 4. Вона овальної у плані форми із звуженими донизу стінками і нерівним дном. Розміри ями - 1,0x0,8 м, глибина - 0,7 м від сучасної поверхні. У заповненні, що складалося з темного гумусу, виявлено кілька уламків ліпної кераміки.

За 6,2 м на північ від житла 15 була господарська споруда 2. Вона мала видовжено-дугоподібну у плані форму розмірами 5,6x2,0 м і глибиною 0,9 м від сучасної поверхні. Стінки похилі, долівка рівна, у деяких місцях утоптана. У долівці було шість ямок від стовпів. Вони розташовані посередині споруди і поблизу її довгих стінок. Діаметр ямок 0,15-0,2 м, глибина 0,2-0,3 м від рівня дна споруди. Заповнення складалося з темного гумусу зі значними включеннями глиняної обмазки і вугликів. У заповненні виявлено велику кількість ліпної кераміки, кістки тварин. Над заповненням споруди був шар глиняної обмазки дугоподібної у плані форми розмірами 3,8x0,6 м і товщиною 0,2-0,3 м. Форма глиняного завалу збігається із заглибленою частиною споруди, що свідчить про їхній зв'язок. Під час зачищення і розбору глиняної обмазки знайдено велику кількість ліпної кераміки, яка не відрізняється від кераміки, знайденої у заповненні споруди. Над глиняною обмазкою, на глибині 0,3 м від сучасної поверхні виявлено залізну фібулу підв'язної конструкції.

За 0,5 м на північ від житла 16 розташоване вогнище 2. Воно викладене дрібними каменями, мало округлу форму діаметром 0,4 м. Поблизу вогнища знайдено кілька уламків ліпної кераміки.

Господарська яма 12 мала овальну у плані форму, звужені донизу стінки і рівне дно. Розміри ями - 1,2x1,6 м, глибина - 1,4 м від сучасної поверхні. Заповнення складалося з темного гумусу з включеннями вугликів, глиняної обмазки. На дні ями було скупчення великих уламків глиняної обмазки товщиною 2-3 см з відбитками дерев'яних конструкцій на одній із сторін. У заповненні виявлено кілька уламків ліпної кераміки.

За 0,4 м на схід від житла 16 розташована господарська яма 7. Вона мала неправильну у плані форму, дещо звужені донизу стінки і нерівне дно. Розміри ями 2,8x3,2 м, глибина 1 м від сучасної поверхні. У заповненні, що складалося з чорного гумусу з вкрапленнями глиняної обмазки і вугликів, знайдено незначну кількість ліпної кераміки та кістки

тварин. Над східним бортом ями виявлено скупчення ліпної кераміки пізньюлатенського часу.

За 1,2 м на схід від господарської ями 7 розташована господарська яма 14. Південна частина ями заходить в борт розкопу. Вона мала близьку до овальної у плані форму з прямими стінками і рівним дном. Ширина ями 3,68 м, глибина 0,75 м від сучасної поверхні. У заповненні, що складалося з темно-сірого гумусу із значними вкрапленнями вугликів, попелу і глиняної обмазки, виявлено значну кількість ліпної кераміки.

За 1 м на північ від господарської ями 14 розташована господарська яма 8. Вона мала неправильну у плані форму, звужені донизу стінки і нерівне дно. Розміри ями - 2,4x3,4 м, глибина - 0,55-0,6 м від сучасної поверхні. Заповнення складалося з темного гумусу з рідкими включеннями вугликів. У заповненні виявлено незначну кількість ліпної кераміки та кістки тварин.

За 0,8 м на схід від господарської ями 8 на глибині 0,3 м від сучасної поверхні знайдені незначні залишки від наземного житла 17. Вони представлені скупченнями глиняної обмазки розмірами 1,8x1,1 м. Під час зачищення виявлено також скупчення дуже перепаленого каміння округлої форми діаметром 0,6 м. Можливо, це залишки вогнища житла.

Розташоване на невеликій глибині житло було, очевидно, зруйноване під час оранки. Під час зачищення глиняної обмазки знайдено незначну кількість уламків від ліпних посудин.

За 1,6 м на північний схід від житла 17 розташована господарська яма 9. Вона мала близьку до овальної у плані форму, звужені донизу стінки і нерівне дно. Розміри ями - 2,0x2,5 м, глибина - 1 м від сучасної поверхні. На дні було шість ямок від стовпів. Дві з них діаметром 0,2 м і глибиною 0,25 м від рівня дна розташовані посередині ями, інші - вздовж південної стінки. Діаметр найбільшої з них - 0,42 м, глибина - 0,23 м, найменшої - 0,16 м, глибина - 0,15 м від рівня дна. У заповненні з темного гумусу із вкрапленнями вугликів та глиняної обмазки виявлено кілька фрагментів ліпної кераміки зубрицької культури і культури лінійно-стрічкової кераміки. Культурну належність ями визначає знахідка в одній із стовпових ям фрагменту чорнолощеної посудини зубрицького типу.

Житло 22 було за 0,4 м на північ від господарської ями 9. Це прямокутна у плані із заокругленими у плані кутами напівземлянка, орієнтована стінками за сторонами світу. Стінки похилі, долівка нерівна, добре утрамбована. Розміри житла - 7,4x3,8 м, глибина - 1 м від сучасної поверхні. Посередині житла на материковому виступі розташоване вогнище. Воно мало округлу у плані форму і збереглося у вигляді скупчення вугликів та попелу розміром 0,8 x 1,1 м і товщиною 2-3 см. Зі східної сторони вогнища розташована привогнищева яма «А». Вона

мала округлу форму, прямі стінки і рівне дно. Діаметр ями - 1,7 м, глибина - 0,28 м від рівня долівки. Дно заповнене попелом і вугликами. Вздовж північної стінки розміщене нішеподібне заглиблення шириною 0,6-0,8 м і глибиною 0,18-0,23 м від рівня долівки. На дні заглиблення в 0,8 м від вогнища виявлено скупчення вугликів і попелу округлої форми діаметром 0,6 м. Можливо, це залишки ще одного вогнища. У долівці знаходилося три ямки від стовпів. Одна з них діаметром 0,4 м і глибиною 0,4 м від рівня долівки, розташована посередині східної стінки. Друга, діаметром 0,2 м і глибиною 0,4 м від рівня долівки, було в 0,4 м на північ від першої, над східним бортом привогнищевої ями «А». Третя ямка, діаметром 0,4 м і глибиною 8 см, розташована посередині східної стінки. Заповнення житла складалося з темного гумусу з включеннями вугликів, прошарку попелу і глиняної обмазки. Над заповненням західної частини житла був завал глиняної обмазки розмірами 1,4 x 1,2 м і товщиною 2-4 см. У заповненні виявлено велику кількість ліпної кераміки, кістки тварин.

За 0,2 м на захід від житла 22 була господарська яма 10. Вона мала близьку до овальної у плані форму, прямі стінки і рівне дно. Діаметр ями - 1,8 м, глибина - 1,24 м від сучасної поверхні. У заповненні, що складалося з темного гумусу із домішками дрібних уламків глиняної обмазки і вугликів, виявлено значну кількість ліпної кераміки та кістки тварин. Крім того, тут знайдено кілька бронзових кілець невиразного призначення.

Житло 18 розташоване за 0,2 м на захід від ями 11. Це прямокутна у плані напівземлянка, орієнтована стінками за сторонами світу, із незначним відхиленням на північ. Стінки похилі, долівка дещо підвищена у східній частині житла, добре утоптана. Розміри споруди - 5,7x3,35 м, глибина - 0,9 м від сучасної поверхні. Посередині, в дещо опущеному в долівку заглибленні, розташоване вогнище. Воно збереглося у вигляді прошарку попелу і вугликів овальної у плані форми розмірами 1,11x0,83 м. Вздовж південної стінки розташований материковий виступ-прилавок шириною 0,28-0,32 м і висотою 0,17-0,2 м від рівня долівки. У долівці знайдено 10 ямок від стовпів. По чотири ямки розташовано вздовж вужчих стінок, їхній діаметр 0,18x0,36 м, глибина 0,3x0,32 м від рівня долівки. Ще дві ямки містилися посередині північної стінки, їх діаметр - 0,28-0,32 м, глибина - 0,22-0,26 м від рівня долівки. Заповнення складалося із сіруватого гумусу зі значними включеннями уламків глиняної обмазки, попелу і вугликів. Над східною частиною напівземлянки, на висоті 0,1-0,2 м вище рівня виявлення контурів житла, знаходився завал глиняної обмазки розмірами 2,2x2,0 м і товщиною 0,2-0,22 м. Під час зачищення житла і глиняного завалу виявлено велику кількість ліпної кераміки, кістки тварин.

У культурному шарі поселення, крім великої кількості різноманітної ліпної кераміки, знайдено 18 глиняних прясел, глиняну котушку, вісім ножів, наконечник списа і стріли, залізну і бронзову підв'язні фібули, голку, шпильку, кістяний трискладовий гребінь, три проколки з кістки та кістяне лоцило.

Аналіз речового матеріалу з об'єктів поселення дає змогу розділити їх на кілька хронологічних відрізків, що відображають еволюцію культури його мешканців.¹⁷

Більш ранніми на поселенні є житла 5, 6, 10, 11, 18 і господарська споруда 2. Серед керамічного матеріалу, зібраного на цих об'єктах поряд з пізньолатенськими формами є посудини, характерні для римського часу. Фрагменти вінчиків з профільованими краями становлять у житлах від 7 до 33 % щодо загальної кількості виявлених вінець. Привертає увагу і характер обробки зовнішньої поверхні кераміки порівняно з керамічними комплексами жител пізньолатенського часу. Значний процент спеціально ошершавленої, підлощеної і лощеної кераміки. Якщо в пізньолатенських житлах її кількість становила в середньому відповідно 33,0, 22,2, 20,3 %, то в розглядуваних об'єктах, відповідно, 11,0, 11,4 і 16,2 %. У цей час майже вдвоє збільшилася кількість нелощеної шорсткої кераміки (від 35,7 до 60,0 %). Отже, аналіз керамічного матеріалу дає можливість дані об'єкти віднести до другої половини I - першої половини II ст. н. е. Найранішими з них є, очевидно, житла 6, 10, 11, споруда 2, де посудини з пізньолатенськими формами становлять відповідно 25,0, 26,0 і 33,0 %. Вони, найвірогідніше, належать до другої половини I ст. н. е. (стадія B-1). Житла 5 і 18 могли існувати в першій половині II ст. (B-2). Пізньолатенські форми становлять відповідно 7,0 і 9,2 %. Датування об'єктів цим часом підкріплюється знахідками п'яти фрагментів липицької гончарної кераміки в житлі 5, фрагментом липицької чаші на високій ніжці в житлі 6 та двох ліпних посудин цієї культури в житлі 11. Час існування даних жител ми обмежуємо першою половиною II ст. Підставою для цього служать добре датовані комплекси у Півоніцах, де в житлах II ст. вже не знаходять посудин пізньолатенського типу, або ж вони поодинокі.¹⁸

Пізніше з'являються житла 7, 9, 22. Основну масу кераміки становлять форми характерні для римського часу. Переважають горщики з шорсткою поверхнею (75,4 %). Кількість кераміки з спеціально ошершавленою поверхнею у житлі 7 становить до 2,5%, у житлі 9 - до

¹⁷ Козак Д. Н. Пшеворська культура у верхньому Подністров'ї і Західному Побужжі. - С. 55.

¹⁸ Dąbrowska T. Osadnictwo z okresów puznolateckiego i rzymskiego na st. I w Pivonicach pow. Kalisz // Materiały starożytne. - 1959. - T. V. - Tabl. 10-12.

6,7%. Дещо більше її в житлі 22 - 20,9%. Значно зменшується, порівняно з попереднім часом, кількість лощеної і підлощеної кераміки. Наприклад, у житлі 22 кераміка з підлещеною поверхнею становить 3,7%, у житлі 7 - 5,6%. У житлі 9 вона відсутня. Процент лощеної кераміки становить всередньому 8,2%. Серед керамічного матеріалу виявлено фрагменти гончарних мисок, їх форма і склад тіста характерні для провінційної римської кераміки (житло 9 - один фрагмент, житло 7 - 21 фрагмент). Таке співвідношення кераміки на поселенні добре датується бронзовою фібулою, виявленою на долівці житла 7. Фібула належить до типу похідних від гостропрофільованих і не має точних аналогів у системі О. Альмгрена. Т. Ліана, що вивчала такі фібули, датує їх другою половиною II - першою половиною III ст. н. е.¹⁹

Серед цієї групи об'єктів дещо ранішим (друга половина II ст.) є житло 22, де відсутня гончарна кераміка і більше спеціально ошершавленої кераміки.

Функціонування поселення в II-III ст. н. е. підтверджують знахідки уламків світлоглиняних вузькогорлих амфор і уламків червонолакових посудин типу *terra sigillata*. Вузькогорлі амфори з ребристими асиметрично профільованими ручками широко відомі в Причорномор'ї і Криму в II - III ст. н. е. Фрагментарність уламків посудин типу *terra sigillata* позбавляє нас можливості більш точно визначити їх характер і часові рамки. На пам'ятках пшеворської культури ця кераміка датується кінцем II - першою пол. III ст. н. е.

Нажаль, не можна визначити час існування наземних жител. Поганий стан їх збереження, фрагментарність і малочисельність речового матеріалу не дають можливості зробити хронологічні співставлення з іншими спорудами. Деякі дані одержані лише при стратиграфічних спостереженнях. Наприклад, вогнище і східна частина наземного житла 8 перекривали напівземлянку 10. Керамічний матеріал з житла 10, як відзначалося, належить до I ст. н. е. Отже, житло 8 є більш пізнім і могло існувати як у II, так і в III ст.

Важливим для хронологічних визначень є дві фібули і кістяний гребінь з культурного шару поселення. Обидві фібули (одна бронзова, друга залізна) належать до типу підв'язних двочленної конструкції і належать до групи VI системи О. Альмгрена.²⁰ Дані фібули типологічно пізніші підв'язних одночленної конструкції і датуються III-IV ст. н. е., зрідка траплялися в V ст.²¹ Найбільш масово такі фібули поширені в III ст. у

¹⁹ *Liaha T.* Chronologia względna kultury przeworskiej w wczesnym okresie zymskim // *Wiadomości archeologiczne.* - 1970. - T. 17. - S. 7

²⁰ *Almgren O.* Nordeuropische fibelformen. - Leipzig, 1923. - S. 71-91.

²¹ *Ibid.* - S. 79-85.

пшеворській культурі. Це ж стосується і трьохскладового кістяного гребеня з дугоподібною спинкою. Він відноситься до варіанту I першого типу гребенів, за класифікацією С. Томас. Автор датує цей варіант III ст. н. е. і відзначає можливість його існування пізніше, в першій половині IV ст.²² Таким чином, всі виявлені на поселенні матеріали вкладаються в термін другої половини I-III ст. н. е., що відповідає загальним рамкам існування зубрицької культури у Подністер'ї.

Ще більш повно дослідженим є поселення біля с. Пасіки Зубрицькі (другий шар). На ньому виявлено п'ять жител, ряд господарських споруд та ям-погребів.

Житло 1 є овальною у плані півземлянкою, орієнтованою стінками за сторонами світу. Стінки звужені до низу, долівка земляна, добре утрамбована, знівельована відносно зовнішньої поверхні. Розміри житла - 2,5х3,4 м, глибина - 0,7 м від рівня материка. Вздовж північної, короткої стінки розташований материковий останець шириною 0,8 м і висотою 0,13 м від рівня підлоги. У південній стіні, на висоті 0,57 м від рівня підлоги вирізана глинобитна піч. Вона мала прямокутну форму шириною 1 м, довжиною 0,76 м. Черинь добре випалений, червоного кольору товщиною 3 см. Купол не зберігся. Перед пічкою, на підлозі залишений материковий виступ розмірами 0,57х0,7 м і висотою 0,4 м, який правив приступкою до печі. Підлога житла біля печі і приступка покриті шаром попелу, викинутим, очевидно, при зачистці печі. У житлі виявлено уламки ліпної кераміки та залізне шило (рис. 8).

Житло 3 - це прямокутна у плані півземлянка орієнтована кутами за сторонами світу. Стіни дещо звужені до низу, підлога рівна, утрамбована. Розміри житла становлять 3,0х4,2 м, висота земляних стін - 0,5 м від рівня материка. Вздовж північно-східної стіни знаходився материковий останець шириною 0,2-0,4 м і висотою 0,15-0,2 м від рівня підлоги. У долівці виявлено 10 ямок від стовпів. Ями, які були посередині коротких стін і визначали поздовжню вісь житла. Вони мали діаметр 0,3-0,7 м і глибину 0,2-0,25 м від рівня підлоги. Слідів вогнища не виявлено.

Під час зачищення споруди зібрано велику кількість ліпної кераміки, кружальний горщик липицького типу і уламки кружальних, провінційно-римських мисок. На долівці виявлено бронзову, похідну від гостропрофільованих, фібулу типу Ф4 (за класифікацією О.Альмгрена) чотири глиняні прясла, виготовлених з бочків гончарних посудин і невеличкий тюльпаноподібний ліпний горщик (рис. 9).

²² Thomas S. Studein zur den germanischen Kimmen der romischen Kaizcrzeit // Arbeits- und-Forsch-ugsbericht zur Sachsischen Bodendenkmal pflege. - Leipzig, 1960. - Bd. 8. - S. 120.

За 1 м на схід від житла була господарська споруда №1. Вона мала неправильну у плані форму розмірами 6х6 м і була заглиблена у материк на 1,43 м. З південної сторони споруди знаходився вхід, який складався з трьох виступів-сходинок, вирізаних у стіні. Висота перепадів між сходами - 0,12 і 0,39 м. Внутрішня частина складалася з трьох великих відсіків, комплексу господарських ям і материкових прилавоків, вирізаних у стінах довкола відсіків. На прилавках лежали добре збережені камені від ротаційних жорен. Ряд ям мають сліди від кошків і посудин. Очевидно, в них зберігалось зерно і мука, яка вироблялася на жорнах. Отже, господарська споруда № 1 була, ймовірно, млиновим приміщенням, яким користувалася громада селища, а можливо і сусідніх поселень. У заповненні споруди знайдено велику кількість ліпного та гончарного посуду, залізний наконечник списа, кілька глиняних прясел.

За 7 м на південь від житла 3 було житло 4. Це наземна будівля, контури якої простежені за окремими скупченнями випаленої глиняної обмазки на рівні материка. Куски обмазки мають відбитки дерев'яних прутів на одній із сторін. Друга сторона - гладка. Житло мало близьку до прямокутної форму і розміри 3,4х5,6 м. У південно-західному куті знаходилося вогнище. Воно овальне у плані діаметром 0,5 м і викладене дрібним камінням. Камені сильно випалені. При розборці глиняної обмазки виявлено ліпну та гончарну кераміку з перевагою першої.

Під обмазкою житла 4 була господарська яма № 8. Вона мала округлу форму діаметром 1,1 м і глибину 0,7 м від рівня материка. Стінки вертикальні, дно рівне. У ямі був змішаний пшеворо-зарубинецький керамічний матеріал, який характерний для початкової фази складання зубрицької культури (I ст. н. е.).

Недалеко від житла 4, на площадці розміром 4х6 м знаходилося чотири господарські ями, які склали, вірогідно, один господарський комплекс.

Яма № 1 мала овальну форму розмірами 0,6х0,8 м і глибину 0,4 м від рівня материка. Стінки дещо звужені до низу, дно рівне.

Яма № 2 є округлою у плані форми розмірами 0,65х0,8 м і мала глибину 0,47 м від рівня материка. Стіни звужені до низу, дно рівне.

Яма № 6 округлої форми діаметром 0,8 м і глибиною 0,3 м від рівня материка. Стіни звужені до низу, дно нерівне.

Яма № 7 має близьку до овальної у плані форму із звуженими донизу стінками і нерівним дном, її розміри - 0,8х0,78 м, глибина - 0,4 м від рівня материка.

Ще одна господарська яма (№ 5) була за 10 м на південь від житла 4. Вона мала округлу форму діаметром 1,2 м і глибину 0,4 м від рівня материка. Стіни звужені до низу, дно нерівне.

У заповненнях господарських ям зібрано чимало уламків ліпної кераміки, кістки тварин.

За 8,5 м на схід від житла 4 була господарська споруда № 3. Вона мала овальну у плані форму площею 3,1х3,4 м і глибину 1,4 м від рівня материка. Стінки звужені до низу, добре збережені. Дно рівне, в окремих місцях добре утоптане. До північно-східної стіни під прямим кутом до неї примикає коридор шириною 1,15 м і довжиною 4,35 м. Його глибина - 0,4 м від рівня материка. Прибудова конструктивно пов'язана із спорудою і могла служити входом до нього.

Під час зачищення об'єкта зібрано велику кількість ліпної кераміки зубрицької культури, кілька уламків мисок провінційно-римського типу та верхню частину гончарної посудини липицької культури.

Житло 11 - це квадратна у плані півземлянка. Стіни добре збережені, рівні, підлога утрамбована. Житло орієнтоване стінами за сторонами світу. Його розміри 3,3х3,7 м, глибина 0,5 м від рівня материка. У північно-західному куті розчищена глиняна піч. Стіни печі материкові, задня стінка не збереглася. Вони мають висоту 0,18-0,2 м, ширину 0,22-0,25 м. З внутрішньої сторони стіни вимазані глиною і випалені на товщину 2-4 см. Черинь печі прямокутної форми шириною 0,37 м і довжиною 0,72 м. Товщина череня 2-4 см. На підлозі коло печі лежало три уламки сильно випаленого горщика. У підлозі виявлені чотири стовпові ямки. Одна з них знаходилася у північно-західному куті, три останні - посередині стін. Діаметр ямок - 0,2-0,25 м, глибина - 0,14-0,4 м від рівня підлоги.

У заповненні знайдено велику кількість уламків ліпної кераміки та кілька фрагментів сіроглиняних гончарних посудин (рис. 10).

За 6 м на південь від житла 11 було житло 10. Це прямокутна у плані півземлянка із заокругленими кутами орієнтована кутами за сторонами світу. Стінки вертикальні, підлога рівна, добре утрамбована. Розміри житла - 3,3х4,1 м, глибина - 0,4 м від рівня материка. Вздовж північно-східної стіни розташований материковий прилавок шириною 0,4 м і висотою 0,1-0,12 м від рівня підлоги. Ще один материковий останець такої ж висоти і шириною 0,1-0,13 м розташований вздовж короткої, південно-східної стіни. У підлозі знаходилося 7 ямок від стовпів. Вони розміщалися по кутах і посередині стін, їхній діаметр - 0,18-0,2 м, глибина від 9 до 20 см від рівня підлоги. У заповненні знайдено трохи ліпної кераміки та залізну шпору (рис. 11).

У плануванні об'єктів зубрицької культури можна простежити певну закономірність. Житла розташовані трьома рядами вздовж схилу. Відстань між рядами становила 6-8 м. Між другим і третім рядом знаходилося скупчення господарських ям та споруд.

Керамічний матеріал, зібраний на поселенні складається з уламків ліпних та гончарних посудин з перевагою перших. Ліпний посуд має грубо оброблену поверхню. У тісті багато домішок шамоту, жорстви. Вінця орнаментовані пальцевими вдавленнями або насічками, а тулуб - нігтьовими зачіпами, наліпними валиками розчленованими пальцевими вдавленнями. Переважають горщики. Миски і кухлики порівняно малочисельні. Новою формою є округлі плоскі диски.

Горщики налічують кілька форм. Найпоширенішими є середні за розмірами посудини з тонкими, дещо розігнутими вінцями, слабо вираженими короткими плечиками і конічною придонною частиною. Перелом плечиків у бочки знаходиться у верхній частині посудини (рис. 11, 2, 6, 7).

Поширеними є також горщики з довгими, сильно розігнутими вінцями, добре вираженою шийкою і високими заокругленими плечиками (рис. 10, 4). Вони близькі до посуду зарубинецької культури Полісся.

Помітний процент у загальному керамічному комплексі займають горщики біконічного профілю з гострим заламом плечиків у бочки або заокругленого профілю (рис. 10, 3).

До рідкісних варіантів належать посудини конічної форми з загнутими всередину вінцями та тюльпаноподібної форми. Перші характерні для пшеворського керамічного комплексу, другі - для фракійського (рис. 10, 2).

Знайдено також дві миски з гострими ребрами та кілька кухликів конічної форми. Очевидно, в якості столового посуду мешканці поселення використовували дерев'яні вироби або вироби кружального ремесла (рис. 11, 4).

Вдалося реставрувати дев'ять мисок, виготовлених на гончарному колі. Вони сформовані з добре очищеної глини, мають старанно оброблену поверхню. Ці посудини виготовлялися в провінційно-римських центрах і були імпортом. Початок напливу провінційно-римської кераміки у Подністер'я припадає на другу половину II ст. н. е. (рис. 9, 7, 8).

Гончарні горщики є виробами липицьких племен (рис. 9, 9).

До глиняних виробів, знайдених на поселенні, належить 7 прясел різної конфігурації. З числа залізних речей відзначимо три шила, чотири ножі, пінцет. Про військову справу свідчать знахідки залізного наконечника списа та шпори. Велику цінність має знахідка бронзової фібули двочленної конструкції (рис. 9, 5). Цікавим є також намистина з єгипетського фаянсу, яка свідчить про контакти слов'ян Подністер'я з античними центрами Північного Причорномор'я. Безперечним свідченням освоєння слов'янським людом Галичини досягнень римської цивілізації є знахідка на поселенні потужної млинової споруди з ротаційними жорнами.

Вперше це знаряддя обробки зерна, яке прийшло на зміну примітивним зернотеркам, з'явилося на півдні України в кінці елліністичного часу. У I-II ст. жорна були освоєні дакійцями. З цього культурного середовища вони, очевидно, передалися слов'янським племенам Подністер'я. У Подністер'ї ротажні жорна були освоєні лише у другій половині III ст. н. е.

Час існування зубрицького поселення в с. Пасіки Зубрицькі визначається шпорою з округлим шипом і пластинчатими дужками та бронзовою фібулою типу 84 за схемою О.Альмгрена, I-II ст.н.е. Причому, у більш ранніх спорудах (I ст. н. е. - житло 1, господарська споруда 2, яма-погріб №8) поряд з раньоримськими формами посуду ще трапляються пізньолатенські посудини пшеворської культури, зарубинецька кераміка Полісся, гончарний посуд сусідів-липичан.

У пізніших (найчисленніших на поселенні) об'єктах (житла 3, 4, 11, господарські споруди 1 і 3, ряд ям-погребів), які належать до II ст. крім звичайного посуду зубрицької культури є уламки посуду провінційно-римського типу, один - два фрагменти липицької кераміки.

Синхронним цій фазі розвитку поселення у Пасіках Зубрицьких є поселення біля с. Зубра, недалеко від головного автовокзалу Львова на вул. Стрийській. Поселення відкрив у 1971 р. В. Савич. У 1975 р. автор додатково обстежив пам'ятку. Поселення розташоване за 1,5 км на захід від села в урочищі Глибока Долина. Воно займало південний схил невеликої балки, у підніжжі якої протікає безіменний потічок, що впадає в р. Зубру, ліву притоку Дністра. Розміри поселення 150x70 м.

Розкоп площею 256 м² закладено приблизно в центрі поселення. Культурний шар невиразний, у верхній частині схилу повністю зруйнований оранкою. У розкопі відкрито одне житло зубрицької культури. Це прямокутна у плані споруда з дещо заглибленою в материк долівкою, орієнтована стінками за сторонами світу. Стінки прямі, долівка добре утрамбована, рівна. Розміри житла - 3,68x4,64 м, висота стінок - 0,15-0,2 м. Незначні сліди вогнища у вигляді невеликого скупчення вугликів і попелу знайдено у північно-східній частині споруди. Його розміри - 0,64x0,56 м. У долівці було дев'ять ямок від стовпів. Чотири з них діаметром 0,36-0,4 м і глибиною 0,32-0,4 м, розташовані в один ряд на відстані 0,8 м один від одного, вздовж західної стінки житла. У північно-західному куті стовпова ямка була на відстані 8 см від стінки. Ще чотири стовпові ямки розміщені вздовж східної стінки житла, їхній діаметр 0,26-0,4 м, глибина 0,18-0,25 м від рівня долівки. Одна стовпова ямка діаметром 0,24 м і глибиною 0,12 м від рівня долівки була посередині південної стінки. У заповненні житла, що складалося з гумусної маси із домішкою вугликів та попелу, виявлено велику кількість ліпної кераміки та наконечник списа.

Серед керамічних форм переважають середні за розмірами горщики з легко відхиленими вінцями, опуклими бочками і товстим дном. Наявні також ребристі чорнолощені миски, фрагменти кухликів. У культурному шарі виявлено кілька уламків ліпного та гончарного посуду липицької культури (рис. 12).

Більш пізню фазу розвитку зубрицької культури в нашому регіоні відображають матеріали поселення на вул. Науковій у Львові.²³

Поселення, відкрите автором статті у 1974 р. Воно розташоване на південній околиці Львова, що прилягає до вул. Наукової. Пам'ятка займала пологий сонячний схил невеликого пагорба над болотистою долиною, по якій протікає безіменний потічок. Розміри пам'ятки - 600x40-50 м. Культурний шар збережений погано. Він залягає на глибині 0,1-0,2 м і місцями опускається до глибини 0,3-0,4 м. Глибше починається глинистий материк (рис. 6).

На дослідженій площі 1450 м виявлено шість жител, чотири господарські споруди і шість господарських ям зубрицької культури. Відкрите також ранньослов'янське житло, що свідчить про наявність тут поселення VI-VII ст. У культурному шарі знахідок цього періоду не виявлено.

Серед зубрицьких жител два наземні і чотири заглиблені в материк. Наземні розташовані на незначній глибині і здебільшого зруйновані. Вони представлені окремими скупченнями перепаленої глиняної обмазки з відбитками дерев'яних конструкцій на одній із сторін. Дещо ліпше збережене житло 3, що мало прямокутну форму розмірами 3x4 м. По кутах і посередині західної і південної стінок цього житла розміщені стовпові ями діаметром 0,4-0,5 м і глибиною 0,6-0,7 м від сучасної поверхні. У північно-західному куті розташоване вогнище, викладене з каменю-пісковіку. Збережена частина мала округлу форму діаметром 0,4 м. Каміння дуже перепалене. Під час зачистки житла виявлено кілька дрібних уламків ліпної кераміки.

Ліпше збереглися житла, основа яких опущена в материк. Житло 2 виявлене приблизно в центрі поселення на глибині 0,2 м від сучасної поверхні. Це прямокутна з заокругленими кутами споруда, орієнтована кутами за сторонами світу з деяким відхиленням на захід. Стінки прямі, долівка рівна, добре утрамбована. Її розміри 3,2x5,0 м, висота стінок 0,2-0,3 м. Посередині житла на рівні долівки виявлено залишки вогнища у вигляді скупчення попелу і вугілля. Вогнище овальної форми розмірами 0,4-0,6 м і товщиною 5-7 см. У північному і східному кутах в 0,1 м від стінок житла розташовані стовпові ями діаметром 0,4-0,5 і глибиною

²³ Козак Д. Н. Поселення пшеворської культури поблизу с. Сокільники в Наддністров'ї // Археологія. - 1983. - Вип. 43. - С. 43-54.

0,5-0,55 м від сучасної поверхні. До західного кута житла примикає господарська яма овальної форми розмірами 2,0х2,4 м і глибиною 0,7 м від сучасної поверхні. У заповненні житла знайдено незначну кількість уламків ліпної кераміки.

Південна частина житла 2 перебиває західний кут житла 4, виявленого на глибині 0,4 м від сучасної поверхні. Це прямокутної форми напівземлянка, орієнтована стінами за сторонами світу. Стінки прямі, долівка рівна, добре утрамбована. Розміри житла 4,0х5,2 м, висота стінок 0,4 м. Вздовж північної стінки розташоване невелике материкове підвищення, що зливається з рівнем долівки в східній частині житла. Розміри підвищення - 2х2,5 м. Воно могло слугувати прилавок-лежанкою. Вздовж прилавка знайдено кілька ямок від стовпів діаметром 0,2-0,25 м і глибиною 0,2-0,4 м від рівня долівки. Ці стовпові ямки свідчать про те, що прилавок з внутрішньої сторони був прикріплений стовпцями й обшитий дерев'яними конструкціями. Ще шість стовпових ямок значно більших розмірів (діаметр 0,4-0,5 м, глибина 0,5-0,52 м від рівня долівки) розташовані по кутах і посередині коротких стінок житла. Слідів вогнища в житлі не виявлено. Але на долівці у північно-західному куті часто траплялись уламки дуже перепаленого каменю-пісковика. Можливо, тут містилося й вогнище, знищене під час будівництва пізнішого житла 2, або господарської ями № 7. У заповненні житла виявлено велику кількість ліпної кераміки. Деякі уламки належали гончарним посудинам. Часто траплялися кістки тварин. У верхньому шарі заповнення виявлено залишки трискладового кістяного гребеня з дугоподібною спинкою та уламок залізного ножа.

Житло 6 зафіксовано за 20 м на захід від житла 2 на глибині - 0,3 м від сучасної поверхні. Це прямокутної форми напівземлянка, орієнтована стінами за сторонами світу. Східна частина житла дещо розширена. Стінки похилі, долівка рівна, добре утрамбована. Розміри житла - 4.0х5,56 м, висота стінок - 0,3-0,4 м. Вздовж східної стінки знаходився материковий прилавок шириною 0,6-0,8 м і висотою 0,15-0,18 м від рівня долівки. Під північною стіною, ближче до прилавка, виявлено скупчення глиняних блоків підпрямокутної форми, перепалених до червоного коліру. Блоки викладено двома рядами в невеликому заглибленні. Розміри кладки - 0,4-0,2 м, товщина - 5-6 см. Зверху містилося скупчення попелу і вугликів. Очевидно, викладка викоористовувалась як основа вогнища. У долівці було десять ямок від стовпів. Шість із них розташовані по кутах і посередині коротких стінок, їх діаметр - 0,3-0,4 м, глибина - 0,4-0,6 м від рівня долівки. Ще чотири стовпові ямки, але менших розмірів (діаметр 0,3 м, глибина 0,1-0,13 м від рівня долівки), розташовані приблизно посередині долівки, їх призначення неясне. Можливо, вони були основою стовпів для

перегородки, що відділяла частину житла з вогнищем від основної площі. Таке явище простежується в деяких житлах зубрицької культури в межиріччі Дністра і Західного Бугу (Підберізці). У гумусному заповненні будівлі знайдено ліпну кераміку, два залізних ножі та кістки тварин. Чотири фрагменти належали гончарним посудинам. Наявна також велика кількість глиняної обмазки розпорошеної по долівці житла.

Житло 7 виявлено на південному краю поселення на глибині 0,4 м від сучасної, поверхні. Споруда має близьку до квадратної форму з дещо витягнутим південно-східним кутом. Стінки прямі, долівка утрамбована, рівна. Розміри житла - 4,8x5,2 м, висота стінок - 0,4-0,5 м. У північно-східному куті розташований материковий виступ прямокутної форми розмірами 1,2x1,8 м. Він підвищувався на 0,18-0,2 м над рівнем долівки і служив, очевидно, прилавком, що використовувався для господарських потреб або був лежанкою. У долівці виявлено дев'ять ямок від стовпів. П'ять з них знаходились у північно-західному та південно-західному кутах житла. Ще три стовпові ямки діаметром 0,3 м і глибиною 0,3-0,5 м від рівня долівки розташовані впоперек споруди на відстані 1,2 та 2,2 м одна від одної. Вони ділять площу будівлі на дві частини: східну з прилавком і західну. Площу останньої підмазано глиною і утрамбовано. Слідів вогнища у житлі не виявлено. У темному гумусному заповненні житла знайдено незначну кількість кераміки та кістки тварин.

Крім житлових будівель на поселенні у Сокільниках досліджено чотири господарські споруди. Вони мають, як правило, менш чітку форму, близьку до прямокутної або овальну. Слабо простежується долівка, у заповненні лише зрідка трапляються уламки кераміки та кістки тварин. Основа цих споруд дещо заглиблена в землю (висота стінок - 0,1-0,3 м). Їх розміри коливаються від 2,3x2,6 м до 4,4x5,2 м. По кутах споруд і посередині коротких стінок розташовувались стовпові ямки, інколи значних розмірів (діаметр - 0,5-0,6 м, глибина - 0,4-0,6 м від рівня виявлення).

Виявлені господарські ями округлої форми з прямими або звуженими донизу стінками. Дно плоске або лінзовидне, їх діаметр - 1,5-2 м, глибина - 1,6-2 м від сучасної поверхні. Стінки і дно деяких ям (№ 2, 5) обмазані шаром глини товщиною 6-8 см і випалені. У заповненні господарських ям часто траплялись уламки керміки, кістки тварин.

У процесі дослідження поселення зібрано велику кількість кераміки (рис. 13). Це переважно фрагменти ліпних посудин (95,2%). Незначну кількість становлять уламки гончарних посудин (4,8%). Ліпний посуд виготовлено з грубого тіста із значними домішками товченого каменю або піску. Поверхня, як правило, шорстка. Кераміка з таким

характером обробки поверхні становить 91,5 %. Зрідка трапляються фрагменти із спеціально ошершавленою поверхнею (4,7%). Ще рідше уламки з лощеною поверхнею (3,8%). Тісто в останніх має лише незначні домішки піску. За функціональним призначенням ліпну кераміку можна розділити на три групи: горщики, миски, кухлики.

Головною формою ліпного посуду є горщики. Тісто їх грубе, поверхня шорстка, в окремих випадках спеціально ошершавлена. Горщики зрідка орнаментовані пальцевими зачіпами, врізними нерегулярними лініями. Кількісно переважають посудини витягнутих пропорцій з легко відігнутими вінцями і високими плічками. Рідше трапляються опуклобоккі посудини із слабо відігнутими вінцями, мало вираженими плічками і переломом стінок дещо вище половини висоти посудини (рис. 13).

Одиничними екземплярами представлено горщики з високими розхиленими вінцями, слабо вираженими плічками і ребристим переломом бочків. Поверхня їх деколи згладжена.

Незначну кількість керамічних форм на поселенні у Сокільниках становлять миски. Частина з них має пролощену поверхню. Трапляються уламки із шорсткою поверхнею. Миски мають S-подібну форму з легко відігнутими вінцями і виділеним ребристим заломом від бочків плічками. У деяких екземплярах вінця прями. Поодинокі миски півсферичної форми.

Одиничними екземплярами представлено кухлики. Вони мають конічну або близьку до півсферичної форму.

Гончарну кераміку виявлено в невеликій кількості. Вона представлена уламком горщика і добре збереженим глеком із господарської ями № 2 (рис. 13, 5). Тісто гончарних посудин виготовлене із добре відмученої глини, поверхня підлощена, сірого коліру. Форми гончарних посудин мають широкі аналогії на пам'ятках черняхівської культури.

Крім кераміки, на поселенні знайдено й інші керамічні вироби. До них відносяться прясла. Найчастіше такі вироби трапляються біконічної форми, рідше округлої та форми зрізаного конуса. Деякі прясла орнаментовані.

Важливу групу знахідок становлять вироби з металу. Привертає увагу сокира, що має видовжено-прямокутне лезо із легко розширеним гострим кінцем і п'ятигранним обухом. До деревообробних знарядь відносяться також два тесла. Вони мають округлу в поперечному розрізі форму і робоче лезо. Краї лез із двох сторін загнуті всередину. На поселенні виявлено також кілька залізних ножів.

Дві фібули, залізну і бронзову, виявлено у культурному шарі поселення. Бронзова фібула належить до типу з високим приймачем (рис. 6).

Залізна арбалетна фібула має дугоподібну спинку і високу пряму ніжку. Край ніжки розклепаний і зігнутий в сторону, утворюючи приймач. Привертає увагу кістяний гребінь, що має дугоподібну спинку і складається з трьох пластин, з'єднаних залізними заклепками.

Час існування поселення визначають як датуючі предмети, так і характер його керамічного комплексу. Датуючі предмети представлено на поселенні бронзовою і залізною фібулами, а також кістяним гребенем. Бронзові фібули з високим приймачем О. Альмгрен датує III - початком IV ст. н. е.²⁴

Залізна фібула належить до типу арбалетних двоскладових фібул. Хронологічним показником їх є приймач, утворений із розклепаного і загнутого в сторону стержня ніжки. Арбалетні фібули цього типу більш пізніше, ніж фібули з високим приймачем і датуються другою половиною III - першою половиною IV ст. н. е.²⁵

Кістяний гребінь відноситься до варіанту 1 типу 1 гребенів за класифікацією С. Томас. Автор датує цей варіант III - першою половиною IV ст. н. е.²⁶

Отже, на основі датуючих предметів час існування поселення визначається III - першою половиною IV ст. н. е.

Ще одна, синхронна вищеописаній пам'ятка зубрицької культури виявлена поряд з с. Сокільники. Поселення розташоване в 3 км на південь від села, в урочищі Ковальських і займає південний схил великого пагорба над луговою долиною. На поселенні проведені розвідкові роботи. Закладено три шурфи загальною площею 25 м. Культурний шар містився на глибині 0,2 м. Його потужність - 0,2-0,4 м. Нижче культурного шару підстеляє шар чорнозему. В одному з шурфів виявлено залишки наземного житла у вигляді скупчення глиняної обмазки розмірами 2,5x2,0 м.

Кераміка, зібрана на поселенні, представлена уламками посудин з шорсткою поверхнею. Серед них кілька фрагментів вінчиків від горщиків, форма яких характерна для зубрицьких пам'яток пізньоримського часу. Виділяються уламки сіроглиняної гончарної кераміки, які за складом тіста і характером обробки зовнішньої поверхні близькі до черняхівської гончарної кераміки. Попередньо поселення можна віднести до III ст. н. е.

У другій чверті I тис. н. е. етнополітична ситуація на землях

²⁴ *Almgren O.* Nordeuropische fibelformen. - Leipzig, 1923. - S. 98.

²⁵ *Kolnie T.* Pogrebisko w Bešanowe. Prispewok k studii doby rimskej na Slovensku // Slovenska archeologia. - 1961. - T. 9-1. - S. 276; *Thomas S.* Studein zur den germanischen Kimmen der romischen Kaizerzeit. - S. 276.

²⁶ *Thomas S.* Studein zur ... - S. 120.

України дестабілізувалася. Причиною змін стали події на кордонах з Римською імперією. Варварські племена, які протягом II ст. лише спорадично турбували імперію накопичили достатньо енергії для могутнього нападу на її кордони. З потужною силою, прорвавши оборонні укріплення вони спустошили західні провінції імперії, сягаючи Адріатики. У цих війнах, названих Маркоманськими (за іменем одного з германських племен), Рим вперше виступає стороною, яка захищається. Вперше імперія веде боротьбу у власних володіннях.

Лише ціною величезних зусиль та виснажливої довготривалої боротьби, що тривала з 166 по 180 рр. імперія зуміла відновити свої кордони. Маркоманські війни дали поштовх для велетенського руху варварських племен, що вилився у так зване переселення народів. Цей рух сколихнув найглибші закутки Європи і істотно змінив її етнокультурну карту. У Центральній Європі, у Подунав'ї, з'явилися нові племена і народи. Головне місце серед них належить германцям - готам, гепідам, герулам, боранам, вандалам тощо. Розриваються старі і налагоджуються нові політичні, торгові і культурні контакти, що приводить до формування нових культур.

Для племен України найвідчутнішою подією стало проникнення з Повіслення германських племен, очолюваних готами, формування нових культурних утворень - черняхівської, київської, культури карпатських курганів. Ці утворення подібні між собою багатьма елементами матеріальної культури, належали різним племенам, місцевим і прийшлим, в тому числі і слов'янам.

Центральне місце в етнокультурному розвитку України у III - IV ст. н.е. займає, безперечно, черняхівська культура, скелетом якої були, очевидно, готи.

Черняхівська культура є одним з найбільш складних культурно-етнічних феноменів в історії давнього населення Європи. Вже понад 100 років вона привертає до себе увагу великої когорти вчених. Черняхівській культурі присвячено десятки монографічних досліджень, сотні статей та публікацій. Проте багато проблем її розвитку ще не стали загальноприйнятими. Найважливішим є питання походження та етнічного змісту.

Першовідкривач черняхівських пам'яток В. Хвойка вважав черняхівську культуру витвором автохтонів, тобто слов'ян, і в типологічному плані виводив із зарубинецької культури. Тоді ж німецькі а також польські дослідники довоєнного часу пов'язували виникнення черняхівських пам'яток з приходом на Україну східногерманських племен готів та гепідів (П. Рейнеке, Є. Блюме).

Радянські вчені у вирішенні цього питання теж розділилися на два табори. Одні відстоювали слов'янську належність черняхівських

пам'яток (М. Смішко, Є. Махно, Є. Симонович, А. Сміленко, М.Брайчевський). М. Брайчевський та Є. Махно вважали, що ці старожитності визначаються III-VI ст. н. е. і безпосередньо змикаються з культурою Київської Русі, ставши для неї підґрунтям. Є. Симонович вважав, що зародження черняхівської культури проходило на Волині у I-III ст. н. е., звідки вона поширилася в інші регіони і існувала до V ст. включно.

Інша група дослідників (М. Тиханова, Ю. Кухаренко, М. Артамонов) відстоювала готську належність черняхівських пам'яток. Зокрема, М. Артамонов вважав, що людність земель де поширилася черняхівська культура була різноетнічною. Тут жили слов'яни, дакійці, сармати. Їх об'єднали германські племена готів, які мігрували сюди з північного заходу створили державу Германаріха.²⁷

Особливо бурхливими, щодо етнічної належності черняхівців, були дискусії у 60-х - на початку 70-х років XX ст. Кожен дослідник, вивчаючи ці пам'ятки у своєму регіоні, поширював свої уявлення про них на весь ареал культури. Наприклад, В. Баран, опираючись на матеріали досліджених ним поселень у Верхньому Подністрів'ї (Черепин, Ріпнів-ІІ, Дем'янів) зробив висновок, про їх генетичний зв'язок з ранньосередньовічними слов'янськими пам'ятками.²⁸ І.Винокур, займаючись черняхівськими пам'ятками Волино-Подільського пограниччя дотримувався думки, що саме цей район був центром формування черняхівських пам'яток, а їх генетичну основу склали слов'янські і «зарубинецько-пшеворські» племена, які були тут в I-II ст. н. е.²⁹ Ю. Кухаренко, на основі пам'яток Волині і визначення їх відмінності від інших регіонів (наземні житла великих розмірів, наявність ямних трупоспалень, речей повісленського походження) виділив так звану «мазовецько-волинську» групу, яка територіально, хронологічно і генетично є перехідною ланкою між германською гото-гепідською культурою Нижнього Повіслення та черняхівською.³⁰

Цю ж гіпотезу на матеріалі, що походив з розкопок пам'яток Волині (Лепесівка, Вікнини Великі, Костянець) підтримала і розвивала М. Тиханова. На її думку, великі наземні двокамерні будівлі, ліпні яйцеподібні горщики та інші матеріали є переконливим доказом германської

²⁷ Артамонов М. И. Славяне и Русь. Научная сесия ЛГУ 1955-1956 гг. / Тез. докл. - Ленинград, 1956.

²⁸ Баран В. Д. Черняховская культура в междуречье верхнего Днестра и Западного Буга в свете новейших исследований // КСИИ. - М., 1970. - Вып. 121.

²⁹ Винокур И. С. Волино-подольское пограничье - один из районов формирования черняховской культуры // КСИИ. - М., 1970. - Вып. 121

³⁰ Кухаренко Ю. В. Волинская группа полей погребения и проблема так называемой гото-гепидской культуры // КСИИ. М., 1970. - Вып. 121.

належності пам'яток черняхівської культури, в тому числі і волинської групи³¹.

Є. Рікман, дослідник з Молдови, простежив чіткі риси подібності черняхівців Пруто-Дністровського регіону з карпато-дакійськими пам'ятками. Це дало йому змогу відстоювати думку про входження північних фракійців у склад компонентів черняхівської культури.

На основі поглибленого вивчення черняхівських пам'яток в різних регіонах поступово викристалізувалася, а в останні десятиліття стала панівною думка, про гетерогенність їх носіїв. Ця думка виникла ще на початку ХХ ст. Її серцевиною було положення про можливість формування черняхівських пам'яток у різноетнічному середовищі. Черняхівці - це були численні племена Подніпров'я, Подністер'я, Волині, Попруття і Подунав'я. Всі вони разом, а не якась одна етнічна група, сприйняли черняхівську культуру. І. Ляпушкін особливо наголошував на провінційно-римських рисах цієї культури, порівнявши їх із вуаллю, якою були накриті місцеві культури I-IV ст. н. е.

Ідея багатоетнічності черняхівської культури має багато форм. Б.Рибаків на початку 80-х років ХХ ст. сформулював гіпотезу про те, що черняхівська культура, знівельована впливом римської культури і походить від зарубинецького та пізньоскіфського етнічних масивів. Вона ділиться степовою смугою на дві частини. У південній частині знаходилися сармати, та інші землеробські племена, в тому числі і готи. Лісостепова частина була заселена слов'янами, які своїми коріннями тут сягають глибини віків. Це був, на думку вченого, один з найбільш багатих періодів в історії слов'янського люду («Троянові віки»), який надовго зберігся у їхній пам'яті³².

Більш наукову, позбавлену романтизму гіпотезу, висунув російський дослідник В. Седов.³³ Він відзначив етнічну строкатість та складність взаємозв'язків племен на території України у першій чверті I тис. н. е. Звідси вчений зробив висновок про багатоетнічність черняхівської єдності. На його думку, основну масу черняхівців склали потомки іраномовних племен і слов'яни. Останні були сконцентровані у Дніпро-Подільському регіоні. Пам'ятки цього періоду В. Седов виділив в окремий варіант черняхівської культури³⁴.

³¹ Тиханова М. А. Еще раз к вопросу о происхождении черняховской культуры // КСИА. - М., 1970. - Выш. 121

³² Рыбаков Б. А. Геродотова Скифия. - М., 1979. - С. 228.

³³ Седов В. В. Происхождение и ранняя история славян. М., 1996. - С. 78-98.

³⁴ Седов В. В. Там само. - С. 78-98; Седов В. В. Славянские древности. М., 1994. - С. 270-274.

Близькою до думки В. Седова є гіпотеза П. Третьякова³⁵. Він вважав, що у черняхівську культуру увійшли різноетнічні племена, які під впливом провінційно-римської культури у значній мірі втратили етнографічні особливості. П. Третьяков заперечував зв'язок черняхівської культури з процесом етногенезу слов'ян. Інші етнічні групи, на його думку, виділити можна, зокрема пам'ятки дакійців та скіфо-сарматів.

В. Баран у 80-х роках минулого століття зробив спробу узагальнити всі дані щодо етнічної належності черняхівців. Він висловив думку, що черняхівська культура виникла в результаті інтеграції багатьох культур I-II ст. (липицької, пшеворської, зарубинецької, скіфо-сарматської) за участю вельбарських племен і під впливом провінційно-римської культури. На основі проявів субстратних елементів дослідник виділяє ряд локальних груп: північно-причорноморську, прутодністровську та лісостепову. Остання виникла на основі пшеворської та зарубинецької культур і належить слов'янам.³⁶ Однак на підставі результатів останніх досліджень, важко погодитися з цією точкою зору. Так званий лісостеповий варіант пам'яток, на жаль, виділити не вдається.

Також слабкістю доказів відзначається гіпотеза В. Седова про наявність окремої Подільсько-Дніпровської групи пам'яток, які ідентифікуються ним з слов'янським етносом.³⁷

Сьогодні у черняхівському ареалі чітко виділяються пам'ятки, розміщені на території Північно-Західного Причорномор'я. Для них характерне кам'яне житлобудівництво на поселеннях, наявність великої кількості трупопокладень з підбоями і заплічками на могильниках, перевага серед ліпних посудин форм скіфо-сарматського населення. Все це може свідчити про явну перевагу у цьому регіоні іраномовних племен і племінних груп. Достатньо підстав також для виділення в окрему групу пам'яток черняхівського часу у Верхньому та Середньому Подністров'ї: типу Черепин-Теремці.

Їх особливістю є наявність, в переважній більшості, заглиблених будівель - півземлянок та землянок, а також значної кількості ліпної кераміки, яка продовжує традиції місцевого слов'янського населення зубрицької культури.

Поселення типу Черепин-Теремці чітко відрізняються від поселень Середнього Подністров'я типу Оселівки, Сухостава на яких виявлені наземні житла, а керамічний комплекс складається переважно з

³⁵ Третьяков П. Н. По следам древних славянских племен. - Ленинград, 1982. - С. 13-17.

³⁶ Баран В. Д. Черняхівська культура. За матеріалами Верхнього Дністра та Західного Бугу. — К.: Наукова думка, 1981. - С. 130-177.

³⁷ Седов В. В. Происхождение и ранняя история славян. - С. 95.

кружальної кераміки та амфорного матеріалу. Ця група поселень, на думку В. Барана, аналогічна до черняхівських пам'яток Молдавії,³⁸ де переважало дако-сарматське населення.

На наш погляд, готи, які зайняли у кінці II ст. Волинь і Поділля, клином розсунули венедів на дві сторони - в Подністров'я і Подесення. Близька до римських провінцій дністровська група венедів, поєднана з ними хорошими транспортними артеріями (Дністер, Прут, Дунай), на протязі першої половини III ст. входить в район черняхівської культури, хоча зберігає низку виразних етнографічних рис, притаманних групі типу Черепин-Теремці.

Слов'яни Подесення та Верхнього Подніпров'я віддалені територіально від античних центрів, сприймають провінційно-римські надбання лише з середовища черняхівської культури. Основний ареал черняхівської культури між Дністром і Дніпром, належав, очевидно, германським племенам та сарматам, що не виключає існування тут окремих острівців слов'янського етносу.

Формування черняхівської культури було обумовлене специфічною історичною ситуацією в Європі у II ст. н. е. На основі складних інтеграційних процесів у II ст. н. е. витворюються стабільні культурні утворення: зубрицька на Дністрі і Волині, та пізньозарубинецька у Подніпров'ї. Ці генетично пов'язані між собою пам'ятки синтезували в собі елементи багатьох попередніх культур: пшеворської, зарубинецької, липицької, культур балтського кола, в якійсь мірі сарматів та германців. Зникла характерна для пізньолатенської епохи родова та племінна замкнутість, це відкрило дорогу новим культурним, етнічним та економічним зв'язкам. Встановлюються жваві контакти з античними центрами Північного Причорномор'я, Наддунайськими провінціями. Посередниками в цих зв'язках були сармати та населення пізньоскіфських городищ Нижнього Дніпра, які розселилися по північному побережжю Чорного моря, а також дакійські племена з Пруто-Дністерського межиріччя. Просування цих варварських племен вздовж кордонів Римської імперії, набіги на римські володіння приводили до знайомства з досягненнями античної цивілізації, впровадження цих досягнень в господарстві та побуті. Швидке поширення нових знарядь землеробства (застосування залізного наральника, ротаційних жорен), прогресивних прийомів металообробки, гончарного ремесла серед населення України кінця II-III ст. н. е., свідчить про достатньо високий рівень розвитку їх економіки, здатної освоїти ці нововведення. В обмін на хліб, м'ясо і інші продукти

³⁸ Баран В. Д. Черняхівська культура. За матеріалами Верхнього Дністра та Західного Бугу.- С.147.

сільського господарства різко збільшується ввіз з античних центрів традиційних товарів торгівлі: вина, прикрас, побутових предметів.

В цих умовах формується єдина культура - черняхівська, яка поєднала в собі виробничо-технічні досягнення провінційно-римської культури і місцеві традиції різноетнічних племен, в тому числі і слов'ян.

Отже, черняхівська культура, відзначаючись єдністю культурних елементів, включає в себе різні етнічні групи. На відміну від ранньоримського часу, слов'яни в ареалі черняхівської культури, не мали чітко визначеного культурно-етнічного комплексу. Вони сприйняли, як і інші етно-культурні утворення Південно-Східної та Центральної Європи, модель створену під впливом провінційно-римської культури, хоча зберегли при цьому на всьому протязі розвитку деякі етнографічні риси (ліпний посуд та специфічні житлові споруди, характерні для Подністер'я та Подесення).

Пам'ятки черняхівської культури Подністер'я, які належали венедам - нащадкам зубрицької культури, представлені у Львівському регіоні поселенням на вул. Науковій, поряд з поселенням зубрівчан та поселенням у Пасіках Зубрицьких.

Переважна частина черняхівського поселення на вул. Науковій у Львові зруйнована земляними роботами. У найменш порушених місцях було закладено три траншеї площею 110 м², в яких виявлено залишки наземного житла, господарську яму та майстерню для виготовлення гончарного посуду.

Культурний шар поселення розпочинався на глибині 0,1-0,2 м від сучасної поверхні і мав потужність 0,2-0,3 м. Нижче залягав шар чорнозему товщиною 0,2-0,3 м без культурних залишків, під ним - глинистий материк світло-жовтого кольору.

Наземне житло, виявлене на глибині 0,5 м представлене суцільним завалом сильно випалених уламків глиняної обмазки розмірами 2,8x3,4 м. Товщина обмазки - 0,04-0,06 м. У північно-східному куті розміщувалося вогнище, викладене дрібним каменем округлої форми, діаметром 0,9 м. Серед обмазки виявлено уламки гончарної та ліпної кераміки, глиняне прясло, виготовлене на токарному верстаті та залізну шпору з асиметричними дужками.

Господарська яма мала округлу у плані форму з прямими стінками і лінзоподібним дном. Діаметр ями - 1,28 м, глибина - 1,3 м. Верхня її частина була заповнена темним гумусом, перемішаним з уламками глиняної обмазки, нижня - гумусом з домішками деревного вугілля та попелу. У заповненні виявлено незначну кількість уламків ліпного та гончарного посуду, залізний ніж і кістки тварин.

За 1,9 м на схід від господарської ями на глибині 0,4 м виявлено

майстерню для виготовлення та випалювання гончарного посуду. Вона складалася з печі для випалювання посуду і припічної ями із отвором до нижньої камери печі (рис. 14).

Припічна яма мала форму неправильного круга, видовженого у напрямку до печі. Стінки ями прямі, дно рівне, сильно утрамбоване. Розміри - 2,34x2,16 м, глибина - 1,3 м. В яму вели два виступи-сходинки, вибрані в південній стінці, розмірами 1,1x0,5-0,6 м. Нижня сходинка розташована на висоті 0,2 м від дна ями, друга на висоті 0,5 м. У західній і східній стінках на висоті 0,5 м від дна вирізані виступи-прилавки шириною 0,4-0,5 м. У північній прямовисній стінці на рівні дна розчищено отвір каналу, що виходив з нижньої камери печі.

У заповненні ями (темний гумус, перемішаний з вугіллям та попелом) виявлено велику кількість гончарної кераміки, переважно уламків товстостінних піфосів та сіролощених мисок - всього 9365 фрагменти). На глибині 0,6 м знайдено залізний ніж. Ближче до дна і на самому дні часто траплялися кусочки перепаленої та сиріої гончарної глини.

Значні розміри передпічної ями, особливості її внутрішньої конструкції, нарешті, знахідки глиняних шлаків та сировини для гончарного ремесла дають підстави вважати, що ця споруда була не лише складовою частиною гончарної печі, а й майстернею з гончарним кругом, де формувалися та готувалися до випалювання гончарні вироби.

Гончарна піч, вирізана в материковій глині, мала округлу форму діаметром 1,8 м. Купол не зберігся. Вона складалася з двох ярусів: нижнього - топкової камери і верхнього - камери для випалювання посуду.

Топкова камера округлої у плані форми з'єднана з припічною ямою каналом висотою 0,37-0,46 м, шириною 0,38 м і довжиною 0,4 м. Діаметр топкової камери - 2 м, висота - 0,52 м, її внутрішні стінки укріплені вогнетривкою глиною товщиною 0,06-0,07 м. У центрі камери вміщено стовп, що був опорою для перегородки ярусів. Роль стовпа виконував великий гончарний піфос, щільно заповнений глиною (рис. 14). Його висота - 0,52 м, діаметр верхньої частини - 0,48 м, діаметр середньої частини - 0,6 м. Нижня частина піфоса була вкопана в дно топкової камери на глибину 0,08 м і довкола ретельно обмазана глиною.

Перегородка обвалилася на дно топкової камери. Судячи за уламками печі, на яких збереглися сліди дерев'яних конструкцій (0,09-0,12 м), перегородка мала дерев'яний каркас.

Верхня камера, що призначалася для сушіння і випалювання

посуду, теж була округла. Її стінки, як і стінки топкової камери обмазані вогнетривкою глиною товщиною 0,05-0,06 м. На обмазці збереглися навіть сліди пальців рук майстра. Діаметр верхньої камери становив 1,96 м, висота в тій її частині, що збереглася - 0,45 м. По колу перегородки під стінками розташовано 16 наскрізних отворів-продухів діаметром 0,06-0,08 і довжиною 0,1-0,12 м. Очевидно, продухи були і в перегородці.

Верхню камеру заповнював темний гумус із значною кількістю вугілля. В ньому виявлено невелику кількість уламків гончарного і кілька фрагментів ліпного посуду. Верхня частина топкової камери була завалена рештками перегородки. Придонну частину камери і канал заповнював шар деревного вугілля товщиною 0,05-0,07 м. На схід від опорного стовпа у топковій камері знайдено кілька обгорілих полін, що добре збереглися.

Багато керамічного матеріалу виявлено у відкритих об'єктах поселення, особливо у припічній ямі гончарної майстерні. Його представлено уламками ліпних посудин і посудин, виготовлених на гончарному крузі. Переважає остання. Вона сформована, як правило, з добре відмуденої глини і має лощену поверхню світлосірого кольору. Знайдено лише кілька горщиків та піфоси, що мають шорстку поверхню з домішкою в тісті піску.

Кераміка представлена піфосами, горщиками та мисками. Піфоси досить значних розмірів, мають широкі горизонтальні масивні вінця та опуклі бочки з товстими стінками. Найбільший піфос правив основою опорного стовпа в горні. Діаметр його горла - 0,48 м, ширина вінця - 0,065 м, висота реставрованої частини - 0,6 м. В інших посудинах цього виду кераміки діаметр горла становить 0,26-0,32 м (рис. 15, 12, 13, 15).

Піфоси є досить частими знахідками на поселеннях черняхівського типу у Верхньому Подністров'ї. На думку В. Барана, вони становлять одну з особливостей пам'яток черняхівської культури цього району на відміну від Волині й Подністер'я.

Кілька горщиків, знайдених у житлі та господарській ямі, мають відігнуті назвні вінця, профільовану, виділену валиком шийку, опуклі бочки та рівне дно. Їх форми не відрізняються від посудин цього типу, виявлених на інших поселеннях черняхівської культури Подністров'я.

Миски також є типовими знахідками для черняхівської культури. Вони досить різноманітні за формою, переважно глибокі, з відігнутими назвні, потовщеними профільованими вінцями, виділеним гострим ребром, заломом плічок у бочки та вузьким дном на кільцевому піддоні. У кількох екземплярів під вінцями є випуклий валик. Кілька мисок мали заокруглені бочки (рис. 15, 10, 11, 14).

Небагатьма знахідками представлена ліпна кераміка. За формою це горщики і один кухлик. Тісто грубе, із значними домішками шамоту жорстви, випал слабкий. Колір черепків темно-сірий, подекуди чорний поверхня горбкувата. Один фрагмент горщика орнаментований нерегулярними різьбленими штрихами.

Ліпні горщики є кількох типів. Один з них представлений посудинами з відігнутими назовні вінцями, високими округлими плічками та конічною придонною частиною, інший - опуклобокими горщиками з нижчими, ніж у першого типу, плічками. Окремий тип становлять слабопрофільовані посудини з відігнутими високими вінцями та слабовираженими плічками.

Горщики всіх форм мають аналогії серед пам'яток черняхівського типу Верхнього Подністер'я та Західного Побужжя. Точні відповідники ним відомі з пам'яток I-III ст. н. е. на цій території і, особливо, поселення зубрицької культури, розташованого за кілька десятків метрів на захід від досліджуваної черняхівської пам'ятки.

Кухлик конічної форми є типовим для ліпного керамічного комплексу черняхівських пам'яток Верхнього Подністер'я (рис. 15, 6).

Серед інших глиняних виробів знайдено кілька прясел біконічної форми, виготовлених на токарному верстаті.

Залізні предмети представлені двома ножами та шпорою. Остання має платівчасті дужки, одна сторона яких коротша від іншої, що надає виробу асиметричної форми. Посередині дужок містився шип, від якого збереглася лише основа. З краю дужки навпроти шипа є невеликий виступ - очевидно залишки, гачка. Подібні шпори добре відомі з пшеворської культури, виявленої на території Польщі³⁹.

Ножі мають клиноподібні леза, відділені від черенків уступами з двох боків. Довжина лез - 0,8-0,9 м, ширина - 0,1-0,012 м, довжина черенків - 0,015-0,02 м.

Час існування поселення визначається за залізною шпорою. Її хронологічною ознакою є асиметричне розташування дужок і гачок біля шипа. Шпори такого типу датуються у пшеворській культурі другою половиною III ст. н. е.⁴⁰ За певний типологічний орієнтир може правити і гончарний посуд, зокрема піфоси. За спостереженнями В. Барана, значне поширення піфосів на пам'ятках черняхівської культури Верхнього Подністер'я і Західного Побужжя слід віднести до IV ст. н. е.⁴¹

³⁹ Dabrowska T., Godlowski K. Gryb kultury przeworskiej z Hromowki na Ukrainie // Przegląd archeologiczny. - 1970. - Т. 13. - Табл. II, V.

⁴⁰ Jabin M. Der Reitersporn, seine Entstehung und früheste Entwicklung. - Lipsk, 1921. - S. 38.

⁴¹ Баран В. Д. Черняхівська культура. - К.: Наук. думка, 1981. - С. 147.

На цій підставі рамки існування досліджуваного поселення слід визначити другою половиною III-IV ст. н. е..

В середині I тис. н. е. знову наступають глобальні зміни в історії Східної Європи. Вони пов'язані з розвалом Римської імперії, що відбувся під натиском варварських племен. Втрачаються добре налагоджені зв'язки між племенами України; ними і римськими провінціями Подунав'я. Починається період раннього середньовіччя, який характеризується політичною нестабільністю, руйнацією існуючих економічних систем варварських племен. На арену політичного життя Європи поступово виходять дві нові могутні сили - Візантійська імперія і слов'яни. Саме територія України була місцем, де від кінця IV ст. накопичували потугу численні слов'янські громади, які на початку IV ст. могутнім струменем прорвалися у південно-західному та західному напрямках, захопивши значну частину європейського континенту.

Про слов'ян з'являються численні повідомлення у творах візантійських істориків, географів, політиків. Серед найголовніших треба відзначити історика VI ст. Йордана. Він пише: "Починаючи від місця народження Вістули (Вісли) на безмірних просторах розташувалося багатолюдне плем'я венетів." Хоч їх найменування тепер змінюється відповідно до різних родів і місцевостей, усе ж переважно вони називаються склавінами (латенізована назва слов'ян, - Д. К.) і антами...». Далі він пише: «Ці венети... походять від одного кореня і сьогодні відомі під трьома іменами: венетів, антів, склавівів. Хоч зараз, через гріхи наші, вони бушують повсюдно, але тоді всі вони підпорядковувалися владі Германаріха».⁴²

Уточнюючи місце проживання слов'ян, Йордан зазначає, що "склавіни живуть від міста Новієнтуна й озера, що зветься Мурсіанським, до Данастра, а на північ Віскли... Анти, сильніші за них, поширюються від Данастра до Данапра, там, де Понтійське море утворює вигин".⁴³

Цікаві дані про розташування слов'ян у VI ст. містяться у праці Прокопія Кесарійського «Війна з готами».⁴⁴ Описуючи шлях гунів, переможених лангобардами з Подунав'я у північні землі (до варнів, які жили у Прибалтиці) він зазначає: "...очолені багатьма вождями царської крові, вони перш за все пройшли підряд через усі слов'янські племена, а потім через велику пустельну область досягли країни так званих варнів". З цього дослідники роблять висновок, що територія між Подунав'ям і Прибалтикою у VI ст. була зайнята слов'янами.

⁴² Йордан. О происхождении и деяких готов. - С. 71-72, 90.

⁴³ Там само. - С. 72.

⁴⁴ Прокотий из Кесарии. Война с готами. - М., 1952. - С. 297-298.

Згідно писемних даних, на цих землях слід локалізувати склавівнів. Анти ж займали територію на південний схід від склавівнів та на північ від степових болгарських племен утігурів, між Дністром і Дніпром. Про це свідчить Прокопій Кесарійський: "...далі на північ від них (герулів) займають землі незліченні племена антів"⁴⁵

Інші автори: Менандр Протектор, Феофілакт Сімокката, Маврікій Стратег слов'ян знають під іменем венедев, антів та склавенів. Вони відводять їм значне місце у своїх працях, як численному народові, що бере активну участь у поділі південної та південно-східної Європи та впливає на її історію. В роботах ми знаходимо не лише дані про розселення, але й організацію соціально-політичної структури слов'янського суспільства, військову організацію, взаємовідносини з іншими народами.

Сьогодні визначено і достатньо вивчено в Україні три слов'янські культури VI-VII ст.: празьку, пеньківську та колочинську, які пов'язуються із слов'янськими племенами венедев, антів та склавівнів. В межах північної та середньої Польщі розміщена дзедзіцька група старожитностей.

З'ясовано, що слов'янські культури в ранньосередньовічний період характеризуються єдністю. Спільні елементи спостерігаються у топографії поселень, житловому будівництві, поховальному обряді. Певна одноманітність панує у керамічному комплексі. Лише на Дністрі, Пруті та Подунав'ї можна зустріти невелику кількість гончарного посуду виготовленого за традиціями провінційно-римської культури. Набір посуду сталий і бідний - горщик та сковорідка. Приблизно одинакові знаряддя праці, прикраси. Це є важливим свідоцтвом спільності їх походження.

Разом з тим, кожна з культур має чітко виражене етнографічне забарвлення, що проявляється в розбіжностях форм кераміки, їх процентному співвідношенні, елементах одягу, наявності певної кількості нетрадиційних елементів з житлобудівництва.

Найбільшою з них є празька, або празько-корчацька культура, яка належала склавінам (слов'янам).

Празька культура займала територію від Дніпра до західних рубежів України і далі на заході до Дунаю і Ельби. На сході вона обмежена пам'ятками слов'ян колочинського типу, а на півдні — пам'ятками антів (пеньківська культура). На заході слов'яни межували з германцями, на півночі з балтським етнічним масивом.

Слов'яни розташовували свої селища близько від водних артерій і на родючих ґрунтах переважно у низинних місцевостях. Відомо кілька

⁴⁵ *Прокопій из Кесарии. Война с готами. - С. 297-298.*

укріпленнь-городищ, з яких найбільш відомо городище біля с. Зимне на Волині (рис. 16).

Житла слов'ян празької культури на всій території їх проживання одноманітні. Це була квадратної форми півземлянка, із зрубною, рідше стовповою конструкцією стін. Всередині була піч, викладена з каменю (Поділля, Прикарпаття), вирізана у материковій глині, або побудована з глиняних валиків (Волинь).

Поховальний обряд слов'ян дуже простий. Це трупоспалення у спеціально відведених місцях. У більшості випадків рештки спалення склалися в урну і закопувалися у невеликі ями на цвинтарях, розміщених поряд з поселеннями.

Систематичні дослідження великої кількості поселень, а особливо зимнівського городища, відкриття ювелірної майстерні у Бакоті засвідчили, що слов'яни володіли довершеним, як для цього часу, набором знарядь для різних ремесел, обробки землі, ювелірними прикрасами, прикрасами одягу, побутовими речами. Празька культура слов'ян сформувалася в V - на початку VI ст. і існувала до VII ст., трансформувалась у культуру літописних слов'янських племінних об'єднань VIII-IX ст. типу Луки-Райковецької.

Пам'ятки празької культури слов'ян Подністер'я і Волині, які входили в один з найраніших племінних слов'янських об'єднань дулібів, репрезентовані у Львівському регіоні кількома поселеннями.

Одне з них розташоване біля с. Підберізіці над культурним шаром поселення зубрицької культури. В процесі комплексних досліджень цієї пам'ятки, на площі 1360 м² вивлено одне житло ранніх слов'ян.

Контури житла простежено на глибині 0,4 м від сучасної поверхні за вуглистим кольором заповнення на фоні чорнозему. Це прямокутна у плані напівземлянка орієнтована стінками за сторонами світу. Стінки дещо похилі, долівка рівна, добре утрамбована. Розмір житла - 3,2x4,8 м, глибина - 0,8 м від сучасної поверхні (рис. 17, 2). У північно-західному куті знаходилась піч-кам'янка. Зовні вона виглядає як завал дрібного каміння розміром 1,7x1,4 м і висотою 0,2-0,3 м від рівня долівки. Черинь печі глиняний, прямокутної у плані і лінзоподібної у розрізі форми розміром 0,4x0,7 м і товщиною 3-4 см. Судячи по збереженій основі стінок печі, вона мала прямокутну форму розміром 0,7x1,0 м. Висота стінок, виходячи з кількості виявленого каміння, могла бути не вище 0,3-0,4 м від рівня долівки. Простір внутрішньої частини печі був збільшений до 0,2 м за рахунок конструкції череня, який вимощений в спеціальному заглибленні у долівці. У північно-західному куті житла виявлена господарська яма, яка має близьку до овальної у плані форму, прямі стінки і рівне дно. Діаметр ями - 1,4 м, глибина - 0,6 м від рівня

долівки. У заповненні ями виявлено незначну кількість уламків ліпного посуду та кістки тварин. У долівці житла розміщені три ямки від стовпів. Дві з них виявлено у південно-західному і південно-східному кутах, третя - посередині південної стінки. Їх діаметр - 0,3-0,32 м, глибина - 0,2-0,3 м від рівня долівки.

Заповнення житла складав темний гумус зі значними домішками попелу, вугликів та глиняної обмазки. У заповненні виявлено значну кількість ліпної ранньослов'янської кераміки та кістки тварин (рис. 17, 2). Привертають увагу два уламки гончарних посудин з шорсткою поверхнею, які знайдені на черені печі-кам'янки.

Ще одне поселення розташоване на вул. Науковій в ур. Долина (дещо нижче по схилу від поселення зубрицької культури). Досліджене одне житло празької культури. У культурному шарі матеріалів цієї культури не виявлено.

Конттури житла простежено на глибині 0,3 м від сучасної поверхні. Це квадратна у плані напівземлянка орієнтована стінками за сторонами світу (рис. 17, 1). Стінки вертикальні, долівка рівна, добре утрамбована. Розмір житла 4x4 м, глибина 0,8 м від сучасної поверхні. У північно-західному куті напівземлянки розташована піч-кам'янка. Суцільний розвал каміння від печі має розмір 0,8x1,2 м. Крім того, каміння розсіяні по більшій частині долівки. Черень печі глиняний, прямокутної форми, розміром 0,4x0,7 м і товщиною 2-3 см. Піч устям повернута на південь. У долівці житла виявлено три ямки від стовпів. Дві з них розташовані поряд, посередині південної стінки, третя - у північно-східному куті. Їх діаметр - 0,2-0,3 м, глибина - 0,3-0,32 м від рівня долівки. Вздовж східної стінки розміщене невелике материкове підвищення шириною 5-8 см і висотою 3-5 см від рівня долівки. Воно було, очевидно, основою нижнього стовпа зрубної стінки житла.

Заповнення об'єкта становив темний гумус зі значними включеннями попелу і дрібних уламків глиняної обмазки. У заповненні були уламки ліпної кераміки, кістки тварин (рис. 17, 1).

Поселення ранньосередньовічних слов'ян нами частково досліджено також біля с. Підбірці Пустомитівського району Львівської області. Поселення розташоване за 2 км на північ від села в урочищі На пісках. Воно займає південний схил великого піщаного мису, що підвищується над широкою болотистою долиною. Досліджено площу 350 м². Крім інших об'єктів, виявлено житло періоду ранніх слов'ян.

Конттури житла простежено на глибині 0,5 м від сучасної поверхні. Це близька до квадратної у плані напівземлянка, орієнтована стінками приблизно за сторонами світу. Стінки житла прямі, долівка добре знівельована, сильно утоптана. Розмір житла - 3,6x3,8 м, глибина - 1 м

від сучасної поверхні. У північно-західному куті виявлено сліди печі-кам'янки. Піч повністю зруйнована. Від неї збереглася лише частина череня, викладеного фрагментами - сковорідок та бочками ліпного горщика. Зверху і поряд знаходився товстий прошарок попелу. Розмір збереженої частини череня - 0,5x0,4 м. В 1,2 м на південь від череня розчищено скупчення каміння розміром 1,0x1,2 м і висотою 0,6 м. Очевидно, каміння приготували для будівництва нової печі.

У долівці житла виявлено шість ямок від стовпів. Три з них розташовані по кутах житла. Стовпова яма відсутня лише у куті, де знаходилася піч-кам'янка, дві ямки розташовані посередині північної і східної стінок, остання - за 0,3 м на південь від печі. Їх діаметр - 0,2-0,35 м, глибина - 0,1-0,22 м від рівня долівки.

Заповнення житла становив темний гумус зі значними домішками вугликів та попелу. У заповненні, крім раньослов'янської кераміки, виявлено значну кількість уламків ліпного посуду зубрицької культури.

Кераміка, що трапилась в об'єктах та культурному шарі поселень, виготовлена вручну, тісто містить значні домішки шамоту, жорстви. Поверхня шорстка, рівна, випал рівномірний. У житлі з Підберізців виявлено також два уламки від гончарних посудин.

Ліпна кераміка представлена горщиками та сковорідками. Горщики досить одноманітні за формою. Вони мають плічка і конічно звужені до низу бочки. Дно, як правило, виділене в профілі. За способом формування вінець горщики можна розділити на кілька типів. До першого типу належать посудини, характерною рисою яких є наявність низеньких, прямих або ледь відігнутих назовні потоншених вінців. Краї вінців заокруглені (рис. 17, II, 2-4). До другого типу треба зачислити горщики з більш високими, прямими, дещо потовщеними вінцями. Краї вінців заокруглені. Дві такі посудини виявлені у житлі з поселення в Сокільниках (рис. 17, I, 4-5). У горщиків третього типу вінця більш розвинуті, прямі, або відігнуті назовні. Краї горизонтально зрізані або заокруглені. Такі горщики виявлені в житлах селищ у Підбірцях та Сокільниках (рис. 17, I, 3).

Сковорідки представлені двома екземплярами, виявленими в житлі з Підбірців, де вони служили основою череня печі. Ще кілька фрагментів від сковорідок виявлено в культурному шарі поселення в Підберізцях. Вони мають товсте дно і низенькі, заокруглені на краях бортики. Діаметр сковорідок від 12 до 24 см. Сковорідки з низеньким бортиком відомі на території поширення раньослов'янської культури празького типу і є невід'ємною частиною її ранніх керамічних комплексів.

На досліджених поселеннях не знайдено датуючих предметів і тому при визначенні їх хронології ми спираємося в основному на

типологічне порівнянні керамічних комплексів. За типологічною схемою, розробленою І. Русановою, найранішою є кераміка з житла на поселенні в Підберізцях. Всі посудини, виявлені в цьому житлі, відповідають на схемі другому-третьому варіанту першого типу корчацьких горщиків. Потоншені, низенькі, слабо розвинуті вінця є характерною рисою найранішої слов'янської кераміки.

Певним хронологічним показником комплексу кераміки житла в Підберізцях є два уламки від гончарних посудин черняхівського типу, виявлених на черені печі. Їхня належність до цього житла не викликає сумніву, оскільки в Підберізцях шар черняхівської культури відсутній. Гончарна кераміка по одному-двох фрагментах трапилась лише в двох зубрицьких житлах, проте остання чітко відрізняється від слов'янської кераміки фактурою тіста і виглядом зовнішньої поверхні. Перша виготовлена з добре відмуленого тіста без домішок, з лощеною поверхнею, друга має в тісті значні домішки піску і шершаву поверхню.

Найраніші форми горщиків корчацького типу, наявність гончарної кераміки в цьому житлі дають можливість припустити, що воно існувало в V ст. н. е. Останнім часом дослідниками раньослов'янських пам'яток на Середньому Подністер'ї і Попрутті виявлено ряд об'єктів з набором кераміки, що аналогічний нашому. Це поселення в Кодині, зокрема житло 10, де разом з керамічним комплексом такого характеру виявлено провінціально-римську фібулу IV-V ст. Аналогічний комплекс кераміки виявив Б. Тимошук в одному із жител поселення Гореча II. Набір кераміки, близький до комплексу житла з Підберізців, дослідив також В. Баран у житлах 4, 7, 9 на поселенні в Зеленому Гаї.

Про досить раннє походження підберізцівського житла опосередковано свідчить і конструкція печі-кам'янки, яка, по суті, є лише її прототипом.

Раньослов'янське поселення в Підберізцях на основі виявленої кераміки має хронологічні рамки, які визначаються, мабуть, V-VI ст. Більш пізнім є житло з поселення в Соکیلниках. Тут наявні керамічні форми, що належить до 4-5 варіантів першого типу горщиків за класифікацією І. Русанової. Це поселення відноситься, ймовірно, до VI ст., що відповідає хронологічній шкалі, розробленій І. Русановою для кераміки празького типу.⁴⁶

Отже, нові матеріали досліджень в околицях Львова, доповнюють археологічну карту пам'яток раньослов'янської культури празького типу, збільшують джерелознавчу базу для її вивчення. Матеріали з житла в Підберізцях є ще одним важливим доказом, що підтверджує існування культури празького типу вже в V ст. н. е. у Верхньому Подністер'ї.

⁴⁶ Русанова І. П. Славянские древности VI-VII вв. - М.: Наука, 1976. - С. 86.

Denys Kozak

ARCHEOLOGICAL ARTIRACTS OF THE BEGINNING AND
FIRST HALF OF THE IST MILLTNIUM A.D. IN THE OUTSKIRTS
OF LWIW

The author of article gives the deskription of artifacts of Cherniakhiv, Pshevor and Praguå cultures which were found near Lviv. On this base he studies ethnohistorical process at the beginning of Christian era and during the Ist millenium A.D. in Western regions of Ukraine.

Kej Words: artifacts, Cherniachiv, ethnohistorical process.

Стаття надійшла до редколегії 16.10.2001
Прийнята до друку 26.12.2001



Рис. 1. Комплекс матеріальної культури пшеворських племен. У центрі - реконструкція поселення пшеворської культури в Гіркій Полонці біля Луцька.



Рис. 2. Пшеворська культура. Кераміка з житла I поселення в Чишках (1-7) та житла I з поселення в Підберезцях (8-11).

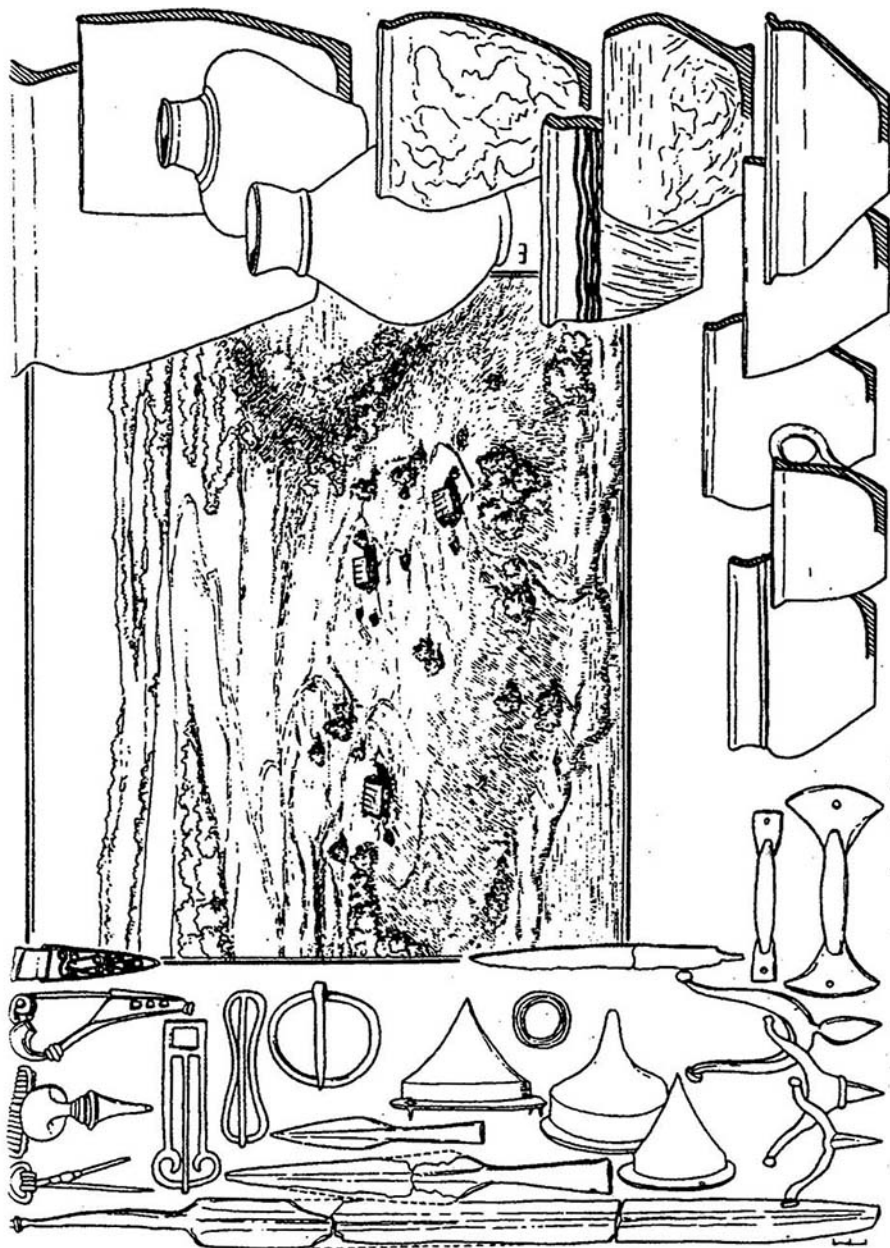

Рис.3. Пшеворська культура. Комплекс житла 2 з поселення у Пасіках Зубрицьких.

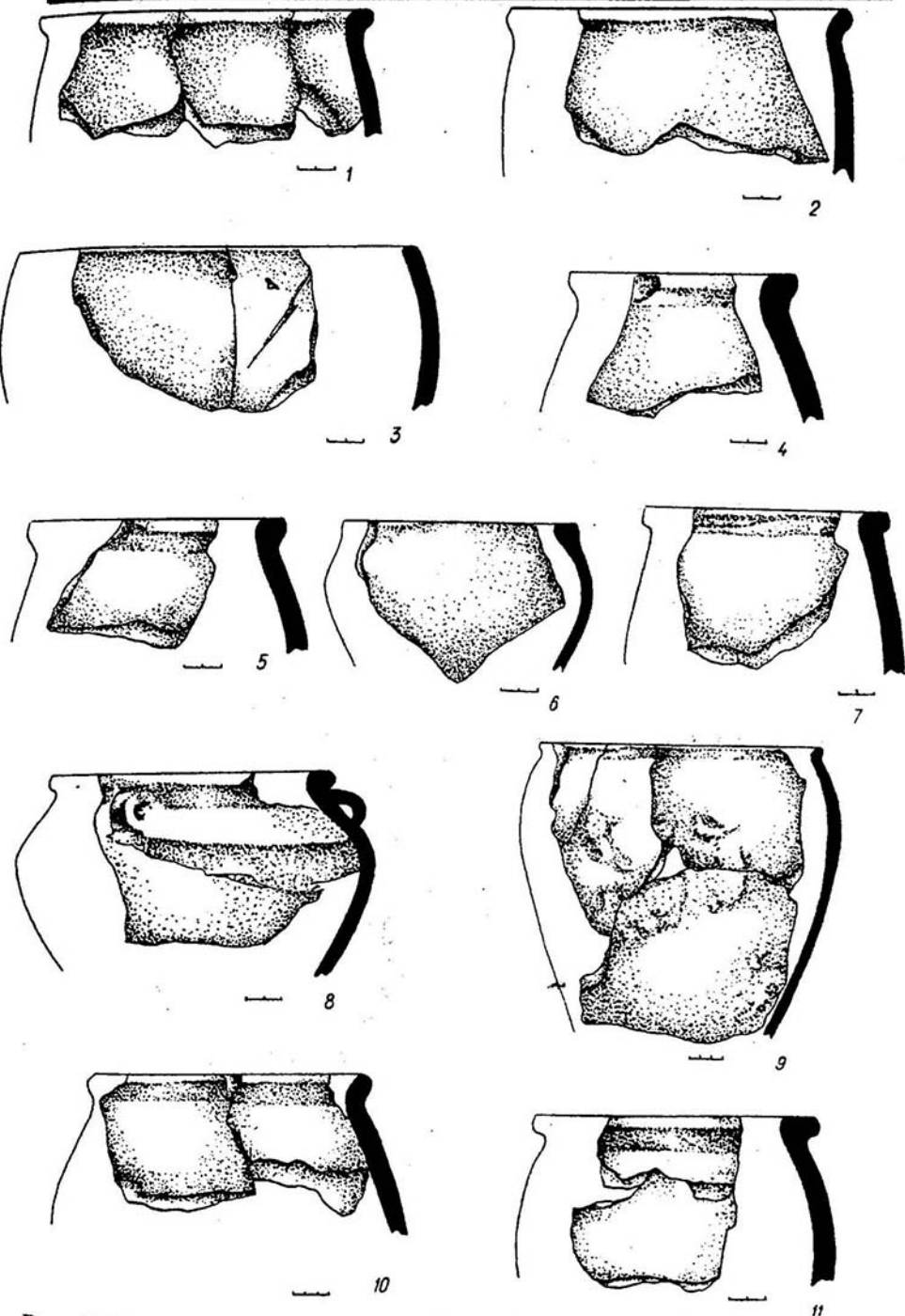

Рис.4. Пшеворська культура. Комплекс житла 2 з поселення у Пасіках Зубрицьких.

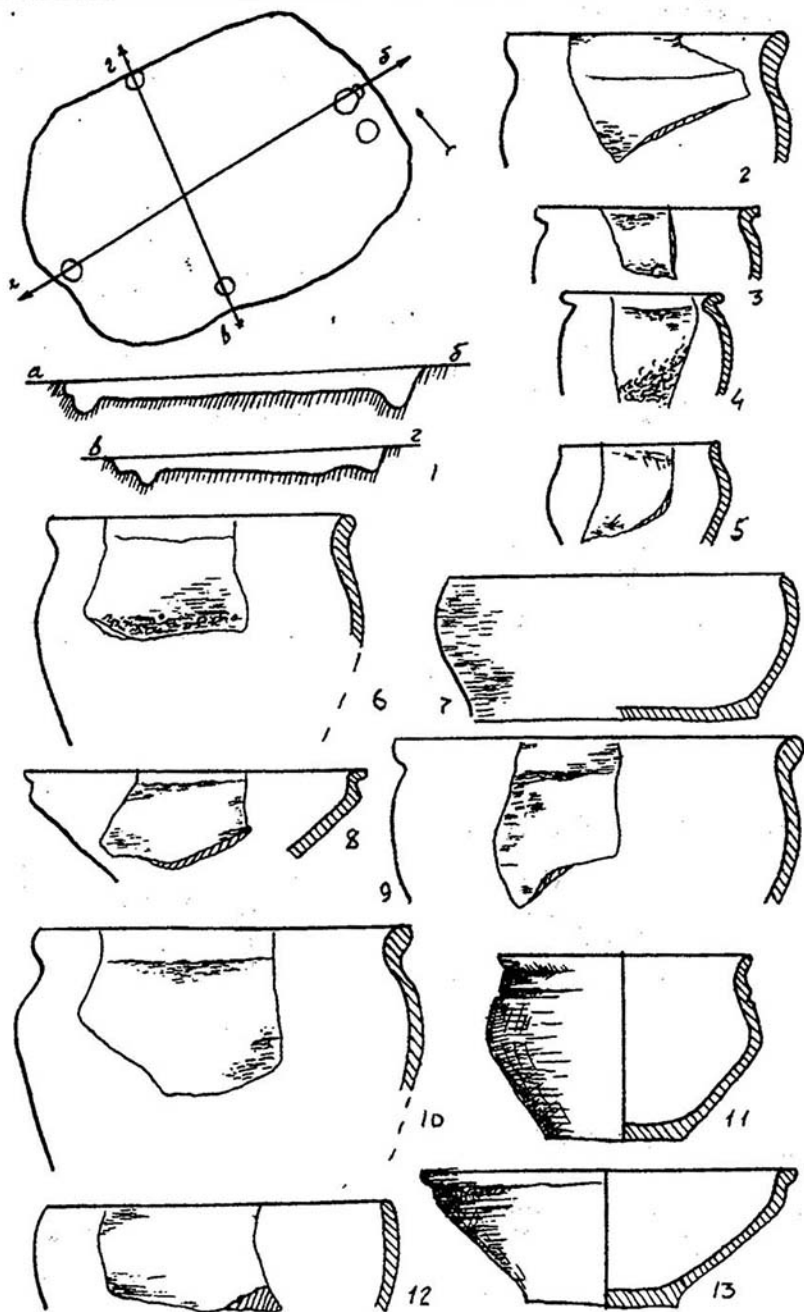

Рис.5. Пшеворська культура. Комплекс житла 9 з поселення у Пасіках Зубрицьких.

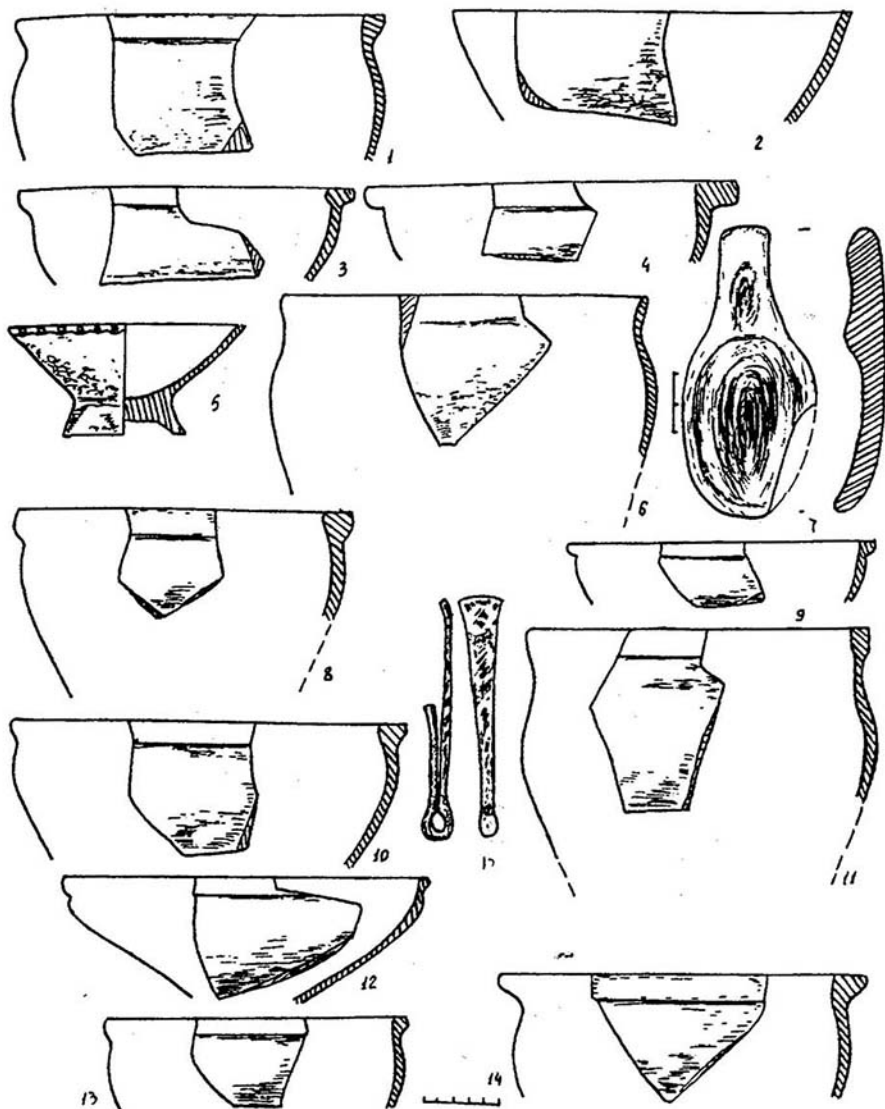

Рис. 6. Зубрицька культура. Комплекс матеріальної культури венедів. У центрі - реконструкція поселення на вул. Науковій у Львові. Зліва - реконструкція житла 10, з поселення в Підберізцях.

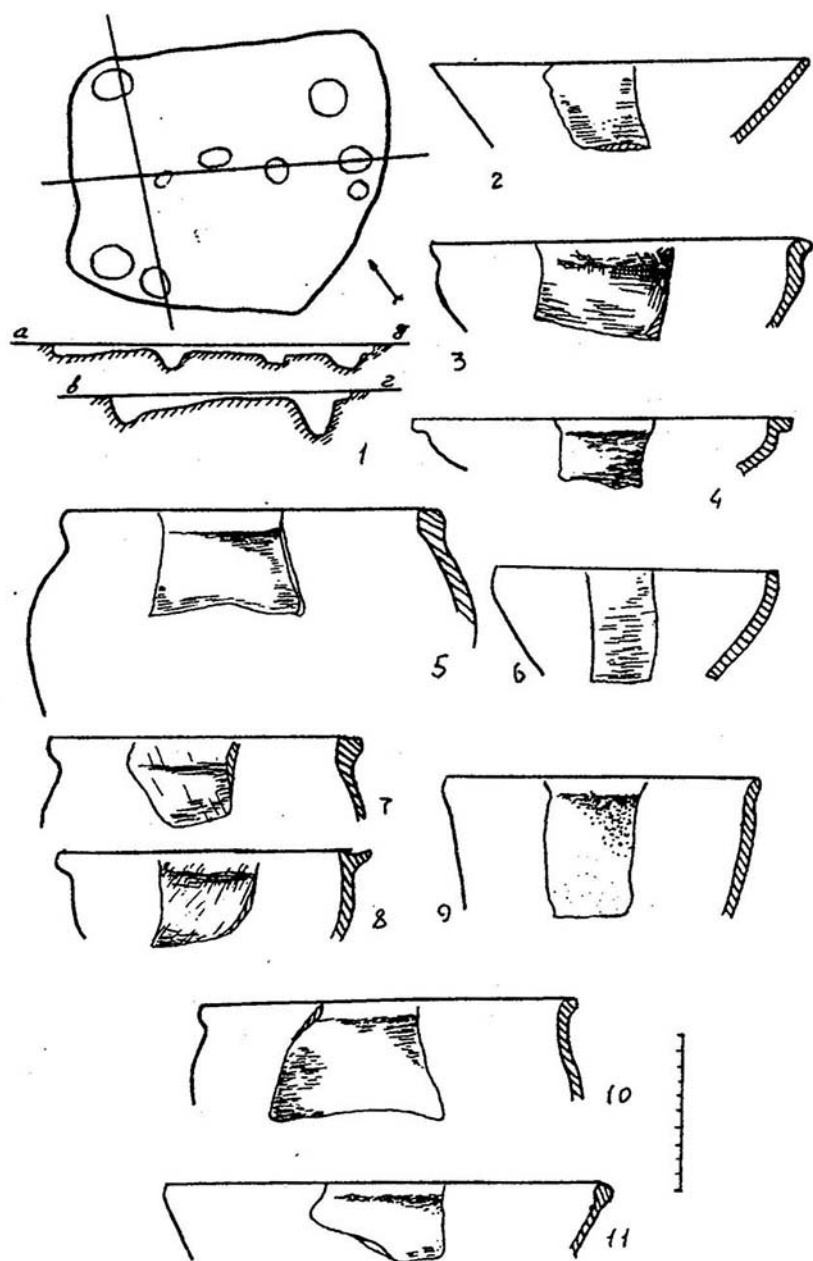

Рис. 6а. Комплекс матеріальної культури липицьких племен.
У центрі - реконструкція житла з поселення Верхня Липиця

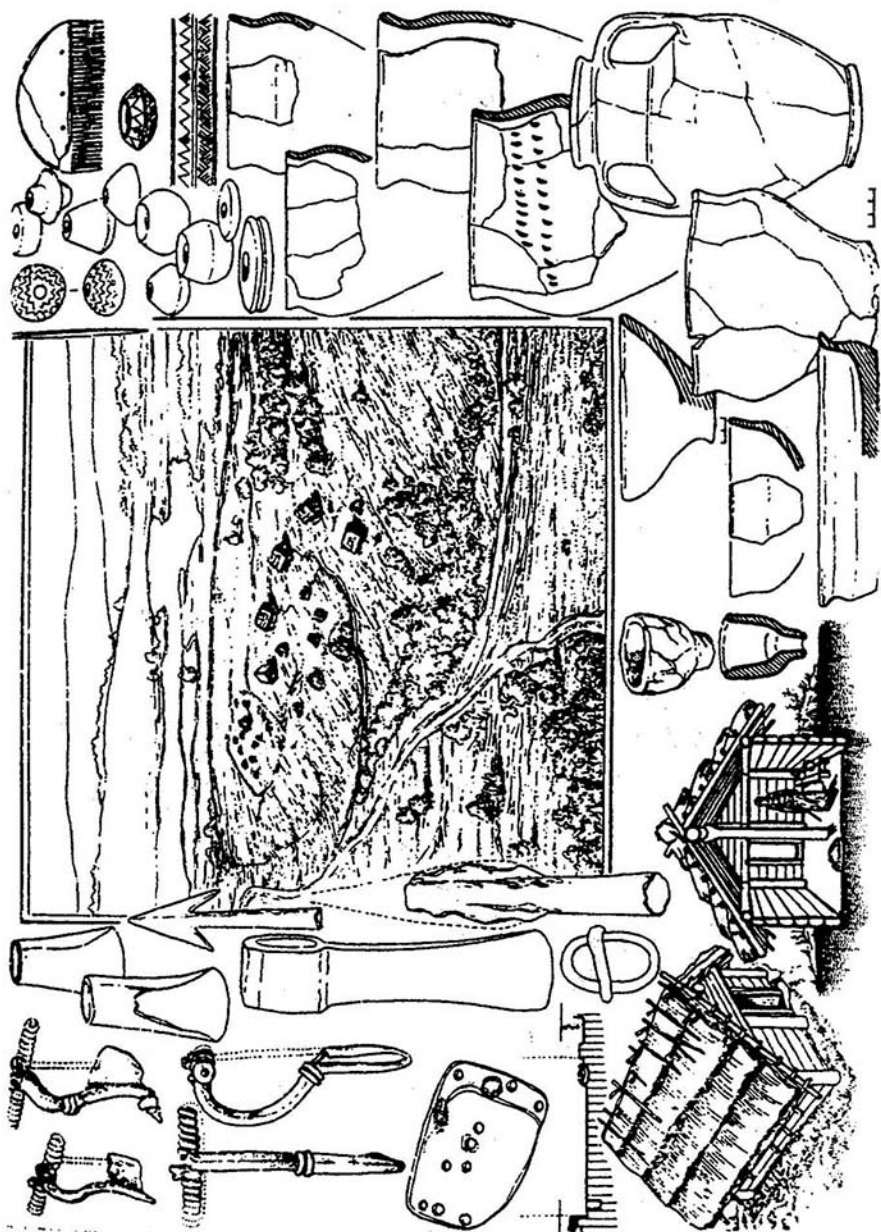

Рис. 7. Зубрицька культура. Кераміка з житла 5 з поселення в Підберізцях.

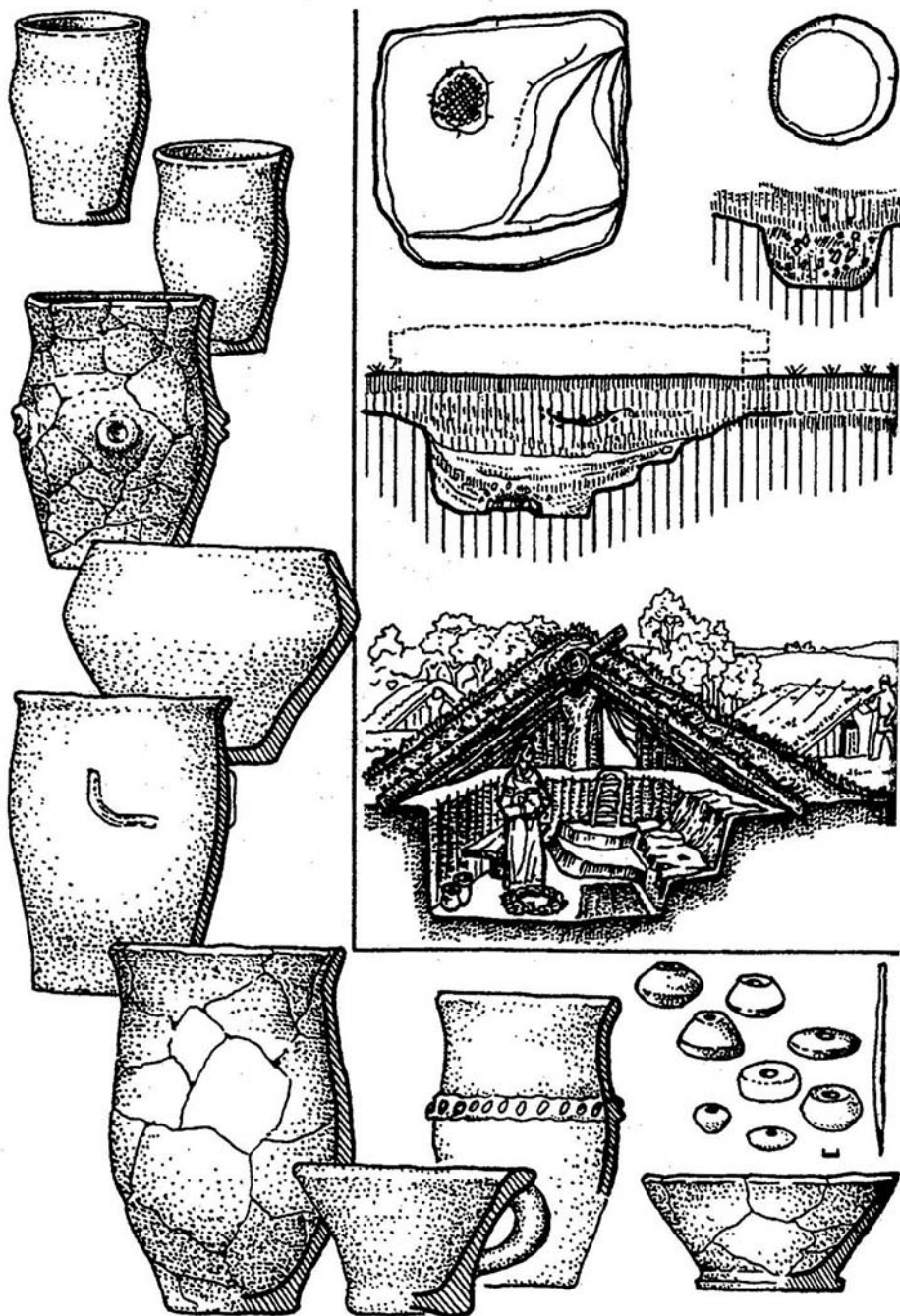

Рис. 8. Зубрицька культура. Комплекс житла I з поселення у Пасіках Зубрицьких.

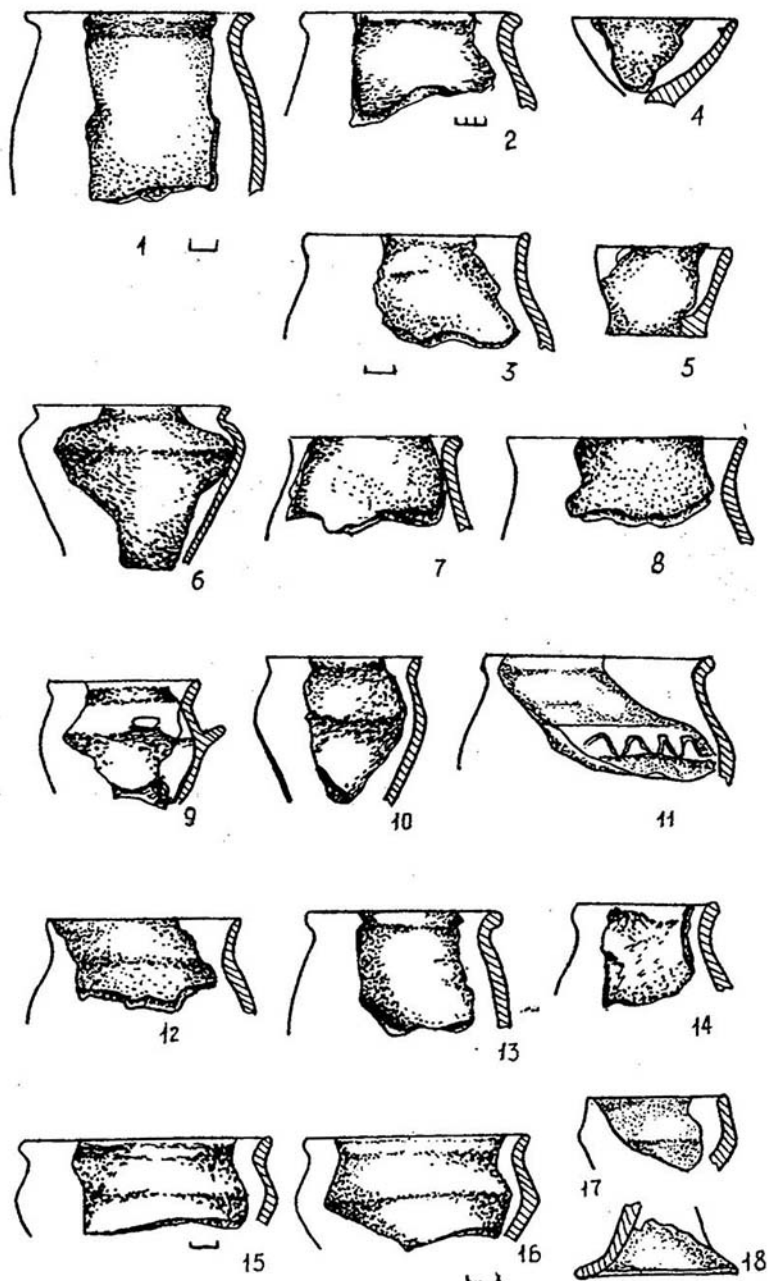

Рис. 9. Зубрицька культура. Комплекс житла 3 з поселення у Пасіках Зубрицьких.

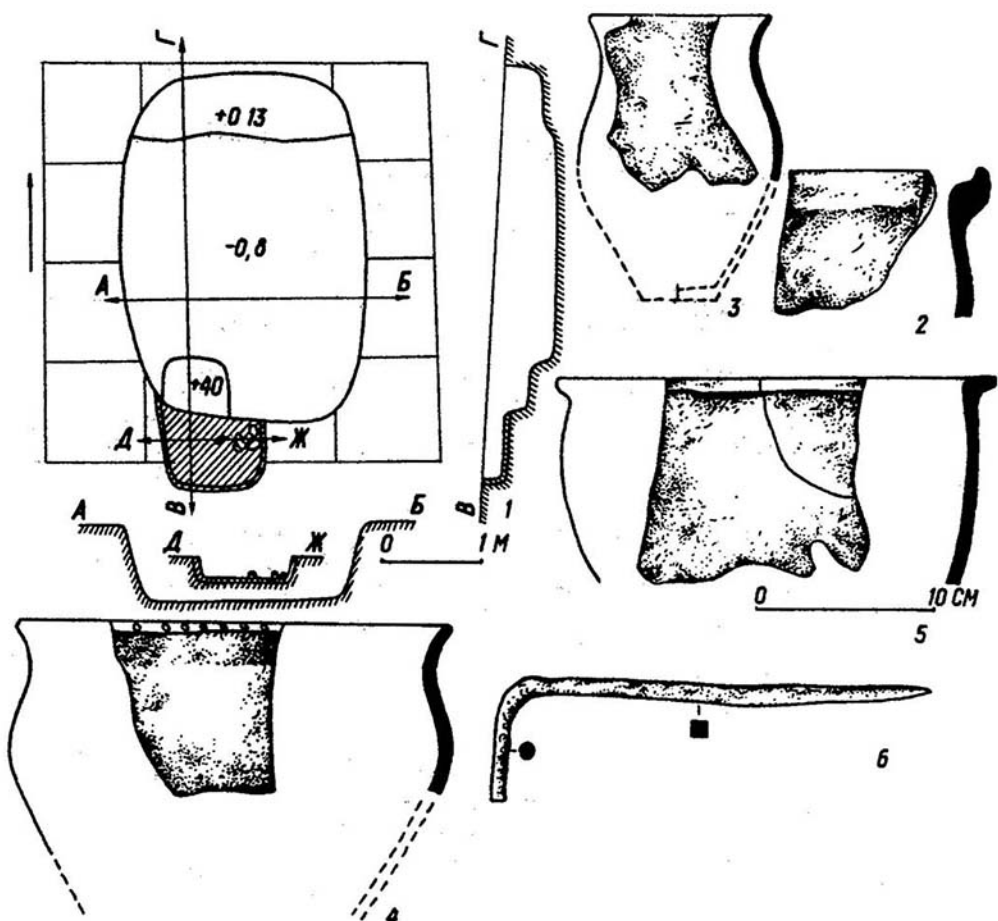

Рис. 10. Зубрицька культура. Комплекс житла II з поселення у Пасіках Зубрицьких.

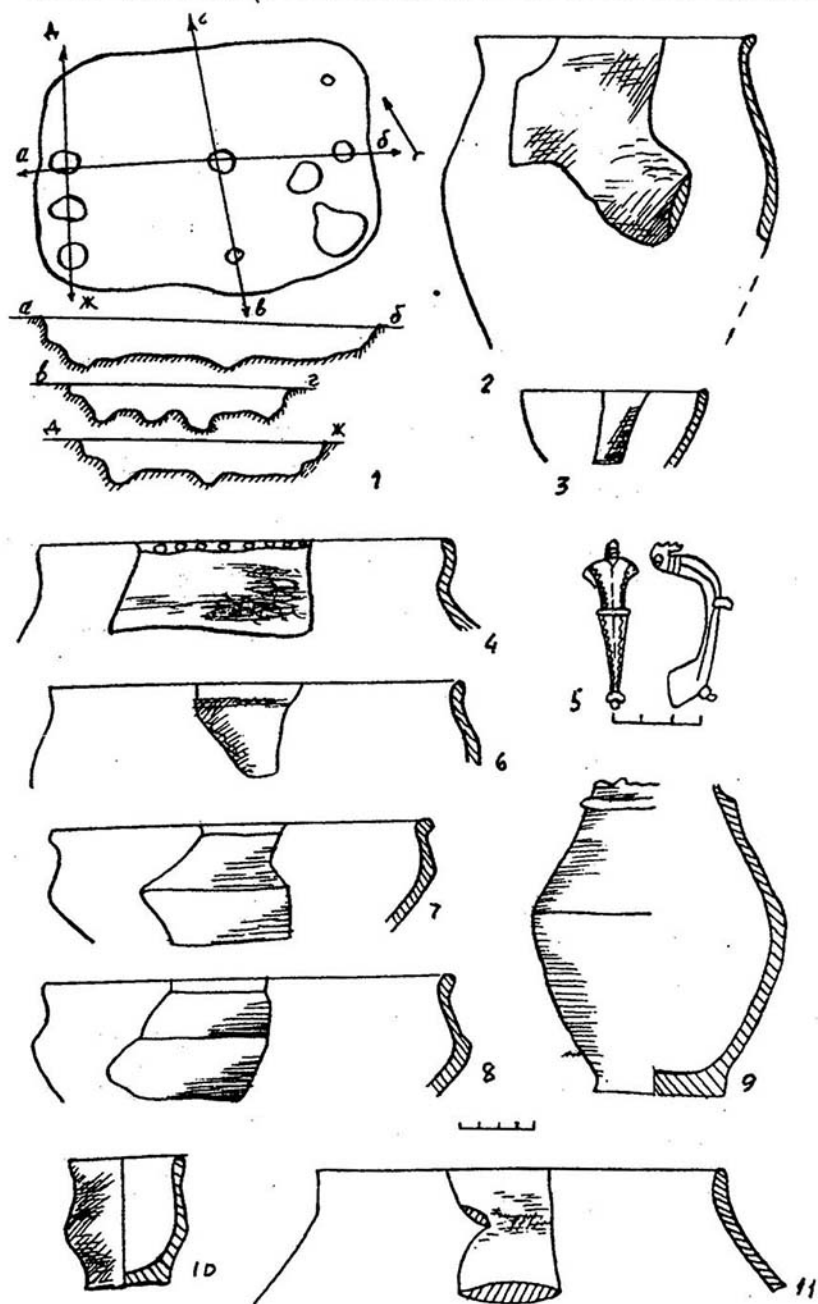

Рис. 11. Зубрицька культура. Комплекс житла 10 з поселення у Пасіках Зубрицьких.

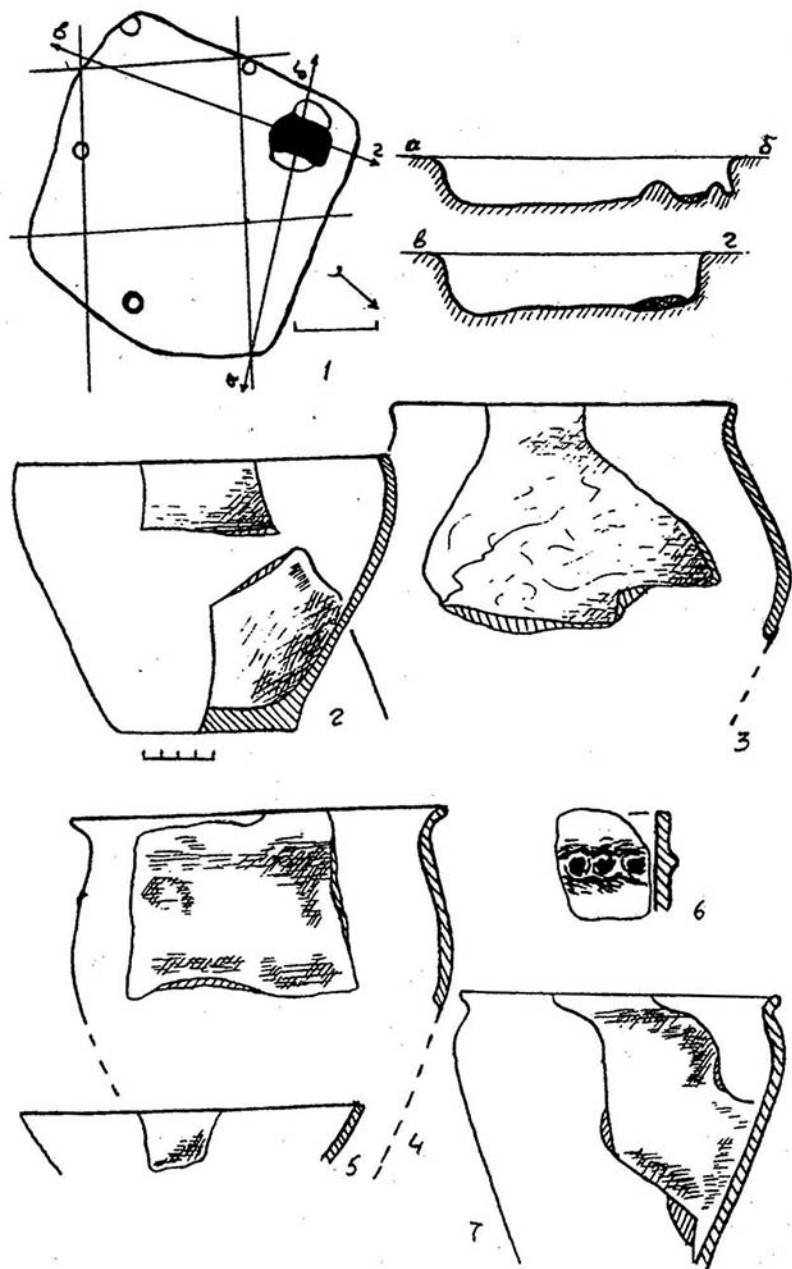

Рис. 12. Зубрицька культура. Кераміка з поселення біля с.Зубра,

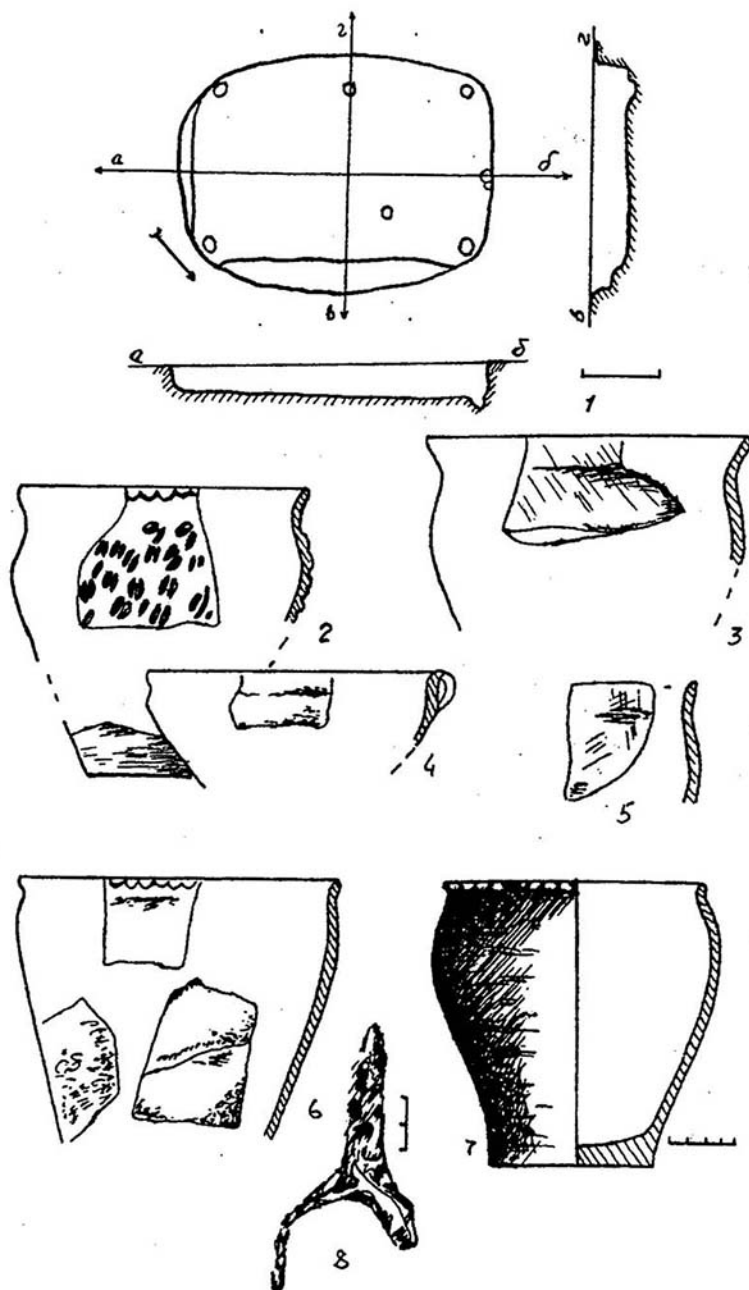

Рис. 13. Зубрицька культура. Керамічний матеріал з поселення на вул.Науковій у Львові.

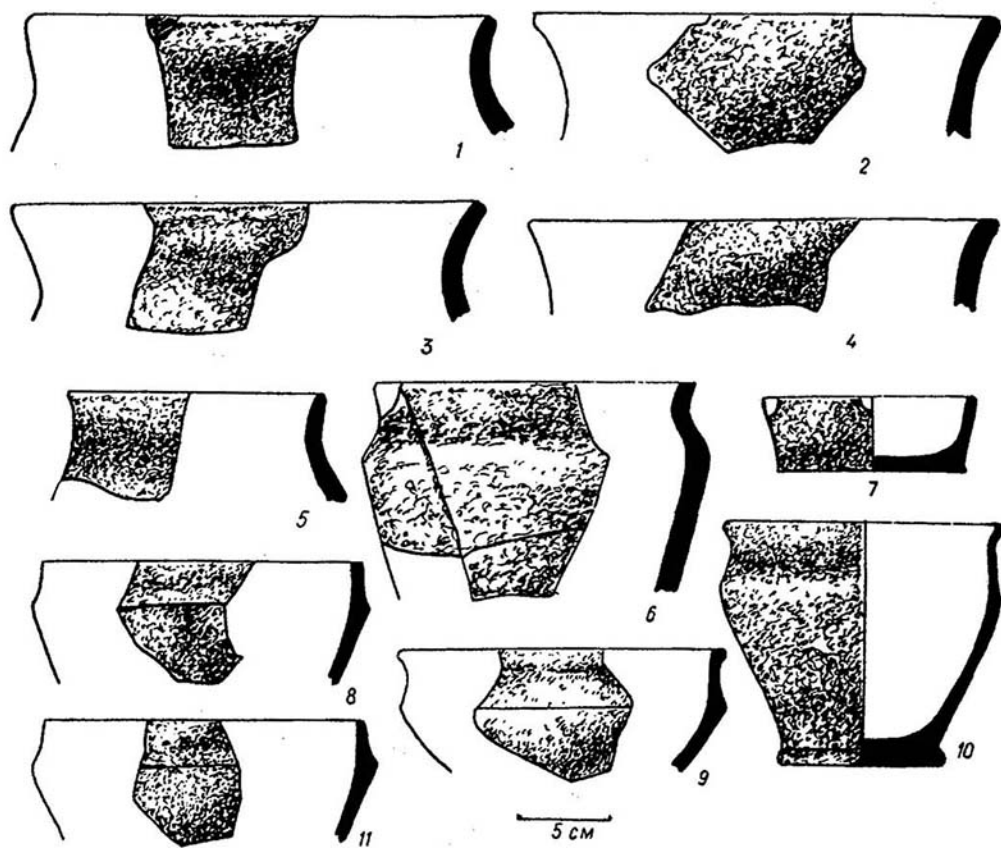

Рис. 14. Черняхівська культура. План та розрізи гончарної майстерні з поселення на вул.Науковій у Львові.

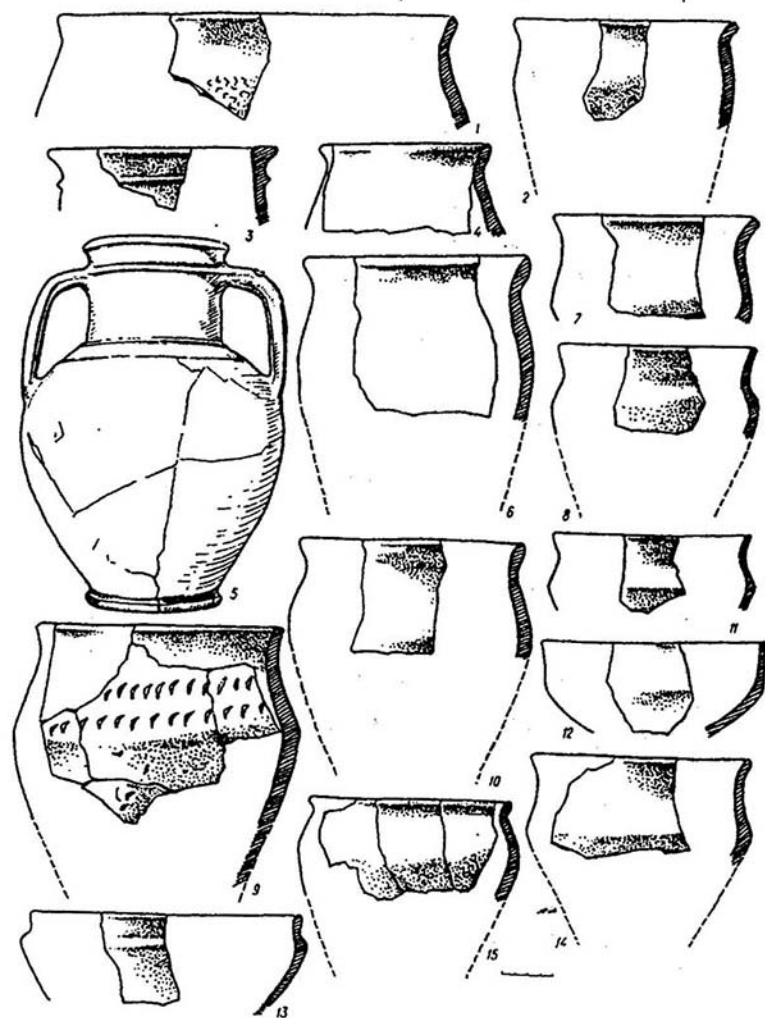

Рис. 15. Черняхівська культура. Зразки кераміки з гончарної майстерні із поселення на вул.Науковій у Львові.

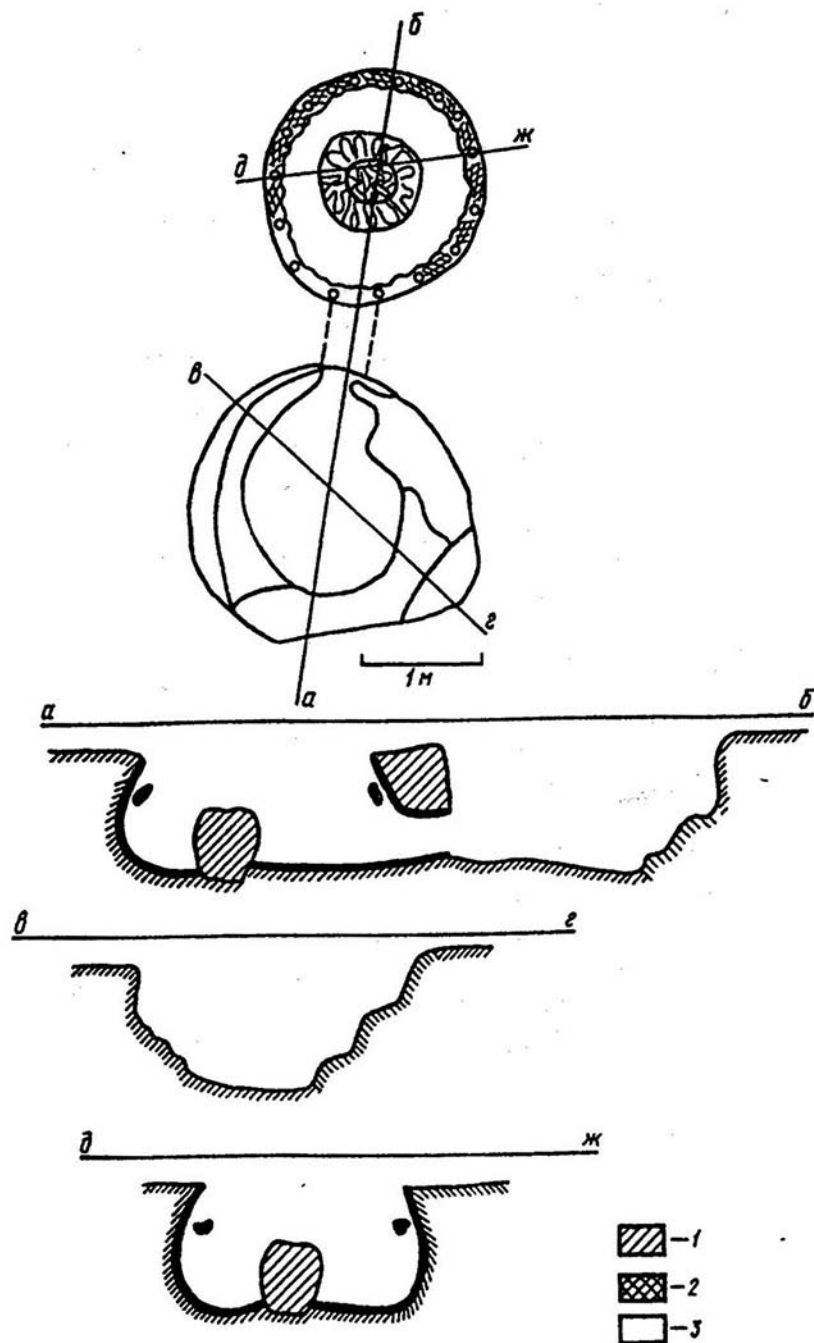

Рис. 16. Комплекс матеріальної культури ранньосередньовічних слов'ян (за матеріалами поселення Рашків II на Дністрі).

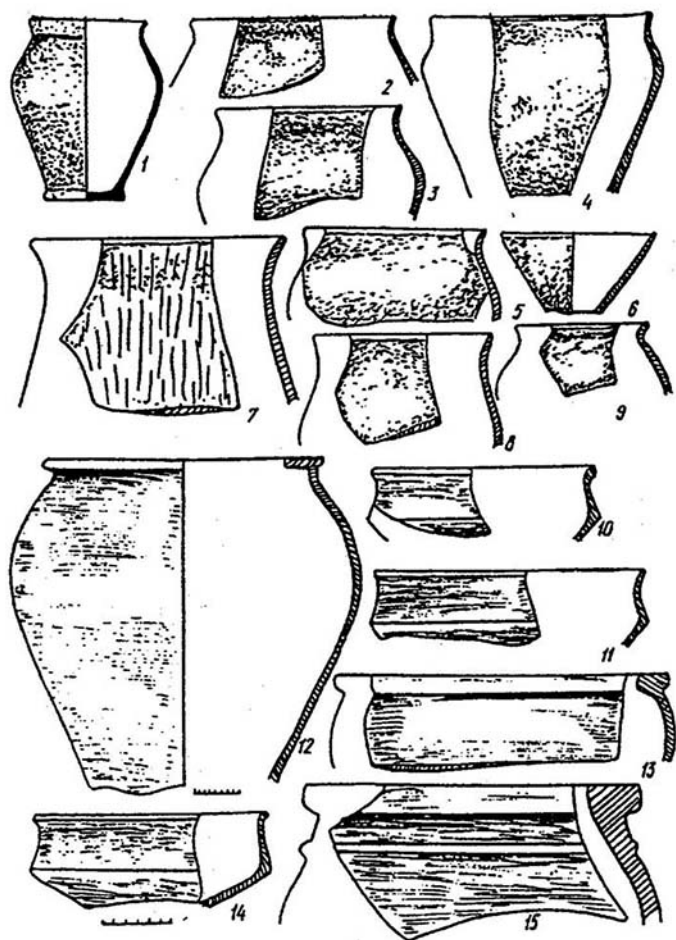
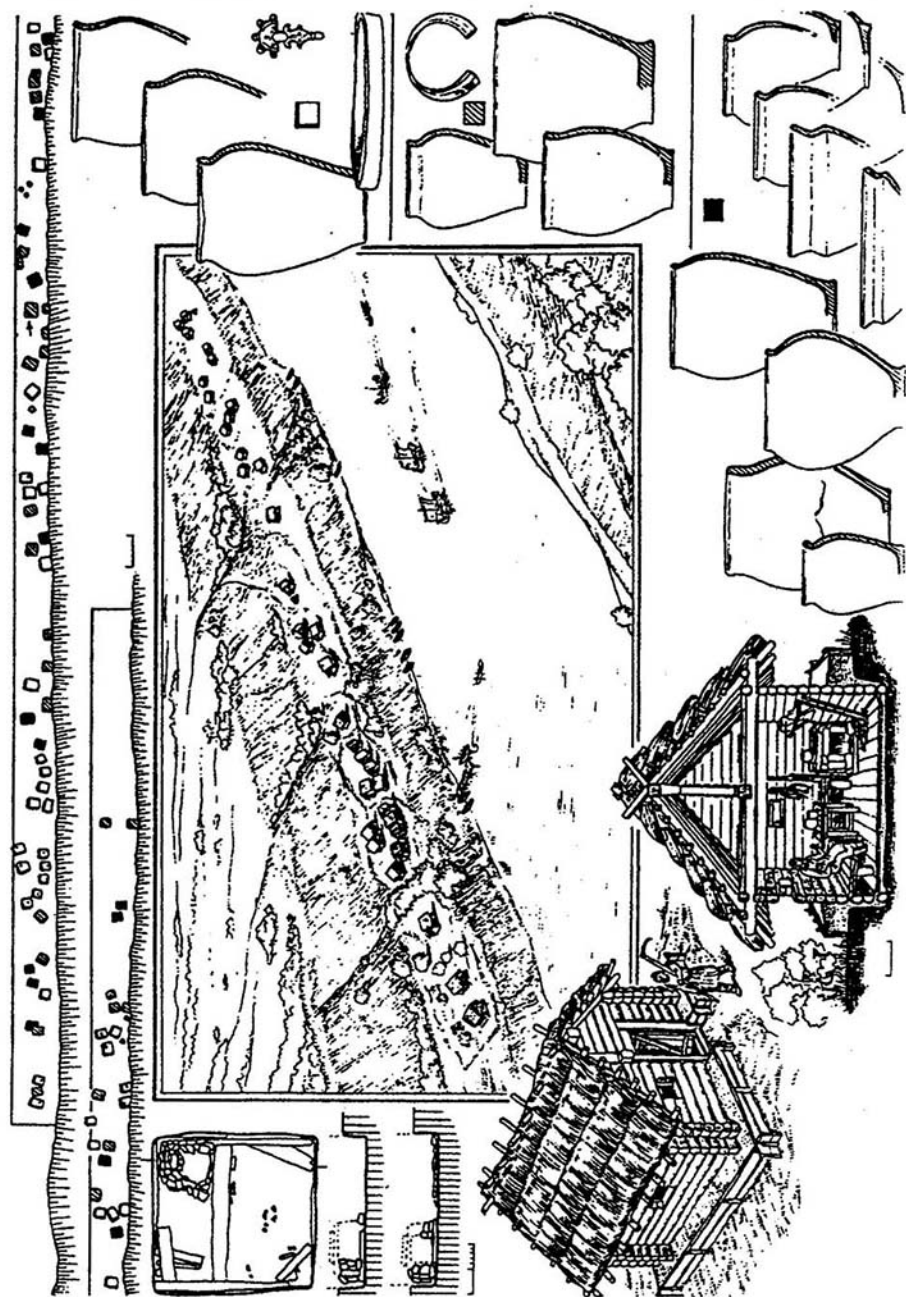
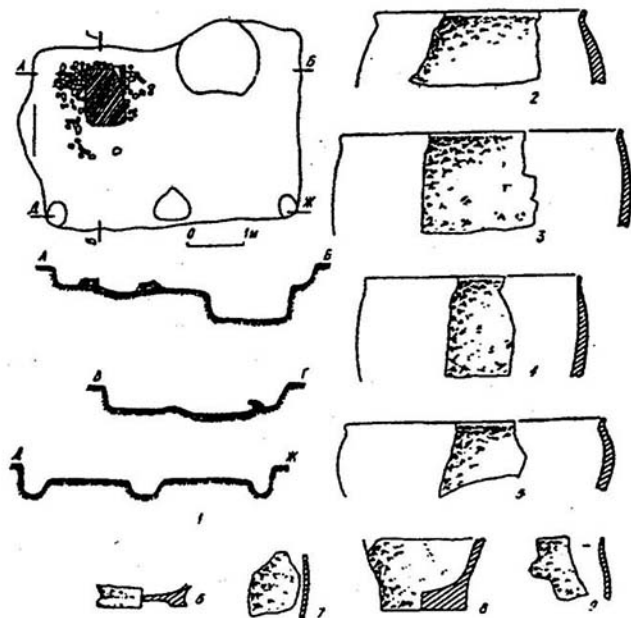
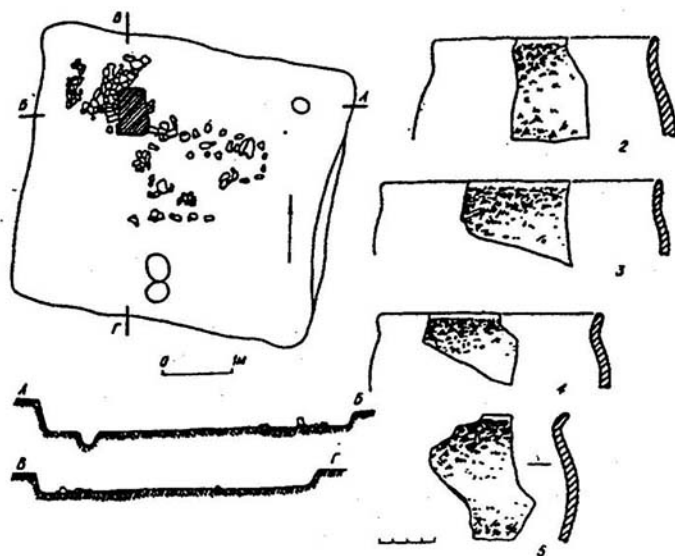

Рис.17. Празька культура. I - комплекс житла з поселення на вул.Науковій у Львові; II - комплекс житла з поселення в с.Підберізці.