

Олег Осаульчук, Володимир Шишак

УДК 902.01:726.3 (093)(477)

АРХЕОЛОГІЧНО-АРХІТЕКТУРНІ ДОСЛІДЖЕННЯ ОБОРОННОЇ СИНАГОГИ В ЖОВКВІ

Висвітлено результати архітектурно-археологічного дослідження єврейської оборонної синагоги XVII ст. у м. Жовкві, описано археологічний матеріал XVII-XIX ст., описано структуру міських нашарувань, де вперше апробовано систему Харіса.

Серед міст України особливе місце посідає Жовква, що неподалік Львова. Місто-музей – історична доля якого зберегла для нащадків красу та неповторність минувшини в пам'ятках оборонного, світського та культового призначення. В 1994 р. в місті було створено Державний історико-архітектурний заповідник.

Перші відомості про Жовкву стосуються кінця XVI ст., коли Станіслав Жолкевський на землях села Винники заклав місто, якому вже в 1603 р. надано магдебурське право.

У місті проживали крім місцевого українського населення, також поляки, євреї та вірмени. Про євреїв відомо, що вони з'явилися тут наприкінці XVII ст.¹ Їхня громада займала північний від ринкової площі квартал, поруч із міськими мурами та домініканським монастирем. Він складався із житлових будинків, синагоги, шпиталю, школи та лазні.² Одна з чотирьох міських брам, що була споруджена, очевидно, в 1693 р. отримала назву Єврейської або Туринецької.³

З пам'яток єврейської культури до наших днів збереглася лише ренесансна оборонна синагога, датована 1692–1700 рр. і була збудована на місці старої⁴. На її спорудження Ян Собеський подарував єврейській громаді каміння і випозичив під пільгові відсотки 8000 злотих. У пам'ять про це синагога називалась “Собески-шул”. Автором проекту, ймовірно, був краківський архітектор Петро Бебер. Відомо, що він відбудовував ратушу в Кракові, у Львові – вежу Успенської церкви, а у Жовкві за його участі перебудовувався замок і велося будівництво міської

¹ Гельсон Й. Євреї у Жовкві (коротка історична хроніка) // Галицька брама. – 1997. – № 4 (28). – С. 12.

² Каліка Я. Ф., Яремич Г. Р. Нестеров: Путівник. – Львів, 1990. – С. 54.

³ Крип'якевич І. З історії міста Жовкві // Жовківщина. Історико-меморіальний збірник. – Жовква-Львів-Балтимор, 1995. – Т. 2. – С. 24

⁴ Там само. – С. 45.

ратуші⁵. З дозволом 1741 р. львівського архієпископа Вижицького пов'язують появу біля південного муру синагоги “бет га мідрашу” (дому мудрості)⁶. В самому центрі дільниці з 1788 року знаходився “хекдеш” (шпиталь–іврит).

Синагога мала два періоди будівництва. Спочатку був споруджений великий молитовний (чоловічий) зал квадратної у плані форми (20 х 20 м) з вираженими оборонними функціями. В XVIII ст. при західній стіні зведено двоповерхову прибудову та одноповерхову – при південній, які очевидно призначалися для жінок. Ймовірно, в цей самий час з'являються і контрфорси.

Після пожежі 1833 р. синагога була відновлена.⁷ В 40-х роках XIX ст., на початку і в 30-х років XX ст. на пам'ятці проводили реставраційні роботи. В червні 1941 р. німецькі окупанти зруйнували склепіння основного об'єму синагоги та її прибудов і повністю знищено оздоблення внутрішніх інтер'єрів. В 1955–1956 роках було проведено консерваційно-реставраційні роботи – відновлено перекриття головного залу і фасади, влаштовані дахи.

В архітектурі синагоги поєднано пізньоренесансні та барокові елементи, а в оздобленні помітно вплив громадського будівництва⁸. Західна прибудова завершується пилоподібними аттиками, які збереглись лише на жовківській синагозі⁹.

Пам'ятка є надбанням національної (охоронний № 389) та світової спадщини, однак сьогодні перебуває в аварійному стані.

З ініціативи Жовківського центру міського розвитку “Світло культури” (директор М.Кубай) та за сприяння і фінансової підтримки програми Фонду Світових Пам'яток “100 пам'яток світу, які знаходяться в загрозовому стані” у 2001 р. розпочато підготовчі роботи для проведення реставрації синагоги і пристосування її під Центр–Музей єврейської культури Галичини.

Одним з етапів робіт стало проведення у липні–серпні 2001р. загоном Регіонального науково-дослідного центру “Рятівна археологічна служба” Інституту археології Національної академії наук України (директор В.Івановський) у співпраці з Жовківською археологічною експедицією Інституту археології Львівського національного

⁵ Крип'якевич І. З історії міста Жовкви. - С. 45.; Каліка Я.Ф., Яремич Г.Р. Нестеров: Путівник. - С. 23,34.

⁶ Гельсон Й. Євреї в Жовкві. - С. 12.

⁷ Памятники градостроительства и архитектуры Украинской ССР. - К., 1985. - Т.3. - С. 15.

⁸ Каліка Я.Ф., Яремич Г.Р. Вказ. праця. - С. 55.

⁹ Кравцов С. Синагоги Західної України: стан і проблеми вивчення // Вісник “Укрзахідпроектреставрація”. - Число 2. - Львів, 1994. - С. 13.

університету ім.І.Франка (начальник Р.Чайка)* археологічно-архітектурних вишукувань синагоги та на прилеглій до неї території¹⁰.

Головні завдання заgonу полягали у дослідженні фундаменту зруйнованої південної прибудови та вивчення характеру і стану збереження існуючих фундаментів; локалізації фундаментів школи; виявленні і фіксації археологічних об'єктів; вивченні характеру культурних нашарувань.

У процесі археологічно-архітектурних вишукувань було закладено 6 шурфів загальною площею бл. 25,4 м² та проведено загальне обстеження північно-східного контрфорсу. Під час досліджень відкрито і зафіксовано 20 археологічно-архітектурних об'єктів, виділено 94 стратиграфічні шари, обстежено розкриті ділянки фундаментних кладок південної (**Конструкція 5**) і західної прибудов (**Конструкція 1**), південно-східного контрфорсу (**Конструкції 2–4**) та єврейської школи (**Конструкція 6**), розташованої на прилеглій до синагоги території.

Виклад результатів досліджень зроблено по шурфах. Передусім наведено загальну інформацію про шурф. Наступним описано розкриті конструкції та об'єкти. При виявленні фрагментів одного і того ж об'єкта чи конструкції в двох шурфах, їхній опис наведено лише в одному шурфі, в іншому – зроблено посилання на опис. В додатку схарактеризовано виділені стратиграфічні шурфи. Опис конструкцій, об'єктів, шарів виконано в стандартній, уніфікованій формі, що полегшить зіставлення їхніх характеристик. Датування конструкцій зазначено в їх описах, датування об'єктів і шарів – у стратиграфічно-хронологічних діаграмах відповідних шурфів (рис.6, IV; 7).

Опис археологічно-архітектурних досліджень.

ШУРФ 1 (рис. 1, II) – загальною площею близько 3,6 м² закладено біля південно-західного кута західної прибудови до синагоги. У ньому виділено 17 стратиграфічних шарів, 6 археологічних об'єктів та розкрито фрагмент фундаментної кладки (**Конструкція 1**). Загальна потужність культурних нашарувань складає близько 1,25 м і лише у східній частині шурфа вона сягає близько 2,52 м, що зумовлено наявністю у цій частині заглиблених у материк об'єктів ОБ 4, 5, 6 (рис.2, I, II).

Конструкція 1 (рис.2, I, IV) – фундамент (південно-західний

¹⁰ Див.: *Осаульчук О., Шишак В.* Звіт про підсумки археологічно-архітектурних досліджень синагоги 1692 р. та прилеглої до неї території в м.Жовква Львівської області у 2001 році // Науковий архів РНДЦ «Рятівна археологічно-на служба» Інституту археології НАН України. - Львів, 2001.

* висловлюємо велику подяку Роману Чайці за плідну співпрацю і велику допомогу в організації досліджень.

західної прибудови. Його розкрито лише на глибину бл. 1,7–2,5 м. Підшову зафіксовано на відмітці –3,04 м, з цієї ж відмітки починається інтенсивне просочування ґрунтових вод. Конструкція має ірегулярне кам'яне мурування з груборваних брил вапняку, аморфної, переважно, видовженої форми з незначними включеннями каменю-пісковіку на вапняно-піщаному розчині і з заповнюванням значних пустот розчином з цегляним щебенем. Розміри каменів коливаються в межах 0,28–0,60 x 0,10–0,25 м. Кладка, очевидно, була зроблена у відкритий котлован. **ШУРФ 2** (рис.1, II) – загальною площею близько 3 м² закладено біля північно-західного кута західної прибудови до синагоги. Розкрито частину поверхні і зовнішнє лице виступу фундаментної кладки. В процесі археологічних робіт культурні нашарування розкрито на глибину близько 1,59 м від СДП, але через постійне заливання шурфа дощовими і ґрунтовими водами роботи було припинено. Проведено загальний аналіз стратиграфічної ситуації та обстежено розкриту кладку фундаменту.

Конструкція 1 – фундамент (північно-західний кут) західної прибудови. Загальні характеристики розкритої частини конструкції подібні до фундаментної кладки у південно-західному куті цієї ж прибудови. Особливістю є наявність у наріжнику споруди виступу підквадратної форми, розмірами близько 1,7 x 1,65 м при ширині виступаючої частини близько 0,20–0,55 м. Розкрито лише частину кладки на глибину 1,54 м від СДП. Підшову фундаменту зафіксувати не вдалося, оскільки з відмітки близько –1,5 м почалося інтенсивне просочування ґрунтових вод. У наріжнику, в основі кладки стіни покладено великий камінь. Закладення фундаментів прибудови можемо, найвірогідніше, зачислити до часу не раніше середини XVIII, а, можливо, і до кінця XVIII ст.

ШУРФ 3 (рис.1, II, 3) – загальною площею близько 5,9 м² закладено над південно-східним кутом південної прибудови до синагоги. У ньому виділено 24 стратиграфічних шари, 4 археологічні об'єкти та розкрито фрагмент фундаментної кладки (**Конструкція 5**). Загальна потужність культурних нашарувань становить близько 2,3 м з зовнішньої сторони фундаментів прибудови і 2,58 м у середині прибудови. (рис. 1, I, II)

Опис решток розкритого фундаменту південної прибудови (Рис.3–II, III) подано в описі цієї конструкції у шурфі 4 (**Конструкція 5**).

Об'єкт 7 (рис. 3, I; 4, III) – котлован, який залишився після руйнування прибудови і розбирання її решток. Контури простежуються з відмітки –0,76 м (у шурфі 3), і з відмітки –0,40 м (у шурфі 4). Форма в плані – не визначена, ймовірно, що об'єкт розташовувався по

зовнішньому периметру південної прибудови до синагоги і мав прямокутні обриси. Його ширина і довжина, найвірогідніше, була однакова з параметрами фундаменту південної прибудови до синагоги і повторювала його контури в плані. Форма у перетині не визначена, можливо, прямокутна, має вертикальні стінки. Довжина була адекватною довжині фундаментів південної прибудови, глибина – 0,38–0,91 м. Заповнення складене з шару 48.

Об'єкт 18 (рис.3) – частина фундаментного рову (котловану?). Конттури простежуються з відмітки –1,30 до –2,54 м. Форма в плані не визначена, очевидно, видовжена – вздовж зовнішнього лиця фундаменту. Ширина до 0,24 м, довжина – об'єкт розкрито уздовж 2,20 м. Форма в перерізі – видовжена, з вертикальними, дещо нагнутими до середини, стінками. Ширина – до 0,24 м, глибина – 1,3 м. Заповнення складене з шару 47 та кладки фундаменту (**Конструкція 5**).

Об'єкт 19 (рис.3, I-III; 4, I-IV) – кам'яне мощення. Конттури простежуються з відмітки –0,24–0,30 м (у шурфі 3) та –0,19–0,21 м (у шурфі 4). Форма не визначена, ймовірно, що повторювала контури якоїсь доріжки. Ширина невідома, довжина – у шурфі 3 об'єкт розкрито на довжину близько 2,08 м, у шурфі 4 – на 1,98 м. Форма у перетині – видовжена, з рівною, спеціально вирівняною, поверхнею. Розкрита довжина у шурфі 3 становить бл. 2,08 м, у шурфі 4 – близько 1,98 м, глибина – до 0,13 м. Об'єкт складений з шару кам'яних плит (щільний пісковик) розміром до 0,51x0,51x0,03–0,05 м, піщаної підсипки (шар 24) та обмощення по периметру кам'яної кладки з цегли на ребро (розмір 14x28,5x6,5 см). Об'єкт частково порушений пізнішими переплануваннями на території прилеглої до синагоги.

Об'єкт 20 (рис.3, I,III) – мощення підлоги. Конттури простежуються з відмітки – 2,15–2,18 м. Судячи з розкритої частини об'єкта, він мав у плані форму, яка збігалася з розмірами внутрішнього приміщення південної прибудови до синагоги: розкрита ширина – до 0,7 м, розкрита довжина – до 0,74 м. Форма у перетині – видовжена, з рівною, спеціально вирівняною поверхнею. Розкрита довжина – близько 0,74 м, товщина – близько 0,1 м. Об'єкт складений з шару цегли на постелі (розміри: 14,0–14,5x 6,5 x 28,0–29,0 см) та піщаної підсипки (шар 52).

ШУРФ 4 (рис.1, II, 4) загальною площею близько 4 м² закладено біля південно-східного кута основного об'єму споруди синагоги. У ньому виділено 26 стратиграфічних шарів, 5 археологічних об'єктів та розкрито фрагменти фундаментної кладки південної прибудови (**Конструкція 5**), фундаменту, цоколя і нижньої частини

кладки південно-східного контрфорсу (**Конструкції 2–4**). Загальна потужність культурних нашарувань становить близько 2,3–2,4 м (рис. 4, I-III).

Конструкція 2 (рис. 4, I, IV) – фундамент південно-східного контрфорсу. Розкрито його південну і південно-східну частину на глибину близько 2,2 м. Підосшу не зафіксовано через низький рівень ґрунтових вод. Довжина південного лиця становить близько 1,74 м, східне – розкрито на відрізку близько 1,6 м. Конструкція має змішану кладку на вапняно-піщаному розчині, що складається з кількох тичкових рядів цегли (5,5–6,0x14,0–14,4x >25,0 см) у верхній частині і регулярного кам'яного мурування з груборваного вапнякового буту аморфної, видовженої, форми з незначним включенням каменю-пісковіку. Кладку фундаменту зроблено, ймовірно, у відкритий котлован. Розмір каменів встановити важко, оскільки розчин покриває значну частину лицевої поверхні фундаменту. Значні пустоти між каменями заповнювані розчином з цегляним щебенем. Шви в цегляній кладці затерті, а в кам'яній – без обробки. На окремих ділянках, особливо у нижній частині, на виступаючому розчині видно сліди його прилягання до стінок фундаментного котловану. В місці стику кладок цоколя і фундаменту утворилась полицка шириною близько 0,24–0,54 м. На південному лиці чітко простежується характер перев'язки з фундаментом південної прибудови – прилягання. В окремих місцях кладки прилягають не щільно, утворюючи щілини до 5 см шириною. Закладення фундаменту можемо віднести до часу не раніше середини–другої половини XVIII століття.

Конструкція 3 (рис. 4, I) – цоколь південно-східного контрфорсу. Довжина південного лиця становить близько 1,6 м, східне лице розкрито на довжину близько 1,25 м, висота – до 0,3 м. Об'єм цоколя вимуруваний з чотирьох - п'яти горизонтальних рядів цегляної ланцюгової кладки (розмір цегли: 5,5–6,0x14,0–14,5x28,0–29,0 см) на вапняно-піщаному розчині. На висоті 0,32 м від поверхні фундаментної полицки зі східної сторони виступає карниз шириною близько 0,14 м з трьох рядів груборваного вапнякового буту аморфної, видовженої форми розмірами близько 5-13x15–20x19–39 см. Всі шви без обробки. До кладки стіни основного об'єму синагоги, частини фундаменту і, ймовірно, решток цоколя південної прибудови цоколь прилягає, що добре помітно на його південному лиці. Спорудження контрфорсу можемо віднести до часу не раніше середини - другої половини XVIII ст.

Конструкція 4 – кладка основного об'єму південно-східного контрфорсу. Довжина південного лиця на рівні СДП становить близько 1,58 м, східного – близько 1,88 м. Конструкція продовжує кладку цоколя

і складена з похилих (до заходу) рядів ланцюгової кладки (цегла 5,5–6,0x14,0–14,5x28,0–29,0 см) на вапняно-піщаному розчині, у нижній частині простежуються включення груборваного, аморфної форми кам'яного буту (5–10x15–27x19–43 см). Нахилом ряди мурування завдячують добре помітному на південному лиці, на стику з кладкою цоколя клиновидному прошарку з кусків цегли. Шви без обробки. Поверхня потинькована, але нижня заглиблена і, частково, наземна частини зовнішнього лиця позбавлені тиньку і перебувають в розкритому стані. До стіни основного об'єму синагоги і, ймовірно, решток цоколя південної прибудови контрфорс прилягає, а у середній частині його кладка має в декількох місцях перев'язку. Спорудження контрфорсу можемо віднести до середини- другої половини XVIII ст.

Конструкція 5 (рис. 3, *I, III*; 4, *III*) – фундамент південної прибудови, фрагменти котрого розкрито у шурфах 3 і 4. Ширина фундаменту у верхній частині становить 1,06–1,16 м, на рівні фундаментної полицки – близько 1,38 м, а з нею – близько 1,66 м. Висота розкритих фрагментів становить близько 1,2–1,64 м. У шурфі 3 підшву зафіксовано на глибині близько –3,08 м, у шурфі 4 вона не встановлена через просочування ґрунтових вод з відмітки близько –3,56 м. Конструкція має ірегулярне, кам'яне мурування з груборваного, аморфної, видовженої форми каменю-вапняку на вапняно-піщаному розчині з незначними включеннями каменю-пісковіку. Порожнини між каменями заповнені цегляним щебенем. Розміри каменів встановити важко через значні виступи розчину на лицевих поверхнях кладки. В окремих місцях на розчині видно сліди від його прилягання до стінок котловану. Місцями між стінкою котловану і кладкою утворились невеликі порожнини. У шурфі 3 на відмітці –1,10 м від збереженої поверхні фундаменту виявлено фундаментну полицку шириною 0,12–0,32 м, яка залягає на рівні піщаної підсіпки під цегляну підлогу прибудови. Внутрішнє лице фундаменту має вертикальну, рівну поверхню з кількома шарами тиньку, на котрому простежуються рештки кольорового розпису. На поверхні фундаменту виявлено рештки цегляної (цегла : 5,5–6,0x14,0–15,0 x 26,0–28,0 см) кладки, яка могла належати цокольній частині стіни прибудови. Характер перев'язки мурування конструкції з фундаментом основного об'єму синагоги не встановлено, з фундаментом і цоколем південно-східного контрфорсу – прилягання. Закладення фундаментів прибудови можемо найвірогідніше віднести до часу не раніше середини XVIII ст.

Об'єкт 8 (рис. 4, *I, II*) – господарська яма. Контури в розрізі простежуються з відмітки – 0,54–1,27 м. Форма в плані не встановлена, у перетині – видовжена з крутими, вертикальними стінками і ледь горбистим дном, з незначним нахилом на південь.

Розкрита довжина – до 1,91 м, глибина – до 0,57 м. Заповнення складене з шару 25.

Об'єкт 9 (рис. 4, II, III) – господарська яма. Контури об'єкта в розрізі виражені слабо, простежуються з відмітки –0,54–0,62 м. Форма в плані не визначена, у перетині – перевернута трапеція, з досить похилими, хвилястими стінками. Розкрита довжина - до 1,35 м, глибина - до 0,59 м. Об'єкт 9 частково знищений – перерізаний Об'єктом 8. Заповнення складене з шару 41.

Об'єкт 10 (рис. 4, I, II) – елемент конструкції дерев'яного настилу дороги (?). Контури в розрізі простежуються з відмітки –1,57–1,73 м. Форма в плані не зафіксована, ймовірно, видовжена. Форма у перетині – овальна на північній стінці шурфа, і – аморфна на південній стінці. Розкрита довжина – близько 2,18 м, товщина – близько 0,32–0,45 м. Заповнення складене з тотожних шарів 38 і 45 та решток зігнилих дерев'яних колод діаметром близько 0,12–0,13х0,16–0,22 м.

ШУРФ 5 (рис. 1, II; 5) – загальною площею близько 6,1 м² закладено над північно-східним кутом єврейської школи. У ньому виділено 19 стратиграфічних шарів, 4 археологічних об'єкти та розкрито фрагмент фундаментної кладки школи (**Конструкція 6**). Загальна потужність культурних нашарувань складає близько 1,66–1,8 м (рис. 5)

Конструкція 6 (рис. 5, 6) – частини фундаменту школи з решками цокольної кладки розкрито у шурфах 5 і 6. В шурфі 5 конструкція збережена повністю, у шурфі 6 – частково зруйнована (розібрано північно-західний кут) сучасними комунікаціями (рис. 6). Ширина фундаменту становить близько 1,0 – 1,14 м, цоколя – 0,64–0,90 м. Висота розкритої частини становить близько 1,36–1,83 м. У шурфі 6 зафіксовано підшву на глибині –1,92 м від рівня СДП. Рештки конструкції цоколя (два-три ряди) мають нерегулярну кладку з цегли (розмір близько 5,5–6,0х14,0–15,0х28,0–29,0 см) з включенням у нижній частині брил каменю-вапняку на вапняно-піщаному розчині, фундамент – ірегулярне кам'яне мурування з груборваного вапнякового буту аморфної, видовженої форми (30–42х15–27х25–36 см) з заповненням великих пустот цегляним щебенем. Кладка здійснена у фундаментний рів. На окремих ділянках виступаючого розчину видно сліди його прилягання до внутрішніх стінок фундаментного рову. Місцями між стінкою рову і кладкою утворились невеликі порожнини, які частково заповнені розчином з цегляною жорствою. У шурфі 5 з внутрішньої сторони простежується фундаментна поличка шириною 0,14–0,24 м, з помітним нахилом. В північно-східному внутрішньому лиці фундаментної кладки, ближче до північно-східного кута, зафіксовано дві вертикальні, заглиблені порожнини, які прилягають одна до одної, з чіткими

відбитками дерева на їхніх стінках. Розміри першої складають в поперечному перерізі близько 0,20–0,24x0,28–0,29 м при розкритій висоті близько 1,13 м, другої – 0,18–0,20x0,26x0,77 м. Ймовірно, що під час закладання фундаментів тут були вмуровані два вертикальні бруси, розміри котрих відповідають розмірам порожнин. Сьогодні не визначено характеру і функціонального призначення виявлених ніш. У північно-східному куті шурфа 5 з зовнішнього боку фундаментів, розкрито частину кам'яно-цегляної кладки, призначення котрої також ще не визначено, можливо, вона належала контрфорсу (?), який прилягав до північно-східного кута будівлі школи. Закладення фундаментів школи можемо віднести до часу не раніше середини–кінця (?) XVIII ст., що можна зіставити з писемною згадкою на підставі привілею 1741 р.

Об'єкт 11 (рис. 5, II, III) – прифундаментна (?) яма. Контури в розрізі простежуються з відмітки –0,82 м. Форма в плані не визначена, у перетині – видовжена, з крутими стінками і ледь горбистим дном. Розкрита довжина – до 0,53 м, ширина – до 0,35 м. Заповнення складене з шару 60.

Об'єкт 12 (рис. 5, II) – господарська яма. Контури в розрізі простежуються з відмітки близько –1,10–1,17 м. Форма в плані видовжена, не визначених обрисів. Форма у перетині – видовжена, з сходиноподібною стінкою з західної сторони. Довжина близько 1,0 м, ширина – близько 0,35 м. Об'єкт 12 частково знищений – перерізаний Об'єктом 11. Заповнення складене з шару 62.

Об'єкт 13 (рис. 5, II, III) – господарська яма. Контури об'єкта в розрізі виражені добре, простежуються з відмітки –1,47–1,50 м. Форма в плані – не простежена, наймовірніше, підпрямокутна. Форма у перетині – видовжена, з стрімкими стінками і ледь хвилястим дном. Розкрита довжина – близько 0,65 м, розкрита ширина – близько 0,13 м. Заповнення складене з шару 64.

Об'єкт 14 (рис. 5, III) – фундаментний рів. Контури в розрізі у верхній частині дещо зруйновані в наслідок природнього осипання стінок об'єкта які були вириті у культурному шарі, простежуються з відмітки –1,15 м. Форма в плані, очевидно, видовжена вздовж фундаментної кладки. Ширина – не визначена. Форма у перетині – вертикальна, видовжена, з похилими у горі і стрімкими у низу стінками; розкрита довжина – близько 1,25 м. Ширину встановити не вдалося, розкрита глибина – до 0,74 м. Заповнення складене з шарів 68, 69 і частково – 63 та з кладки фундаменту (**Конструкція 6**).

ШУРФ 6 (рис. 1, II; 6) загальною площею бл. 2,4 м² закладено над північно-західним кутом єврейської школи. У ньому виділено

15 стратиграфічних шарів, 3 археологічні об'єкти та розкрито фрагмент фундаментної кладки школи (**Конструкція 6**). Загальна потужність культурних нашарувань становить близько 1,68–2,08 м (рис. 6, II, III).

Опис решток розкритого фундаменту школи (рис. 6, I) наведено в описі цієї конструкції у шурфі 5 (**Конструкція 6**).

Об'єкт 15 (рис. 6, I) – каналізаційний рив. Контури в розрізі простежуються з відмітки – 0,20–0,28 м. Форма в плані, найвірогідніше, видовжена з північного-заходу на південний-схід. Форма у перетині – має круті, нерівні стінки та похиле до півночі і горбисте дно. Розкрита ширина – близько 1,56–1,09 м, глибина – до 1,64 м. Заповнення складене з шару 89.

Об'єкт 16 (рис. 6, I) – рештки каналізаційного рову, який існував до прокладення нового рову – Об'єкта 15. Контури в розрізі простежуються з відмітки – 0,44 м. Форма – не визначена, можливо, як і в Об'єкті 15 він має видовжену з північного-заходу на південний-схід форму. Форма у перетині – має майже вертикальну стінку і ледь похиле до півночі дно. Ширина – близько 0,27–0,33 м, глибина – до 0,67 м. Об'єкт 16 значно знищений – перерізаний Об'єктом 15. Заповнення складене з шару 90.

Об'єкт 17 (рис. 6, II) – фундаментний рив. Контури в розрізі простежуються з відмітки близько – 0,44 м. Форма в плані – видовжена з південного-заходу на північний-схід, при ширині – 1,35 м у верхній частині і до 1 м у нижній. Форма у перетині – видовжена, з майже вертикальними стінками. Ширина – близько 1,0–1,35 м, глибина – до 1,44 м. Заповнення складене з шарів 77, 78, 79, 80, 81 та кладки фундаменту (**Конструкція 6**). Об'єкт 17 частково знищений – перерізаний Об'єктами 15 і 16.

ШУРФ 7 (рис. 1, II) – загальною площею близько 3 м² закладено біля північно-східного кута основного об'єму синагоги. Було розкрито частину поверхні і зовнішнє лице фундаменту та кладки контрфорсу і здійснено лише загальні спостереження за розкритими конструкціями. Характер і тип мурувань дуже подібні до відповідних кладок розкритих у шурфі 4 (Див. опис: **Конструкції 2, 4**). Фундаментна полицка має ширину близько 0,15–0,45 м. У кладці основного об'єму контрфорсу не простежено включень каменю. Цоколь, як конструктивний елемент контрфорсу, у даному розкритті відсутній. Спорудження цього контрфорсу, як і інших, можна віднести до часу не раніше середини - другої половини XVIII ст.

Опис археологічного матеріалу

Рухомі речові знахідки в кількості 207 одиниць походять із шурфів 1–5. Вони представлені виробами з кераміки, скла, металу і кістки.

Доповнюють цю колекцію дев'ять монет. Серед артефактів переважає гончарна кераміка. Вона складається з фрагментів горщиків, макітр, мисок, ринок, сковорідок і покришок. Посуд ділиться на чорнолощений та полив'яний. Димлена кераміка виготовлена з білої глини, має добрий випал. Вона прикрашена врізним та лощеним орнаментом. Полив'яного посуду досить багато. В основному полива нанесена з зовнішньої сторони. Трапляються фрагменти де прикрашені обидві сторони, або з однієї із сторін застосовувалися "затіки". На деяких фрагментах прослідковується орнамент виконаний однією або кількома фарбами. Є фрагмент миски оздоблений вохрою по білому ангобу. Більшість посуду має заглиблений орнамент у вигляді ліній та хвилок. Серед полив переважає світло-зелений та темно-зелений кольори. Часто трапляється також гончарний посуд з коричневою поливою.

Керамічний матеріал, зібраний під час досліджень синагоги, охоплює період XVII – початок XIX ст. Весь він фрагментований, цілих форм нема. Багато знахідок аналогічні до матеріалу отриманого у Львові під час розкопок 1999 року на пл. А. Міцкевича, 10.¹¹ Безперечно, що основний його масив був виготовлений у Жовкві або у найближчих околицях. Як відомо, місто славалося своїм гончарством. У Глинську були поклади високоякісної глини, які використовували ремісники обох центрів. Жовківські гончарі навіть возили свою продукцію у Львів на святоюрський ярмарок.¹²

З керамічного матеріалу 20% займають фрагменти кахель. Деякі з них, очевидно, належали коронкам чи фризам у конструкціях печі. Вони хронологічно охоплюють період XVII – XVIII ст. Більшість – прикрашені орнаментом і поливою. На деяких помітний геометричний чи рослинний орнамент. На одному фрагменті (шурф 1) добре простежується двоголовий орел. На особливу увагу заслуговує поліхромна кахля (фриз?) оздоблена високим рельєфним рослинним орнаментом. Є фрагмент коронки печі з пишним рельєфним орнаментом та покритий світло-коричневою поливою. Трапляється також декілька уламків теракотових кахель. Звертає на себе увагу наявність значної кількості кахель з темно- та світло-зеленою поливою. Ймовірно, про них – так звані зелені печі, що були в міщанських будинках Жовкви, йдеться в писемних джерелах під 1697 р. Період XVI і XVII ст.

¹¹ Шиншак В., Лукомський Ю., Осаульчук О. Звіт про рятівні археологічні дослідження в зоні будівництва адміністративного будинку львівської обласної дирекції "Укрсоцбанку" на площі А. Міцкевича, 10 у Львові 1999 року // Наук. архів Ін-ту археології НАН України. – Львів, 2000

¹² Крип'якевич І. З історії міста Жовкви. - С. 34.

¹³ Там само. - С.34.

– час поширення кахлевих печей, коли крім теракотових виготовлялися полив'яні зелені кахлі.¹⁴

Серед скляних виробів, на наш погляд, досить рідкісними є келішок (?) виготовлений з молочного скла (рис. 8, I), а також нижня частина посудини (рис.8, IV). Остання – прикрашена рельєфною оздобою у вигляді хвильок. Припускаємо, що обидві знахідки мають західноєвропейське походження, а час виготовлення – XVII – XVIII ст.

Доповнюють цю колекцію фрагменти пляшок, келішків, фужерів, фляг і посудин призначення яких визначити важко.

Більшість з них, очевидно, місцевого виробництва і були виготовлені протягом XVII – XVIII ст. З шурфу 5 походить скляна ручка посудини, яка подібна до знахідки з досліджень в Любліні і датується рубежем XVII/XVIII ст.

У шурфі 2 (шар 22) знайдено цікаву знахідку – мідну прикрасу на котрій з обох сторін ледь прослідковується позолота (рис. 8, II). Можливо, вона використовувалася як застібка до одягу. Аналогій цьому виробу нами не виявлено. Очевидно, його слід пов'язувати з продукцією жовківських ремісників. Знаємо, що в 1641 р. ковалі, пушкарі, золотарі та бляхарі об'єднуються в цехи (Каліка, Яремич, 1990. – С.30). Протягом XVII – XVIII ст. в місті працювали такі золотарі як: Ян, Мартин, Станислав Люшніц, Андрій Рожанський, єврей Левко, Мошко і Лейзор з передмістя.¹⁶ Неповдалі від цієї знахідки виявлено уламок верхньої частини латунного підсвічника. Обидва предмети датуємо попередньо XVIII ст.

Вироби із кістки представлені двома знахідками, що були виявлені в шурфі 4. Перша знахідка виготовлений, очевидно, з слонової кістки – точена, ззовні орнаментована, а в середині має нарізану різьбу (Рис. 8, III). Інша – в плані має форму стріли з розмірами 69 x 4,7–0,5x 1,0–2,7 мм. Є наскрізний отвір діаметром близько 5 мм. Призначення даних знахідок не встановлено. Датуємо їх XVII – XVIII ст.

Нумізматична колекція складається з дев'яти монет, виявлених у шурфах 1, 4, 5. Це шеляги, або так звані боратинки, які карбували протягом 1659–1666 років. Вони були в обігу на території Речі Посполитої до другої половини XVIII ст.¹⁷ Стан їх збереження дуже поганий – монети сильно кородовані і на них практично нема

¹⁴Нариси з історії українського декоративно-прикладного мистецтва. – Львів, 1969. – С.46

¹⁵Rozwaika A., *Niedziwiadek R.* Dzieje ulicy Krakowskie Przedmiescie w Lublinie w swietle analizy stratygrafii kulturowej // *Archeologia Polski Srodkowo-wschodniej.* – 1999. – Т.4. – С.223, Рис.8–5

¹⁶Крип'якевич І. З історії міста Жовкви. – С. 49–50.

¹⁷Зварич В. Нумизматический словарь. – Львов, 1980. – С.27.

іконографії та легенд. Лише одна монета з шурфу 1 має ледь помітні рештки зображення за котрими її можна віднести до боратинки коронної (польської) чеканки.

СТРАТИГРАФІЧНІ СПОСТЕРЕЖЕННЯ

Аналіз культурних нашарувань у шурфі 2 свідчить, що вони були сформовані в період від, можливо, кінця XVII ст., але найвірогідніше від середини XVIII ст. (шари 23 і 22) до XX ст.

При аналізі стратиграфічної ситуації у шурфах 1, 3–6 було використано методологічні розробки Е.Харріса. Результатом цієї роботи стало створення стратиграфічно-хронологічних діаграм шурфів (рис. 6, IV; 7) у яких графічно подано просторово-часові залежності між шарами, об'єктами та архітектурними конструкціями. На нашу думку, створення таких діаграм дало змогу дещо компензувати лакуни у хронологічній шкалі, зумовлені значною фрагментарністю і перевідкладеністю рухомого археологічного матеріалу, а в окремих випадках дало змогу деталізувати датування тих чи інших конструкцій, об'єктів та шарів.

Отже, отримані результати засвідчують таке:

1. Культурні нашарування на ділянці коливаються в межах 1,17–2,56 м і формувалися протягом XVII – XX ст. Основним шароутворювальним фактором був антропогенний – людська діяльність, і менше – природний (делювіальні змиви з розташованих вище ділянок). Основа шарів складена з піску різного ступення гумусованості, рідше – з супіску або легкого суглинку, з меншими чи більшими включеннями господарського, будівельного сміття та інших археологічних матеріалів.

2. З 20 виділених об'єктів значну частину можна віднести до типу господарських – ям (4, 5, 6, 8, 9, 11, 12, 13), об'єкти 1 і 2 – до стовбових ям, 15 і 16 – до об'єктів пов'язаних з діяльністю міських комунальних служб. Їх заповнення утворене переважно з перевідкладених культурних нашарувань нижчих горизонтів, рідше – з побутового і господарського сміття. Датовані об'єкти в межах XVII – XX ст., найчастіше – середина-кінець XVIII – XIX ст.

3. Інтерес викликають об'єкти 3, 7, 14, 17, 18, 20, які безпосередньо пов'язані з розкритими частинами заглиблених мурованих конструкцій синагоги та єврейської школи. Вони класифіковані нами як рештки фундаментних котлованів та ровів, а об'єкт 20 – як мощення підлоги південної прибудови.

4. Фундаменти прибудов, контрфорсів, а також школи мають муровану конструкцію з необробленого каменю на вапняно-піщаному розчині, з незначними включеннями цегляної кладки (контрфорс) і

закладалися у відкритий котлован або рів (фундаменти контрфорсу та школи). Стан їхнього збереження порівняно добрий.

5. Стратиграфічні спостереження дають змогу припускати, що фундаменти південної прибудови були закладені з відмітки близько 0,75–1,22 м рівня СДП; фундаменти західної прибудови близько 0,2–0,74 м; фундаменти південно-східного контрфорсу з відмітки не нижче –0,9 м; фундаменти школи – 0,52–0,54 м. Однак інформація про рівень закладення фундаментів школи потребує ще уточнення. Варто зауважити, що денна поверхня після спорудження досліджених об'єктів була, очевидно, на 10–20 см піднята в наслідок часткового розпланування поверхні навколо них після завершення будівництва.

6. Зіставлення результатів аналізу рухомих археологічних матеріалів, стратиграфічних спостережень та писемних джерел дає змогу відтворити ймовірну послідовність зведення коло синагоги західної та південної прибудов, а також контрфорсів, зокрема – південно-східного:

I етап (середина XVIII ст.) – зведення південної прибудови;

II етап (середина–кінець(?) XVIII ст.) – спорудження західної прибудови і, очевидно, одночасно з нею – контрфорсів з північної та східної сторін.

7. Закладення фундаментів школи можемо зачислити до часу не раніше середини XVIII ст., що добре співвідноситься з писемною згадкою про появу на підставі привілею 1741 р. біля південного муру синагоги “бет га мідрашу” (дому мудрості).

8. Зібраний археологічний матеріал представлений різноманітними категоріями знахідок і датується широкими хронологічними рамками – від кінця XVI до початку XIX ст. Переважна кількість знахідок сильно фрагментована і походить з перевідкладених шарів, що утруднює їх класифікацію та датування. Цілком ймовірно, що більшість речей була виготовлена в самому місті, або в його найближчих околицях. Окремі знахідки можуть бути імпортного походження.

9. Отримані матеріали підтверджують дані про заселенність ділянки міста вже на початку XVII ст., але на даному етапі досліджень ми не можемо робити висновків ні про характер забудови, ні про планувальну структуру цієї частини середмістя.

Додаток. Опис виділених стратиграфічних шарів

ШАР 1 – нівеляційний. Строкатий, сіро-коричневий, слабогумусований, ущільнений пісок з ВК цегляного і кам'яного щебеню, будівельного розчину. **ШАР 2** – нівеляційний. Строкатий, сіро-коричневий, пухкий пісок з СК дрібних деревних вуглинок, НК цегляного та кам'яного щебеню. **ШАР 3** – підсіпка під цоколь західної

прибудови до синагоги (?). Суцільний, світло-жовтий, розсипчастий пісок. **ШАР 4** – нівеляційний (?). Сірий, пухкий, слабогумусований пісок з НК дрібної гальки, деревних вуглинок, цегляного і кам'яного щебеню. **ШАР 5** – заповнення ОБ 4. Строкатий, сірий з домішкою коричнево-цеглястих тонів, розсипчасто-пухкий, слабогумусований пісок з СК уламків кісток тварин, ВК битої цегли, НК деревних вугликів та артефактів. **ШАР 6** – заповнення ОБ 5. Строкатий, сірий з жовтавими плямами, пухкий, слабогумусований пісок з вкрапленнями глини, з МК уламків кісток тварин, МК цегляного щебеню, деревних вуглинок та артефактів. **ШАР 7** – заповнення ОБ 6. Плямистий, сіро-коричневий з світло-жовто-коричневими плямами, розсипчастий пісок. **ШАР 8** – заповнення ОБ 1. Плямистий, коричневий з жовтавими плямами, пухкий пісок з МК цегляного щебеню і деревних вуглинок. **ШАР 9** – горизонт пожежі чи нівеляційний (?). Плямистий, темно-сірий з жовтими плямами, пухкий, слабогумусований пісок з МК кам'яного щебеню, уламків кісток тварин, битої цегли, ВК деревних вугликів та артефактів. **ШАР 10** – нівеляційний (?). Сіро-коричневий, з жовтавими прошарками і плямами, пухкий, слабогумусований пісок з НК вкраплень глини, з МК цегляного щебеню та артефактів. **ШАР 11** – викид з об'єкту (?). Світло-жовтий, ущільнений, важкий суглинок з артефактами. **ШАР 12** – рівень давньої денної поверхні (?). Сіро-коричневий, пухкий пісок з НК кам'яного щебеню, уламків кісток тварин, деревних вуглинок та артефактів. **ШАР 13** – викид з котловану (?). Світло-жовтий, щільнений, важкий суглинок з лінзочками піску. **ШАР 14** – рівень давньої денної поверхні (?). Суцільний, сіро-коричневий, розсипчастий, слабогумусований пісок з рудими залізистими включеннями. **ШАР 15** – нівеляційна підсипка. Сірий з жовтавими плямами, пухкий, слабогумусований пісок, з НК вапнякового та цегляного щебеню. **ШАР 16** – заповнення ОБ 2. Сірий, розсипчастий, слабогумусований пісок з НК уламків кісток тварин, СК щебеню цегли та каменю-вапняку, МК деревних вугликів та артефактів. **ШАР 17** – заповнення ОБ 3. Темно-сірий, пухкий, середньогумусований пісок з НК деревних вугликів. **ШАР 18**. Його характеристики ідентичні шарам 43 і 94. **ШАР 19** – ужитково-нівеляційний (?). Темно-сірий до чорного, ущільнений, середньогумусований пісок з НК вугликів та цегляної жорстви. **ШАР 20** – підсипка. Строкатий, світло-цеглястий з світло-жовтими плямами, ущільнений пісок, як складова вапняно-піщаного розчину, з СК жорстви і щебеню цегли. **ШАР 21** – шар пожежі (?). Строкатий, сірий з темно-сірими плямами, пухкий пісок з ВК деревних вуглинок та НК цегляної жорстви. **ШАР 22** – будівельний (?). Світло-жовтий до білого,

пухкий шар вапнякової жорстви і шебеню з артефактами. **ШАР 23** – ужитковий. Темно-сірий до чорного, ущільнений, сильногумусований супісок з МК деревних вуглинок та НК кам'яної жорстви і артефактів. **ШАР 24** – нівеляційна підсипка. Жовтий, пухкий пісок. **ШАР 25** – заповнення ОБ 8. Сірих відтінків, ущільнений, сильногумусований пісок з СК уламків кісток тварин, МК цегляної жорстви і шебеню та деревних вугликів та НК уламків кераміки. **ШАР 26** – будівельне сміття. Світлий, рожево-жовтий з сірими плямами, розсипчасто-пухкий пісок, як складова вапняно-піщаного розчину, з незначними вкрапленнями сильногумусованого супіску, з МК цегляного шебеню і НК сильнофрагментованих уламків кераміки. **ШАР 27** – ужитковий (?). Сірих відтінків, ущільнений, сильногумусований пісок з НК вапнякової жорстви, з МК уламків кісток тварин, НК жорстви і шебеню цегли, МК деревних вугликів та СК уламків кераміки. **ШАР 28** – ужитковий. Сірого і темно-сірого тонів, пухкий, сильногумусований супісок насичений уламками кісток тварин, з МК шебеню цегли і деревних вугликів та СК уламків кераміки, скла, заліза. **ШАР 29** – рівень давньої денної поверхні (?). Строкатий, світло-сіро-жовтий з буро-жовтавими плямами, пухкий, слабозамулений пісок, з НК брил і шебеню вапняку, цегляної жорстви і вугликів. **ШАР 30** – ужитковий. Сірого і темно-сірого кольору з коричневим відтінком, пухкий, середньогумусований пісок, з ВК уламків кісток тварин, НК жорстви цегли і вапняку та СК кераміки, скла, мідних і кістяних виробів. **ШАР 31** – ужитковий. Сіро-коричневий з жовтими плямами, пухкий, середньогумусований пісок, з МК уламків кісток тварин, НК цегляної жорстви, МК вапнякового шебеню і деревних вугликів та МК уламків кераміки. **ШАР 32** – нівеляційна підсипка. Строкатий, темно-сірий з світло-сіро-жовтавими плямами, ущільнений, сильногумусований пісок з ВК кам'яного шебеню та битої і цілої цегли. **ШАР 33** – ізоляційна (?) підсипка під стіни прибудови. Темно-сірий з жовтавими прошарками, ущільнений, середньогумусований пісок з суглинковими прошарками і поодинокими деревними вугликами. **ШАР 34** – будівельне сміття. Світло-коричнево-сірий з жовто-оранжевими плямами, пухкий пісок насичений будівельним розчином, з МК жорстви цегли і деревних вугликів. **ШАР 35** – засипка (?). Темно-сірий з жовтавими прошарками суглинку, ущільнений, середньогумусований пісок, поодинокі уламки цегли та деревних вугликів. **ШАР 36** – викид з об'єкта (?). Суцільний, світло-жовтий з голубим відтінком, ущільнений пісок з НК вапнякового шебеню. **ШАР 37** – ужитково-засипний. Строкатий, сіро-жовтавий з сірими і жовтими плямами, розсипчасто-пухкий, слабогумусований пісок з НК вапнякової жорстви, СК цегляної жорстви і шебеню та МК уламків

кераміки. **ШАР 38/45** – заповнення ОБ 10. Темно-сірий, пухкий, слабозамулений пісок з НК уламків тваринних кісток, цегляної жорстви та рештками зігнилої колоди. **ШАР 39** – будівельне сміття. Світло-жовтаво-цеглястий шар вапняно-піщаного розчину з МК цегляної жорстви. **ШАР 40** – підсипка (?). Темно-сірий з коричневим відтінком і світло-коричнево-сірими та жовтавими плямами, пухкий, слабогумусований пісок з НК деревних вугликів і цегляної жорстви. **ШАР 41** – заповнення ОБ 9. Строкатий, темно-сірий з світло-сірими і сіро-жовтавими плямами, пухкий, середньогумусований пісок з МК уламків тваринних кісток, СК жорстви і щебеню цегли, каменю, МК деревних вугликів та уламків кераміки. **ШАР 42** – будівельні рештки (румовище). Строкатий, світло-сіро-жовтавий, пухкий шар вапняно-піщаного розчину з ВК битої і цілої цегли. **ШАР 43** – підсипка. Строкатий, цеглястий з сіро-жовтавими плямами, щільний шар розчину з СК битої цегли. **ШАР 44** – (?). Строкатий, сірий з жовтими плямами, пухкий, слабогумусований пісок з МК цегляної жорстви. **ШАР 46** – ужитково-нівелюючий. Строкатий з жовтавими і сірими плямами, ущільнений, середньогумусований пісок з ВК жорстви вапняку і граніту, з СК щебеню цегли, МК деревних вугликів і уламків кераміки. **ШАР 47** – заповнення ОБ 18. Жовтаво-світло-сірий, пухкий пісок з СК щебеню і брил вапняку, НК щебеню цегли. **ШАР 48** – (?). Темно-сірий, ущільнений, слабогумусований пісок з МК будівельного розчину з цегляною жорствою та НК деревних вуглинок. **ШАР 49** – будівельні рештки. Жовтаво-білий, розсипчастий шар тиньку із внутрішніх стін прибудови з НК кусочків вапняно-піщаного розчину. **ШАР 50** – запустіння/руйнації (?). Світло-коричневий, пухкий пісок з НК кусочків вапняно-піщаного розчину та цегляної жорстви і решток зігнилих дерев'яних дошок. **ШАР 51** – ужитковий – рівень функціонування приміщення прибудови. Чорний, щільний, сильнотгумусований супісок з НК деревних вуглинок. **ШАР 52** – нівелююча підсипка. Жовтий, пухкий пісок. **ШАР 53** – нівелююча підсипка. Строкатий, сірих відтінків з жовтавими плямами, ущільнений, слабогумусований пісок з НК вапнякового щебеню, ВК щебеню цегли і вапняно-піщаного розчину, СК кераміки і скла. **ШАР 54** – шар руйнації. Строкатий, насиченого оранжевого кольору з світло-жовтими плямами і прожилками, спечений шар перепаленої глини з прошарками піску і щебеню цегли. **ШАР 55** – шар руйнації (?). Світло-жовтий, ущільнений шар вапняно-піщаного розчину з вапняковою жорствою та НК цегляної жорстви. **ШАР 56** – нівелюючий (?). Темно-сірий, ущільнений, слабогумусований пісок з МК щебеню вапняку і частинок вапна, рештками зігнилого дерев'яного горбиля, МК уламків цегли, ВК цегляної жорстви та частинок вапна та

НК уламків кераміки. **ШАР 57** – будівельне сміття. Світло-коричневий з цеглястим відтінком пухкий пісок, з МК цегляного щебеню, ВК цегляної жорстви і частинок розчину та уламки кераміки. **ШАР 58А** – ужитковий / рештки дерев'яної конструкції (?). Темно-сірий, ущільнений, слабогумусований пісок з ВК кусків зігнилого дерева, НК вугликів, розчину і цегляної жорстви та НК артефактів. **ШАР 58Б** – нівеляційна підсипка (?) під настил підлоги рештки котрої, ймовірно, зафіксовані у шарі 58 А. Темно-сірий з коричневим відтінком, пухкий, слабогумусований пісок з НК уламків кісток тварин, кусків розчину, СК деревних вугликів і цегляної жорстви та МК уламків кераміки. **ШАР 59** – ужитковий (гоподарське сміття). Строкатий, темно-сірий з жовтавими лінзочками, пухкий, середньогумусований пісок з МК уламків кісток тварин, НК цегляної та вапнякової жорстви, СК деревних вугликів та СК уламків кераміки, НК уламків скла, заліза. **ШАР 60** – заповнення ОБ 11. Строкатий, темно-сірий з жовтавими плямами, пухкий, слабогумусований пісок з СК уламків кісток тварин, НК цегляної жорстви і деревних вугликів та МК уламків кераміки, НК уламків скла. **ШАР 61** – підсипка (?). Світло-жовтий з світло-оливковим відтінком, ущільнений середній суглинок. **ШАР 62** – заповнення ОБ 12. Темно-сірий, пухкий, середньогумусований пісок з СК кусків зігнилого дерева, НК цегляної жорстви, МК деревних вугликів та НК уламків кераміки. **ШАР 63** – викид (?). Світло-жовтий, пухкий пісок. **ШАР 64** – заповнення ОБ 13. Строкатий, темно-сірий з світло-жовтими плямами і прожилками, пухкий пісок з ВК уламків кісток тварин, цегляного щебеню та кераміки, СК уламків скла. **ШАР 65** – давня денна поверхня (?). Сірий, темно-сірий, пухкий, слабогумусований пісок (сірий лісовий опідзол (?)). **ШАР 66** – горілий. Строкатий, сіро-темно-сірий з світло-сірими плямами пухкий пісок з попелом та СК деревних вугликів. **ШАР 67** – рештки конструкції – дерев'яного настилу (підлоги). Чорний в обвуглених місцях і коричневий там, де дерево зігнило, пухкий пісок в проміжках між рештками дошок. **ШАР 68** – заповнення ОБ 14. Сірий з світло-жовтими плямами і прожилками, пухкий, слабогумусований пісок з НК цегляної жорстви та уламків кераміки. **ШАР 69** – заповнення ОБ 14. Строкатий, світло-жовтий з сірими плямами, пухкий пісок з НК кусочків вапна (?). **ШАР 70** – будівельне сміття. Світлий, жовтаво-цеглястий, пухкий шар вапняно-піщаного розчину з МК цегляної жорстви. **ШАР 72** – не встановлений. Світлий, сіро-жовтавий, пухкий пісок з НК цегляної жорстви та деревних вугликів. **ШАР 73** – нівеляційний. Строкатий, сіро-коричневий з жовтими та сірими плямами, ущільнений, слабогумусований пісок насичений кам'яною жорстою і вугільним шлаком. **ШАР 74** – нівеляційний. Строкатий,

світло-жовтий з жовтими і сірими плямами, ущільнений, слабогумусований пісок з НК жорстви і шебеню цегли та каменю-вапняку. **ШАР 75** – ужитковий шар (?). Коричневий з цеглястим відтінком, ущільнений, слабогумусований пісок з прошарками перепаленої глини. **ШАР 76** – засипка. Темно-сірий, ущільнений, сильногумусований пісок з НК кам'яної та цегляної жорстви. **ШАР 77** – заповнення ОБ 17. Строкатий, жовтаво-сірий з сірими плямами, пухкий пісок з МК жорстви і цегляного шебеню, НК деревних вугликів і кусочків розчину. **ШАР 78** – заповнення ОБ 17. Темно-сірий до чорного, ущільнений шар деревного вугілля з СК цегляної жорстви і кусків вапняно-піщаного розчину. **ШАР 79** – заповнення ОБ 17. Сірий з сіро-жовтавими прожилками, пухкий, слабогумусований пісок з НК уламків кісток тварин, МК цегляної жорстви і деревних вугликів, СК кусочків вапняно-піщаного розчину. **ШАР 80** – заповнення ОБ 17. Строкатий, жовтий з чорними і темно-коричневими прошарками, ущільнений легкий суглинок з включеннями кусочків вапна, НК цегляного шебеню, СК деревних вугликів та кусочків перепаленої глини. **ШАР 81** – заповнення ОБ 17. Сіро-жовтавий з коричневим відтінком і темно-сірими прожилками, пухкий, слабогумусований пісок з НК цегляної жорстви, кусочків вапняно-піщаного розчину і деревних вугликів. **ШАР 82/88** – (?). Сірий, слабогумусований, пухкий пісок з НК вугликів та цегляної жорстви. **ШАР 83** – перевідкладений материк. Строкатий, жовтий з темно-сірими і сіро-жовтавими прожилками, пухкий пісок з лінзочками слабогумусованого піску і поодинокими уламками цегли. **ШАР 84** – перевідкладений материк. Жовтий з темно-жовтими і сірими прожилками і плямами пухкий пісок. **ШАР 85** – румовище. Оранжево-коричнуватий з жовтими, темно-сірими і сірими прожилками і плямами, щільний шар перепаленої глини з НК включення піску, цегляного шебеню та кусків вапняно-піщаного розчину і СК деревних вугликів. **ШАР 86** – руйнації. Щільний шар перепаленої глини з НК піску та деревних вугликів. **ШАР 87** – ужитковий – рівень однієї з давніх денних поверхонь (?). Темно-сірий, ущільнений, середньогумусований супісок з ВК уламків кісток, МК цегляної жорстви, СК деревних вугликів та МК уламків кераміки. **ШАР 89** – заповнення ОБ 15. Строкатий, сіро-оливковий з сірими і жовтавими плямами, слабогумусований пісок з НК шебеню і брил каменю-вапняку, цегляної жорстви і деревних вуглинок. **ШАР 90** – заповнення ОБ 16. Строкатий, сірий з сіро-жовтавими плямами, пухкий, слабогумусований пісок з НК вапнякової та цегляної жорстви, вуглинок, кусочків вапна (?). **ШАР 91** – будівельні рештки (?). Світло-жовтий, ущільнений пісок з ВК шебеню вапняку. **ШАР 92** – підсипка. Жовтий, пухкий пісок. **ШАР 93** –

будівельне сміття. Світлий, рожево-жовтавий з плямами сірих тонів, розсипчасто-пухкий шар вапняно-піщаного розчину з незначними вкрапленнями сильногумусованого супіску, МК цегляного щебеню та НК уламків кераміки. **ШАР 94** – цементна стяжка.

МАТЕРИК. Жовтаво-коричневий пухкий пісок, який з глибиною світлішає і набуває світло-жовтого відтінку.

СПИСОК СКОРОЧЕНЬ

А	–	асфальт
ВК	–	велика кількість
КМ	–	кам'яне мощення
М	–	материк
МК	–	мала кількість
НК	–	незначна кількість
ОБ	–	об'єкт
СК	–	середня кількість
СДП	–	сучасна денна поверхня
ФЗП	–	фундамент західної прибудови
ФК	–	фундамент контрфорсу
ФПП	–	фундамент південної прибудови

Osaulchuk Oleh, Shyshak Volodymyr

THE ARCHAEOLOGICAL AND ARCHITEKTURAL RESEARCHES OF THE DEFENCE SYNAGOGUE IN ZOVKVA

The information devote of archaeological and architectural researches of the defence synagogue 17th centuries in Zovkva, give description of the archaeological materials 17th – 19th century, structure of the city sediments.

Key words: archaeological researches, architectural researches, Zovkva, archaeological materials, synagogue.

Стаття надійшла до редколегії 10.11.2001

Прийнята до друку 18.11.2001



Рис. 1. Ситуаційний план розташування синагоги у м. Жовква.



Рис. 2. Стратиграфічні профілі стінок шурфа 1.

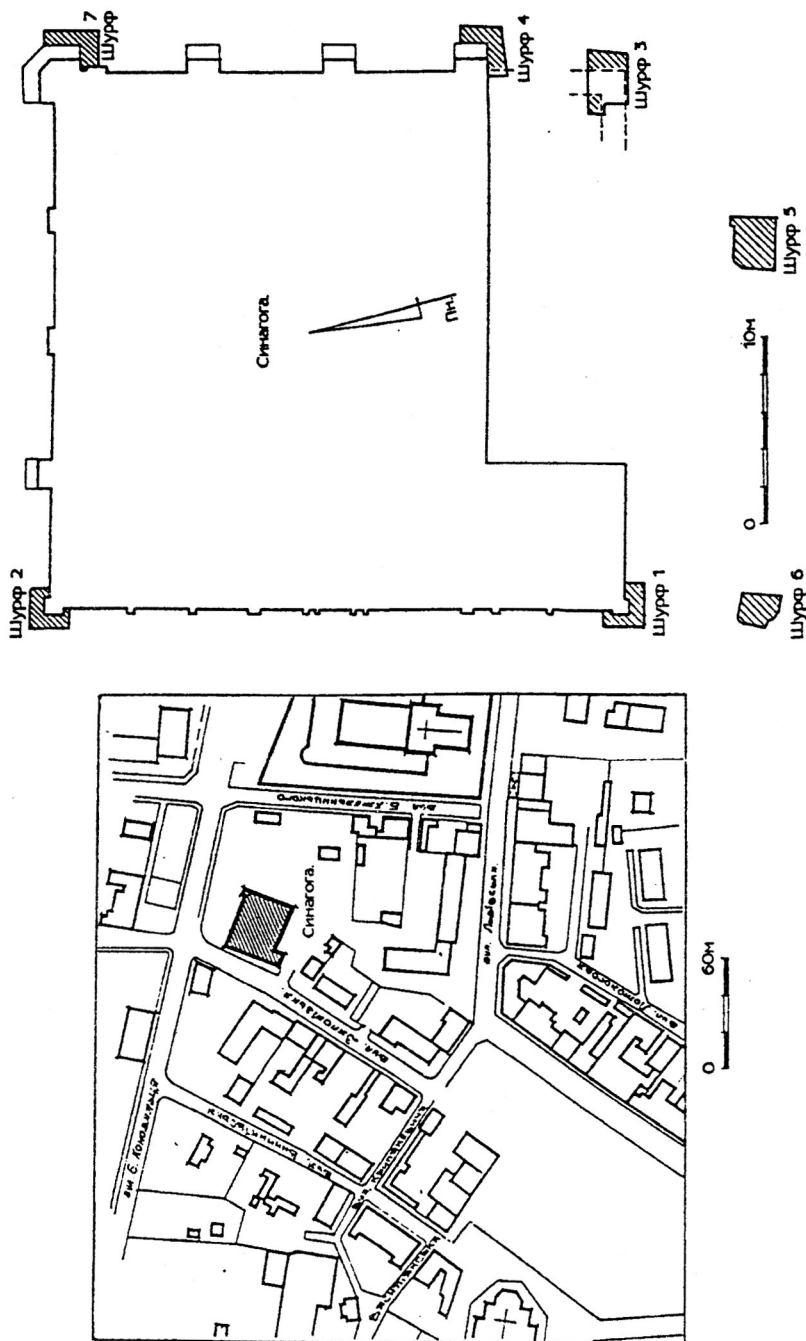

Рис. 3. План і профілі шурфа №3 на рівні фундаменту підлоги південної прибудови.

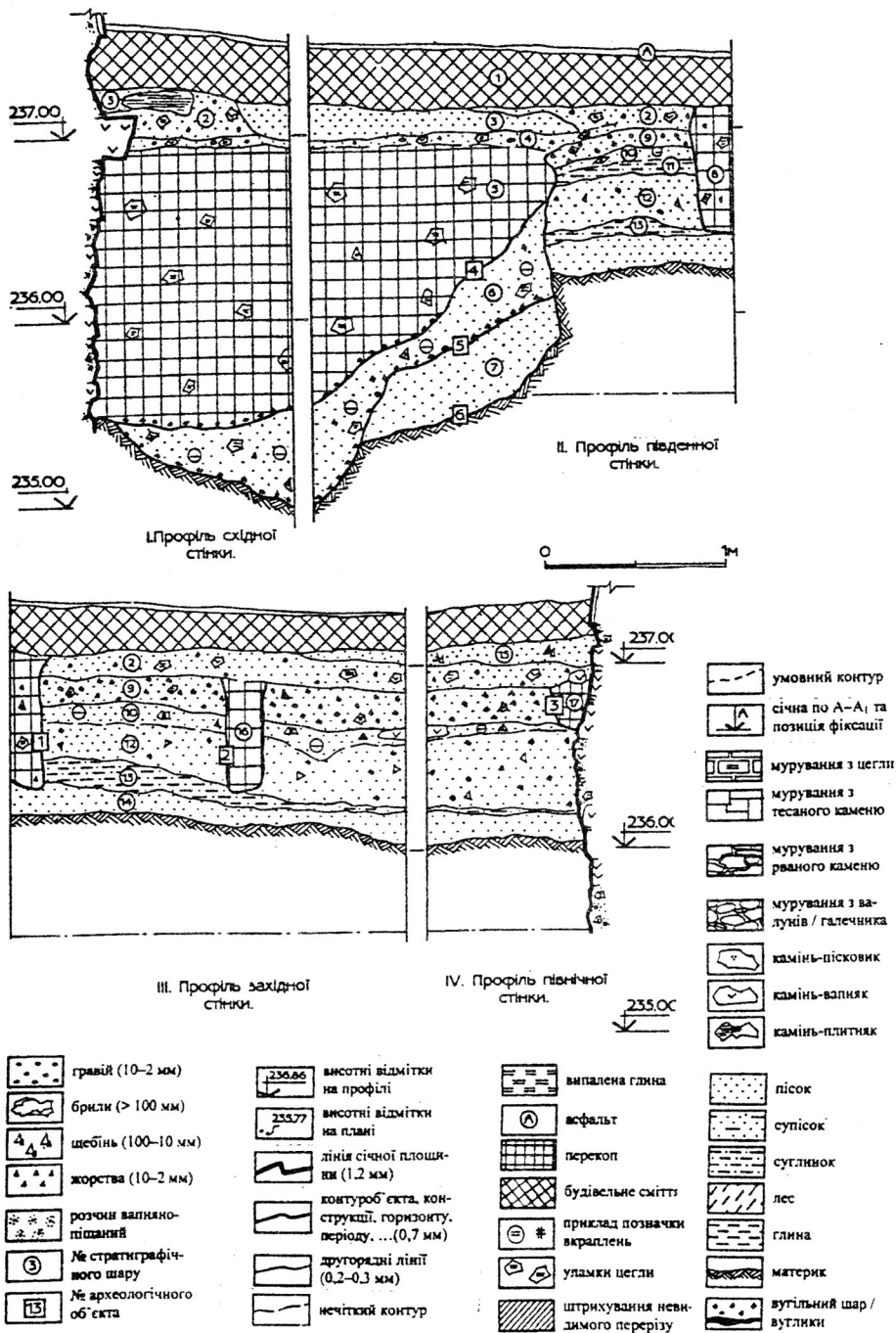

Рис. 4. План шурфу 4 на рівні фундаментів прибудови та контрфорсу і стратиграфічні профілі його стінок.

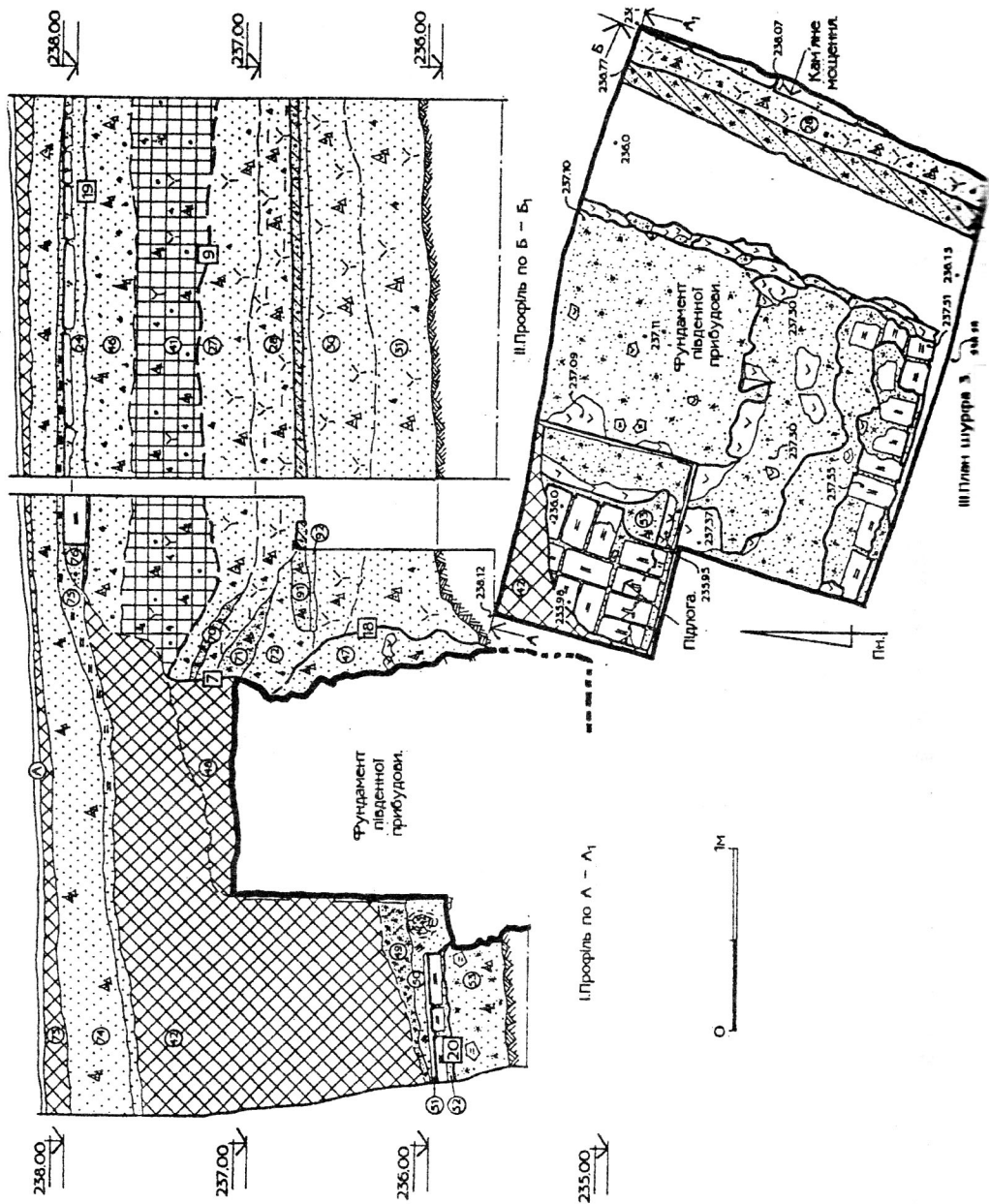

Рис. 5. План шурфу 5 на рівні розритого фундаменту школи і стратиграфічні профілі його стінок.

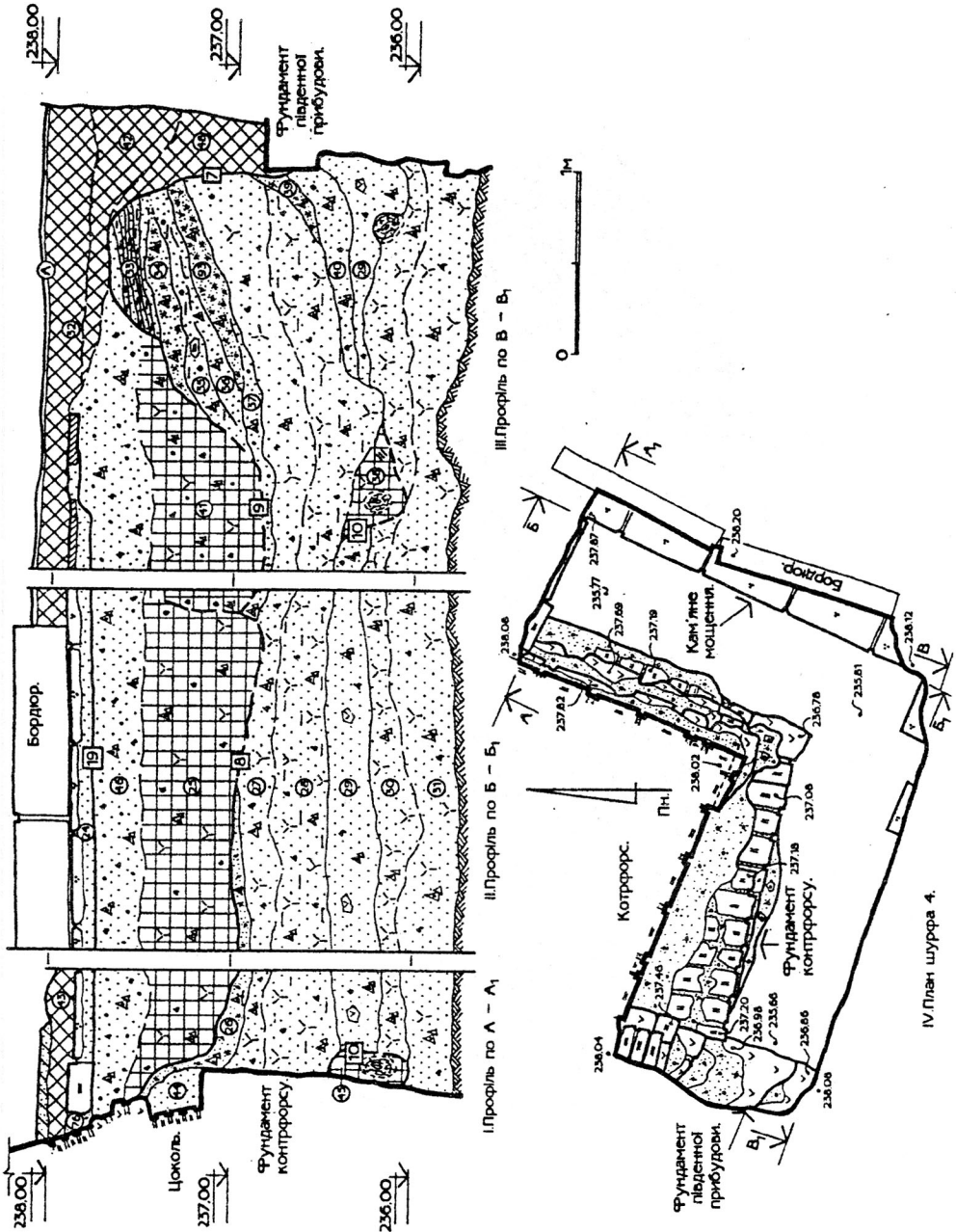

Рис. 6. План шурфу б, стратиграфічні профілі його стінок та стратиграфічно-хронологічна діаграма.

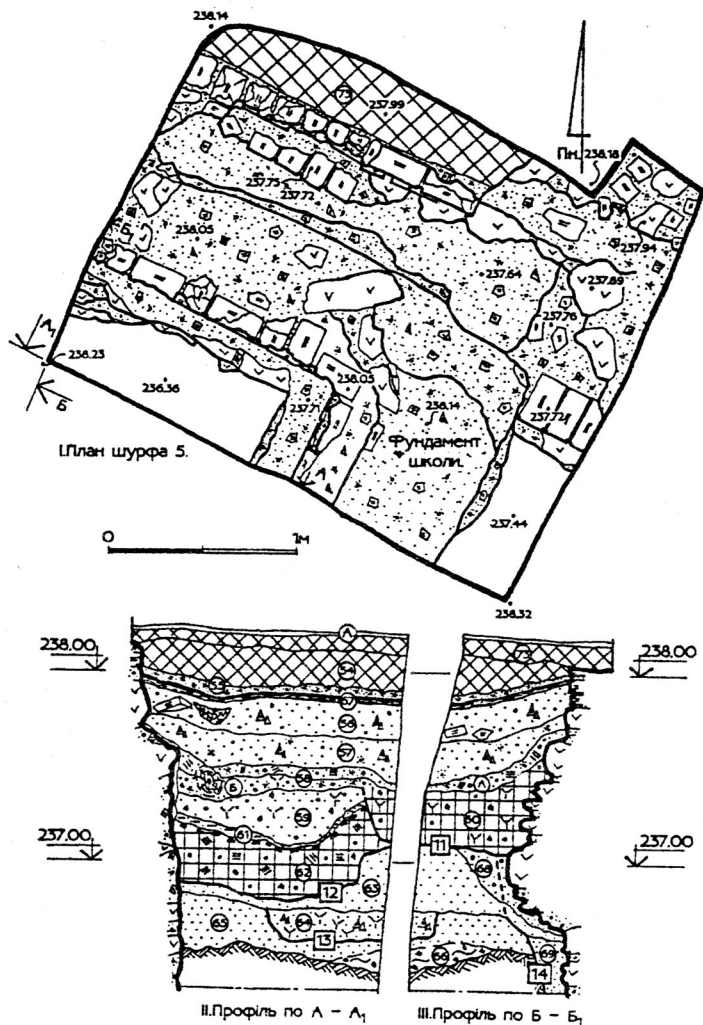

Рис. 7. Стратиграфічно-хронологічні діаграми шурфів.

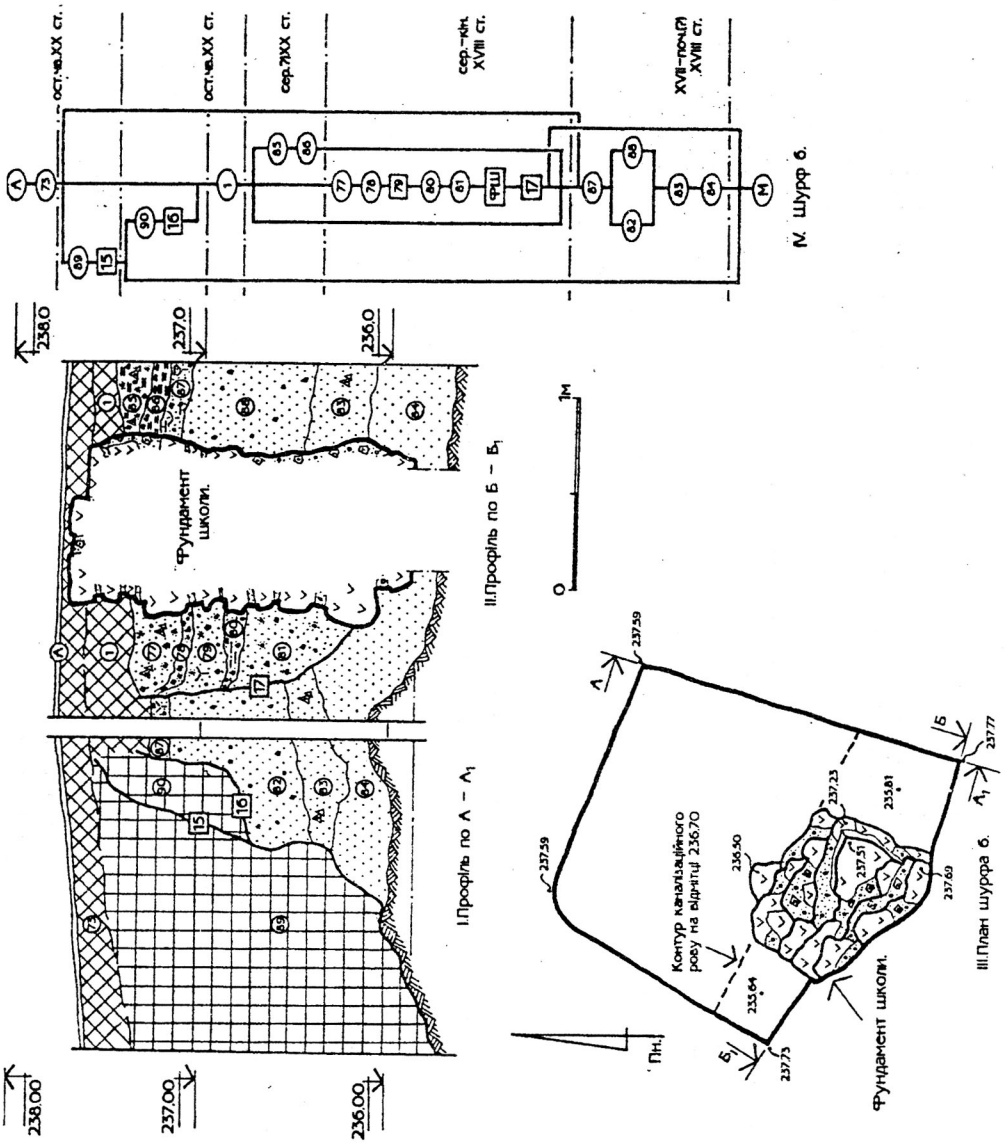
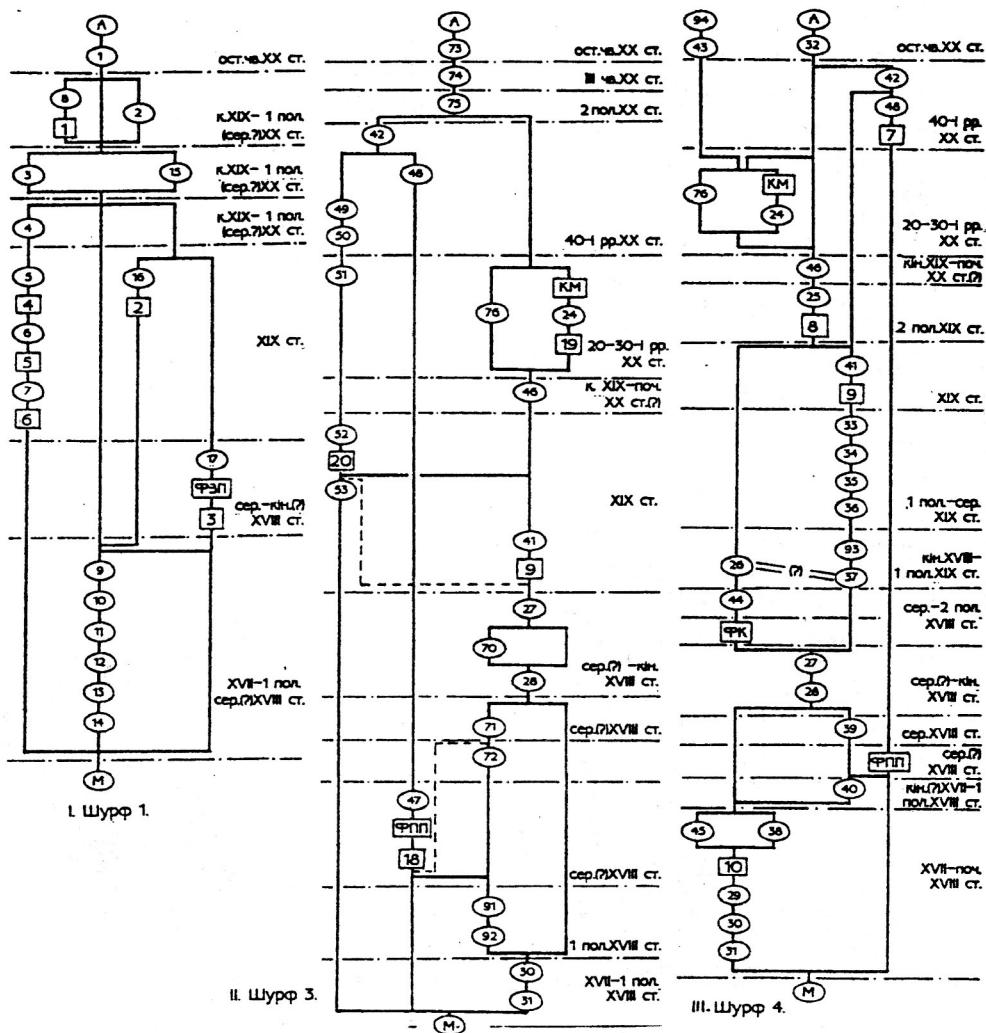
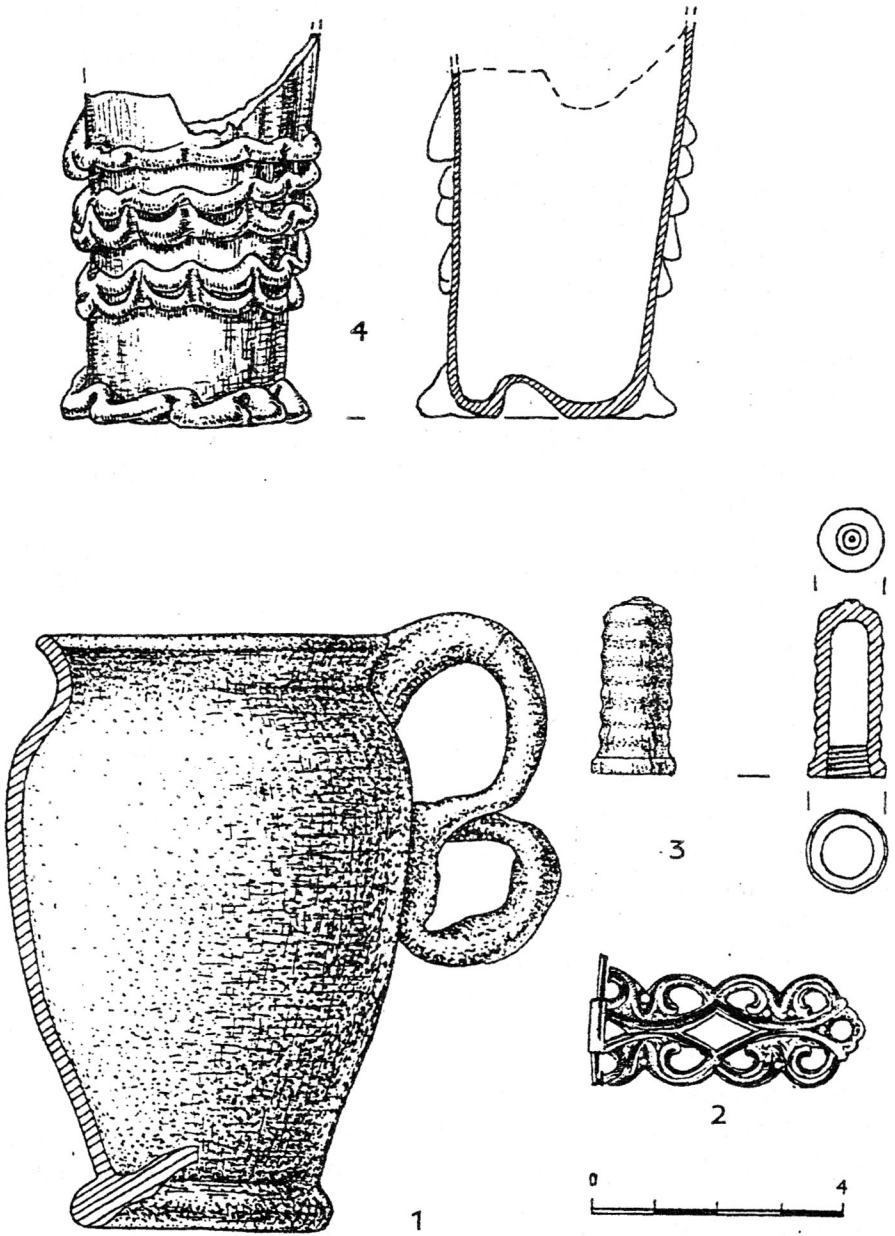

Рис. 8. Керамічні, металеві та скляні археологічні знахідки.