

Михайло Филипчук

УДК 902 (477.83)

## ДОСЛІДЖЕННЯ ЛІТОПИСНОГО ПЛІСНЕСЬКА У 2000 р.

Наведено матеріал, отриманий під час розшукових робіт на території центральної частини літописного Пліснеська. Тут віднайдено залишки наземних (XII-XIII ст.) та заглиблених (IX-XI ст.) жител, господарських ям і численний рухомий матеріал, серед якого домінує керамічний посуд та предмети побуту.

Пліснеське городище розташоване на північному краї Подільської височини, в своєрідному геоморфологічному районі, який називають Вороняки. Разом з Гологірським і Кременецьким горбогірними пасмами вони формують Волино-Подільське пограниччя – складний географічний регіон, який утворює вододіл між правими притоками Прип'яті і лівими притоками Дністра. В широкому розумінні пограниччя є своєрідним продовженням Подільської височини і розділяє басейни Чорного та Балтійського морів. Його північний край стрімкий і більш ніж на 200 м круто підноситься над низинною рівниною Малого Полісся, південний – плавно переходить у Подільське плато. Отже, простягаючись по лінії південний захід – північний схід, Волино-Подільське пограниччя становить найбільш виразний природний рубіж між Карпатами і р. Прип'яттю.

Протягом 2000 року рятивні роботи проводились на території дитинця в межах “Бульдозерної траншеї 1983 р.” (рис. 1). Зараз остання досягає 142 м довжини та 0,7 м ширини. Її русло поросло осикою, липою та кущами шипшини. За час, що минув від 1983 року, стінки траншеї осунулися і її ширина значно зросла, досягнувши 1,5 - 1,7 м. Крім того, поблизу південно-східної її частини місцеве населення самовільно відкрило “міні-кар'єр” для заготівлі гумусованого ґрунту, тобто бульдозером викопано декілька аморфних ям, чим порушено культурний шар на площі до 40 м<sup>2</sup>. (Подібні “міні-кар'єри” виявлено і на місці окремих ділянок оборонних ліній).

Рекультивацийні роботи проводили в східній частині “бульдозерної траншеї 1983 р.”, головною метою яких було вивчення цієї ділянки городища і відновлення її первинного вигляду, оскільки будь-якої документації наших попередників про дослідження в цьому місці нема. Головне завдання повторного дослідження полягало в: а) фіксації і вивченні характеру культурного шару та наявних в ньому об'єктів; б)

простеженні рівня залягання об'єктів та експозиції денної поверхні (часів забудови городища) і підстилаючої основи (материка); в) фіксації місцезнаходження прирізки до траншеї, прокладеної Я.Пастернаком у 1940 р. ( тр. №1, рис. 1, 2); г) відновленні рельєфу на місці повторних розкопок.

Під час розкопок застосовували планіграфічний і стратиграфічний методи досліджень. Культурні шари, рухомий матеріал та віднайдені залишки об'єктів було зафіксовано в описовій, фото- та креслярській документації, а також записано на аудіо - і відеокасети.

З огляду на поставлені завдання, у зазначеному місці було закладено розкоп загальною площею 216 м<sup>2</sup>. В окремих місцях він був звужений до ширини 2 м. Така ширина зумовлена параметрами попередньої «бульдозерної траншеї» та ерозійними процесами її повздовжніх стінок, що в сумі складало від 1,5 до 1,7 м. В процесі досліджень до північної стінки траншеї, яка складала своєрідну вісь розкопу, в квадратах 7, 8, 9б зроблено прирізку 5,0x1,3 м (рис. 2). Водночас південна частина розкопу, залежно від стану пошкодження ерозійними процесами, в різних місцях досягала від 4 до 8 м ширини. Нумерація квадратів починається із східної сторони.

У місці розширення (прокладки нової) траншеї верхня частина культурного шару до глибини 0,3 м виявилася перевідкладеною. Причина такого стану - це постійна оранка території «Дитинця» до 1965 р. Сьогодні верх культурного шару представлений чорними гумусованими суглинками, які насичені уламками кружальної кераміки, фрагментами кісток, камінням, вимазкою, а іноді й вугликами. Подекуди траплялися уламки залізних предметів (цвяхів, дужок від відер, обручів тощо). Культурні нашарування виявилися неоднаковими. Відмінність між ними простежується як у їхніх параметрах, так і в характері рухомого матеріалу. На різних глибинах виявлено залишки п'ятнадцяти асинхронних об'єктів: вісім – житлових будівель, шість господарських ям та однієї виробничої споруд.

**Об'єкт №9<sup>1</sup> – господарська яма №1** (рис. 3). Її залишки виявлено в квадрата 9-10 А. Верхня частина об'єкта не збереглася. Вона, як і верх культурного шару, була поруйнована ерозійними процесами. Тому уцілілі контури, овальної в плані споруди, розміром 1,53 x 1,32 м, вдалося виявити лише на глибині 0,45 м від рівня сучасної поверхні. Зверху вони були перекриті чорними гумусованими суглинками, насиченими камінням, дрібними фрагментами глиняної вимазки та керамічного матеріалу XII-XIII ст. Власне залишки об'єкта представлені

<sup>1</sup> Нумерація об'єктів наскрізна, включаючи результати роботи протягом 1999 р.

ледь заглибленим в опідзолені ґрунти котлованом, глибиною до 0,2 м, в центрі якого виявлено залишки ручного млина – жорен. Від них збереглися фрагменти нижнього та верхнього каменів, діаметром до 0,5 м. У південно-східній частині об'єкта завал жорнових каменів перекривав рештки дерев'яного горілого предмета. Тут вдалося віднайти уламок боковини ліпного горщика, який має легкосуглинкову фактуру керамічного тіста та вогнищевий випал. Характер відкритих залишків дає змогу припустити, що це міг бути ручний млин, який за стратиграфічними та планіграфічними даними можна зачислити до слов'янського періоду функціонування Пліснеська, тобто до IX – початку X ст.

**Об'єкт №10 (споруда №8)** був виявлений у квадратах 7-8 а,б на глибині 0,35 м від рівня сучасної поверхні (рис. 4). Його заповнення (товщиною 0,1-0,15 м) було виражено віднівельованим світло-сірим прошарком гумусу з включеннями вимазки, попелу, вугілля, фрагментів керамічного посуду. Контури його залишків простежувалися добре. Наприклад, верхня межа була зафіксована на глибині 0,35-0,4 м, а нижня - 0,5 - 0,55 м від рівня сучасної поверхні. Рівень тогочасної поверхні та глибина котловану дозволяє віднести цей об'єкт до наземного типу. Південна та східна частина споруди виявились зруйнованими розвідковими траншеями відповідно 1940 та 1983 рр. Збережені залишки дають підстави визначити розміри південної та західної сторін, що відповідно становлять 1,0 і 2,45 м. Швидше за все споруда була зрубною, оскільки будь-яких слідів стовпових ямок вздовж збережених стін котловану (за винятком однієї в південній частині об'єкта) - не виявлено. На рівні нижньої межі збереглася земляна долівка, вкрита зольно-вугільним прошарком, товщиною до 0,5-1,0 см. Решток опалювального пристрою у відкритій частині споруди не простежено, проте з певною долею вірогідності її можна віднести до житлової, оскільки на рівні тогочасної поверхні поблизу південно-східного кута віднайдено залізний ключ від висячого давньоруського замка та мергелеве пряслице. Довжина ключа становить 11,5 см. Робоча частина має вигляд круга з хрестоподібною прорізкою, а протилежний його кінець завершується невеличким кільцем. Матеріал, на основі якого можна датувати об'єкт №10, віднайдено в заповненні неглибокого котловану. Передовсім це - фрагменти кружального посуду, представлені верхніми частинами горщиків. Денечь, придонних частин та фрагментів тулубів віднайдено значно менше. В більшості випадків вінця - косо зрізані, рідше - заокруглені. Найбільше розширення тулуба припадає на 3/4 висоти горщиків. Вироби виготовлені з легкосуглинкового керамічного тіста. Для них притаманний редукований і відновлюючий

спосіб випалу, який поза всякими сумнівами проходив у гончарних печах. На окремих посудинах в межах вінець, шийки, плічик спостерігається ритий лінійний орнамент. Схарактеризована споруда була збудована поверх шару опідзолених суглинків. До речі, відмінність між зазначеними фрагментами полягає лише в модифікації вінець. За попередніми судженнями цей комплекс знахідок можна віднести до кінця XI - перша пол. XII ст.

У центрі зазначеної наземної споруди вдалося виявити залишки неглибокої господарської ями №3 (об'єкт 11). В плані вона була овальної форми. Її збережені розміри становлять 1,4 x 0,45- 0,9? м. Глибина ями сягала всього 0,1 – 0,15 м. Дно ями має пологі стінки, котрі плавно переходили в долівкову частину. Стратиграфічні спостереження дають підстави вважати цю яму синхронною з наземною спорудою № 8, оскільки: по-перше – заповнення споруди перекривало заповнення ями; по-друге - її верхні контури простежувалися лише з рівня долівки наземного житла; по-третє - її заповнення було ідентичним до заповнення споруди. Крім того, тут виявлено велику кількість керамічного матеріалу, подібного до посуду, який віднайдено в житлі Це фрагменти керамічного посуду: верхні частини, денця тулуба кружальних горщиків. Вінця здебільшого викінчуються валиком та карнизом. Перехід до короткої шийки різкий, плічки контрастно виділені. Максимальне розширення припадає на 4/5 висоти горщиків. У фактурі тіста домінує суглиниста, добре відмулена маса. Випал - редукований з повторним відновленням. Окремі фрагменти прикрашені білою фарбою та ритим хвилястим і лінійним орнаментами. Крім керамічного матеріалу в ямі віднайдено уламок точильного бруска, виготовленого з каменю пісковика. Характеризований речовий матеріал можна віднести до кінця XI - першої половини XII ст. До речі, глибина ями сягала всього 0,2 – 0,35 м.

Поряд з охарактеризованим житлом виявлено рештки ще однієї овальної в плані ями №6 (об'єкт № 12). Її верх простежено на глибині 0,45 м від рівня сучасної поверхні. Максимальні розміри сягали 0,9 x 0,6 x 0,6 м (Рис. 4). Стінки – похилі, вкриті вугіллям та золою. Заповнення - представлене чорними гумусованими суглинками, вугликами та золи. В ньому було віднайдено чимало фрагментів кружального посуду, кістки тварин та вимазку.

Окремі фрагменти керамічного посуду: верхні частини кружальних горщиків, тобто вінця, здебільшого викінчуються валиком та карнизом. Перехід до короткої шийки - різкий, плічки контрастно виділені. Максимальне розширення припадає на 4/5 висоти горщиків. У фактурі тіста домінує суглиниста, добре відмулена маса. Випал - редукований з

повторним відновленням. Окремі фрагменти прикрашені білою фарбою та ритим лінійним орнаментом. Друга частина кухонного посуду має манжетоподібне викінчення, плавний перехід до шийки, іншу (порівняно з поруч віднайденими фрагментами кераміки) фактуру керамічного тіста й випал. За аналогією з посудом віднайденим в попередні роки, його треба зачислити до рубежу IX - X ст. Можна припустити, що цей фрагмент потрапив сюди випадково і не стосується до функціонування споруди. Загалом, яму № 6 можна віднести до середини XII ст.

У північно-західному куті прирізки розкопу (квадрати 8,9 б) виявлено велику яму №4 (об'єкт № 13), видовженої в плані форми, зі збереженими розмірами 2,35 x 1,2 м та глибиною щодо сучасної поверхні 1,3 м. Абриси об'єкта простежувалися на глибині 0,3 м. Верхня частина заповнення представлена чорними гумусованими суглинками, нижня темносіримими та світлосіримими гумусованими суглинками, які були насичені вугіллям та золою. Загалом, у двох частинах заповнення віднайдено велику кількість тваринних кісток, уламків глиняної вимазки і окремі фрагменти кружальних горщиків (рис. 14, 1-4). Це фрагменти керамічного посуду: верхні частини, денця тулова кружальних горщиків. Вінця здебільшого викінчуються валиком (рис. 11, 1-2) та карнизом (рис. 11, 3-4). Перехід до короткої шийки різкий, плічки контрастно виділені. Максимальне розширення припадає на 4/5 висоти горщиків. У фактурі тіста домінує суглиниста, добре відмулена маса, іноді зустрічається й дрібнозернистий пісок. Випал редукований з повторним відновленням. Окремі фрагменти прикрашені білою фарбою.

Стратиграфічні спостереження та характер віднайденого рухомого матеріалу дають змогу віднести цей об'єкт до середини – другої половини XII ст.

У південній частині квадрата 8б на глибині 0,5 м від рівня сучасної поверхні збереглися залишки череня, діаметром 0,45 і товщиною до 0,03 м. Він був вимощений в межах культурного шару XI – XII ст. Будь-яких знахідок, котрі б дозволили його датувати не виявлено.

**Споруда 10 (об'єкт №14).** Його залишки виявлено в північній частині розкопу (кв. 11-13б) на глибині 0,35-0,4 м від рівня сучасної поверхні. Розкопками охоплено лише незначну частину об'єкта (рис. 5). Заповнення споруди представлено чорними гумусованими суглинками з великим вмістом дрібного каміння, товщиною до 0,25-0,3 м. Верх схарактеризованих решток вкритий чорними гумусованими суглинками, а низ - споруджений на лесоподібних суглинках. Збережена частина об'єкта добре простежувалася лише з південної та східної сторін і відповідно досягала 0,85 та 1,1 м. На рівні долівки у північно-західній

частині цього, без сумніву наземного житла, уціліла нижня частина купольної печі: черинь і стінки куполу поряд з якими було фрагменти кружального посуду лезо залізного ножа, кістки тварин та вимазку. Горщики характеризуються заокругленим завершенням вінець із закраїнкою із внутрішньої сторони, короткою шийкою і помірною крутизною при переході до плічків. Найбільше розширення припадає на 4/5 висоти посуду. Фактура керамічного тіста представлена як супісковатою, так і суглинковою (відмуленою) масою. Випал - редукований з повторним відновленням. За попередніми даними цей посуд, як і об'єкт можна віднести до першої половини XII ст.

У північно-західній частині наземне житло поруйноване пізнішими: наземною спорудою №11 (об'єкт №15) і господарською ямою №2 (об'єкт № 16).

Споруда № 11 знаходилася в квадратах 13,14 б. Її, як і попередню (споруду № 10) було відкрито лише частково. Контури верхньої частини заповнення вдалося виявити на глибині 0,35-0,4 м від рівня сучасної поверхні. Вони мали наступні параметри: 2,8 x 1,6-? x 0,15 м. Зазначимо, що південно-західний кут споруди перекривав споруду заглибленого типу (об'єкт № 17), в той час як північно-східна її частина перекривала споруду №10 і була поруйнована господарською ямою №2. Неглибокий котлован наземної споруди заповнений світло-сірими гумусованими суглинками, котрі були насичені вугіллям, золою, глиняною вимазкою і колотим камінням. Долівка виявилася добре утрамбована та вистелена прошарком вугілля. В окремих місцях об'єкта траплялися уламки жорнового каміння, кістки тварин та фрагменти керамічного посуду. Це верхні частини кружальних горщиків, кріль призму аналізу яких добре простежується зміна основних його елементів (викінчення вінець, висота шийки, перехід до плічок) при стабільній суглинковій фактурі керамічного тіста та редукованому з повторним відновленням випалі. Викінчення вінець еволюціонує від модифікованого манжету до косозрізаного із внутрішньою закраїнкою з внутрішньої сторони. При цьому шийка відповідно укорочується, а перехід до плічок набуває більшої крутості. Максимальне розширення тулова переноситься ближче до вінець. Стратиграфічні спостереження вказують на те, що досліджуваний об'єкт функціонував раніше від споруди №10, але - пізніше від споруди №12. Наведений факт і характерні риси керамічного матеріалу дають змогу попередньо віднести цю споруду до першої половини XII ст.

Обидві наземні споруди житлового призначення (об'єкти №№ 14,15) були частково поруйновані господарською ямою №2 (об'єкт № 16). Вона перерізала їх у квадраті 13 б (рис. 5), про що свідчать

стратиграфічні дані, і зокрема глибина виявлення її верхніх контурів 0,35 – 0,4 м від рівня сучасної поверхні (тобто відразу ж під орним шаром) та характер заповнення – чорні гумусовані суглинки. В плані яма № 2 – була підпрямокутньої форми із заокругленими південними кутами. Її стінки виявились похилими, дно – дещо звужене порівняно із верхньою частиною. Абсолютна глибина сягала 1,4 м. У верхній та нижній частинах заповнення виявлено кістки тварин, вугілля, фрагменти глиняної вимазки та керамічний матеріал. Останній представлений верхніми частинами, денцями і туловами кружальних горщиків (рис. 11, 5-7). Вінця здебільшого манжетоподібні (рис. 12, 2,3). Перехід до короткої шийки - різкий, плічки контрастно виділені. Максимальне розширення припадає на 4/5 висоти горщиків. У фактурі тіста домінує суглинста, добре відмулена маса. Випал - редукований з повторним відновленням. Окремі фрагменти прикрашені білою фарбою та ритим хвилястим і лінійним орнаментом. Водночас окремі вінця викінчуються карнизом із внутрішньою закраїнкою. Така колекція керамічного посуду дає підстави датувати даний об'єкт найпізнішим матеріалом – другою половиною XII ст.

**Споруда 12 (об'єкт № 17)** була в квадратах 14, 15 а, А. Її перекривала наземна споруда № 11. Поверхневі абриси споруди № 2 вдалося простежити на глибині 0,65 м. Після зачищення контури верхньої частини споруди простежувались у вигляді чорного заповнення підпрямокутньої в плані форми розміром 250 x 3,4 м. Згодом, на глибині 0,75 – 0,8 м контури котловану обмежилися до: 2,4 x 3,2 м. Загальна глибина житла від рівня сучасної поверхні досягала 1,65 м. У верхній частині, заповнення було виражене перемішаними материковими суглинками з домішками чорного гумусу, а в нижній – материковими суглинками із вкрапленнями чернозему. Жодного рухомого матеріалу у заповненні не виявлено. Заглиблена споруда (житло) мала осьову орієнтацію, тобто була орієнтована кутами за сторонами світу. На долівці по внутрішньому периметру котловану виявлено стовпові ямки, діаметром до 0,15 – 0,2 м. В південному куті об'єкта знаходилася піч-кам'янка, розміром 0,9x1,2 м. Вона була викладена з масивного каменю-пісковика. Її кутові стінки прилягали до земляних стін котловану. Черінь (0,65 x 0,4 x 0,03 м) розташовувався з північно-західної сторони. Долівка була вистелена вугіллям та золою. Зверху печі та на черені віднайдено фрагменти кружального посуду і зокрема верхні частини ранньокружальних горщиків та уламок сковорідки (рис. 12, 4-6). Ранньокружальний посуд характеризується косозрізаним і манжетоподібним викінченням вінець, плавним переходом до шийки, супісковатою фактурою керамічного тіста й

нередукованим випадом. За аналогією з посудом віднайденим в попередні роки, його слід віднести до рубежу IX - X ст.

Отже, заглиблена споруда житлового призначення функціонувала в другій половині – кінці IX – на початку X століття. Можливо, вона мала каркасно-стовпову конструкцію дерев'яних стін, про що свідчать стовпові ямки. Дана будівля відноситься до слов'янського періоду розвитку давнього Пліснеська.

За два метри на захід від попереднього об'єкта в квадратах 17-18 а, б, А виявлено залишки наземної споруди № 16 (об'єкт № 18) (рис. 6). Значною мірою вона була пошкоджена траншеєю 1983 року. Тому від неї збереглися лише північний та південний кути. Рештки зазначеного об'єкта простежувалися на глибині 0,45 м від рівня сучасної поверхні. Його заповнення було представлено кам'яним вимощенням на тлі чорних гумусованих суглинків, товщиною до 0,25 м. В результаті багаторазових зачищення вдалося з'ясувати приблизні розміри споруди, які досягали: 4 м довжини та 3,9 м ширини. В північній частині на долівці виявлено скупчення золи, глиняної вимазки та вугілля. Можливо, тут й була купольна піч. А в південній – уламки жорнових каменів. В заповненні котловану і на долівці знайдено уламки тонкостінного кружального посуду. Передовсім це - фрагменти верхні частини горщиків, денця, придонні частини та тулуво посуду. В більшості випадків вінця - косозрізані, рідше - заокруглені. Найбільше розширення тулоба припадає на 4/5 висоти горщиків. Вироби виготовлені з легкосуглинкового керамічного тіста. Для них притаманний редукований і відновлюючий спосіб випалу, який поза всякими сумнівами проходив у гончарних печах. На окремих посудинах в межах вінець, шийки, плічик спостерігається ритий лінійний орнамент. До речі, відмінність між зазначеними фрагментами полягає лише в модифікації вінець. За аналогіями схарактеризований об'єкт можна віднести до початку XII ст. Важливо й те, що ця споруда була збудована поверх шару опідзолених суглинків.

У квадратах № № 19 – 22а виявлено залишки двох господарських ям та наземну будівлю.

**Яма №7 (об'єкт № 19, рис. 6,7)** була в квадраті 19 а. Її верхня частина простежена з глибини 0,35 м від рівня сучасної поверхні. Вона була округлої в плані форми, діаметром 0,95 і глибиною 0,45 м. Її заповнення складало чорні гумусовані суглинки, які однаковою мірою поширювались зверху донизу. Будь-якого рухомого матеріалу тут не виявлено. За стратиграфічними даними яму № 7 можна віднести до другої половини XII століття.

**Яма № 8 (об'єкт № 20)** відшукана в квадраті 20 а (рис. 7). Її,



округлі в плані абриси, діаметром 0,6 і глибиною – 0,35 м простежено на глибині 0,3 м від рівня сучасної поверхні. Вона була заповнена чорними гумусованими суглинками. В останньому подекуди траплялися кусочки вугілля та глиняної вимазки. Стінки об'єкта виявились похилими. Вони плавно звужувались до середини. Зазначимо, що нижня частина ями не прорізала материка. Жодних знахідок в досліджуваному об'єкті не віднайдено. Однак стратиграфічні дані дають підстави зачислити її до другої половини XII ст.

Поряд із вище схарактеризованим об'єктом виявлено залишки наземної споруди № 13 (об'єкт № 21). Вона була в квадраті 21, 22 а. Центральна її частина зруйнована траншеєю 1983 року. Лише з північної та південної сторони вдалося простежити незначні сліди західної і східної стінок. Їх обриси можна було виявити на глибині 0,3 – 0,35 м від рівня сучасної поверхні, тобто відразу ж під орним шаром (рис. 7). Орієнтовна ширина об'єкта 3,4 м. Цікаво, що заповнення споруди було представлене світло-сірими гумусованими суглинками із значним вмістом печини та золи. На долівці віднайдено фрагменти керамічного кружального посуду середини XII ст.

У південно-східній частині розкопу (квадрати 12-16 Б) досліджено частину господарської ями №5 (об'єкт № 22) та північний кут наземної споруди № 15 (об'єкт № 23). Обидва об'єкти були значною мірою поруйновані ерозійними процесами (рис. 8). Тому верхня частина культурного шару виявилась тут перевідкладеною, що й складало труднощі в стратиграфічному членуванні досліджуваних об'єктів.

Яма № 5 була в квадраті 16 Б. Її контури виявлено на глибині 0,35 м від рівня сучасної поверхні. Вона була неправильної видовженої форми і мала максимальну глибину 0,8 м. Стінки ями похилі, із значним звуженням до центру. На їхній поверхні простежувались сліди вогню та золи. В окремих місцях вони були просто випалені. В чорному гумусованому заповненні віднайдено велику кількість кружальної кераміки, глиняної вимазки, каміння та кісток тварин. Це фрагменти керамічного посуду: верхні частини, денця тулова кружальних горщиків. Вінця здебільшого викінчуються карнизом. Перехід до короткої шийки - різкий, плічки контрастно виділені. Максимальне розширення припадає на 4/5 висоти горщиків. У фактурі тіста домінує суглиниста, добре відмулена маса. Випал редукований з повторним відновленням. Окремі фрагменти прикрашені білою фарбою та ритим хвилястим і лінійним орнаментами. Стратиграфічні спостереження та аналіз рухомого матеріалу дозволяє віднести яму №5 до другої половини XII ст.

У південній частині квадрату виявлено північний кут наземної споруди №15. Її заповнення – світло-сірі суглинки із значним вмістом

Характер залягання залишків споруди, її конструктивні особливості та параметри, а також аналіз керамічного матеріалу дають підстави віднести досліджуваній об'єкт до кінця XI ст.

Рятівні роботи проводились також і на місці пошкодженого валу в урочищі Замчисько (рис. 10). Тут було закладено розвідкову траншею, розміром 1 x 7 м. Нею вдалося охопити внутрішню частину другої оборонної лінії. Досі про її характер, час спорудження та припинення функціонування ми не мали жодних відомостей. В результаті проведених робіт вдалося визначити таке: оборонна лінія повністю припинила своє функціонування на рубежі XII-XIII ст. Про це свідчать горілі оборонні кліті давньоруського часу, виявлені на глибині 1,4 м від сучасного гребеня насипу та віднайдений в них керамічний матеріал (рис. 14, 1-5). Ширина клітей досягала 3,1 м. Із зовнішньої сторони вони були підсипані легкими суглинками, які в результаті пожежі перетворились в суцільний шар паленини; До цього лінія оборони була споруджена і функціонувала протягом X ст. Від неї залишилася кам'яна крепіда та кліть, шириною близько 3 м. В заповненні і на долівці цієї оборонної споруди виявлено керамічний матеріал (рис. 15, 1-5; 16, 1-3), який дає змогу зачислити її до вказаного часу.

Отже, в результаті проведених рятівних робіт на місці "бульдозерної траншеї 1983 р." та другої оборонної лінії виявлено залишки 17 об'єктів житлового, господарсько-виробничого та військового призначення. Більшість з них датовані XI - XII ст., окремі IX - X ст., що, відповідно, належать до давньоруського та слов'янського періодів розвитку Пліснеська.

Отримані відомості розширюють наші знання про забудову центральної частини городища протягом зазначеного часу і разом з результатами наших попередників дозволить суттєво поповнити археологічну джерельну базу, яка вкрай необхідна для висвітлення малодосліджених періодів історії України, а також зберегти цю унікальну пам'ятку для прийдешніх поколінь.

Mykhaylo Fylypchuk

#### THE STUDY OF PLISNESK IN 2000

The author of the article gives the material, taken during the research work in the central part of Plisnesk. The remains of on-ground XII th-XIII th centuries and underground (IX th-XI th. centuries) building, dishes and other stuff were found here.

Key words: Plisnesk, building, other stuff, research work.

Стаття надійшла до редколегії 8.01.2002

Прийнято до друку 20.01.2002



Рис. 1. Карта-схема Пліснеського городища



Рис.2. Загальний план розкопу.

Пліснесько 2000  
с. Підгірці Бродівського р-ну  
ПЛАН ОБ'ЄКТУ  
м 1:20

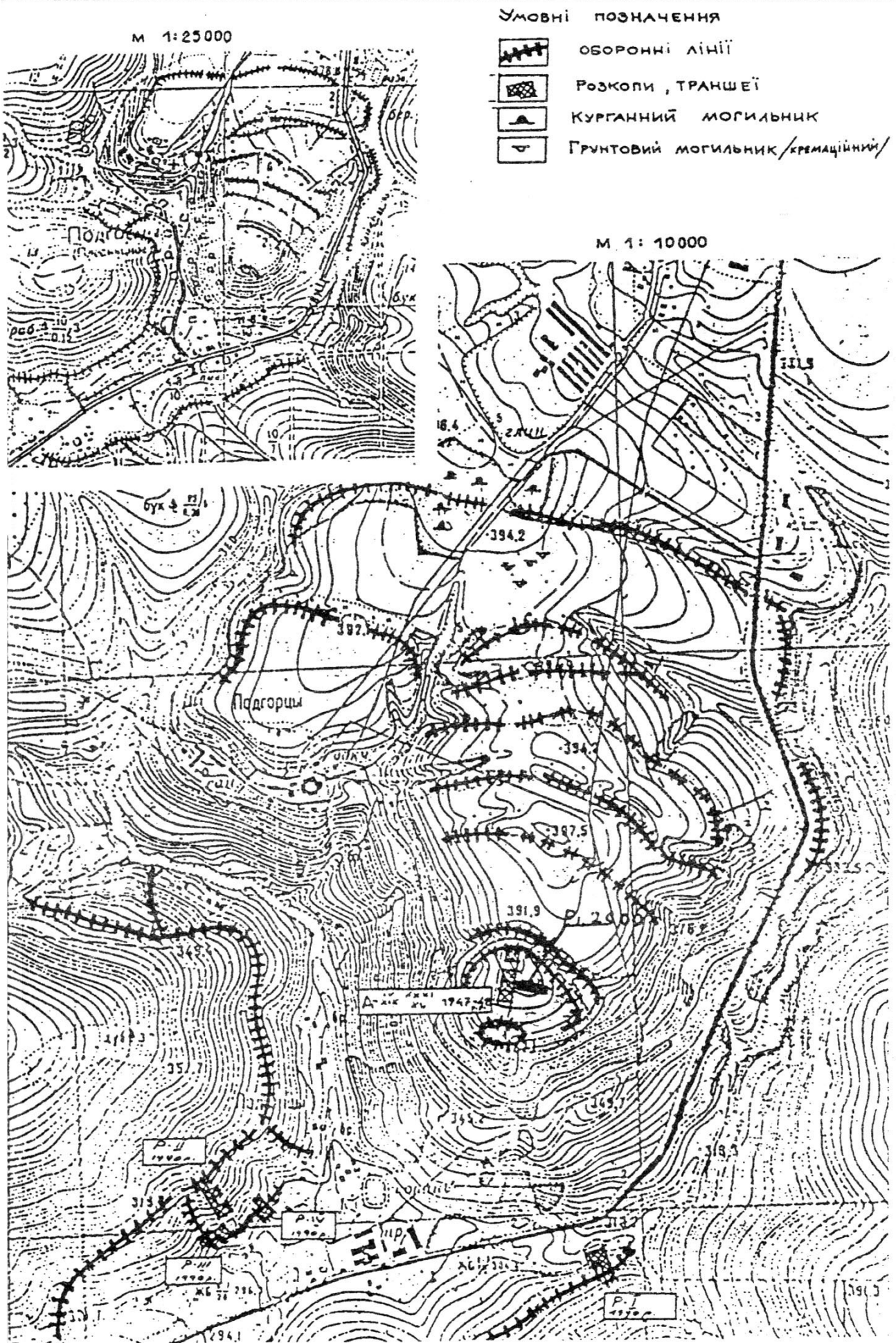

Рис.3. План і профілі господарської ями № 3,

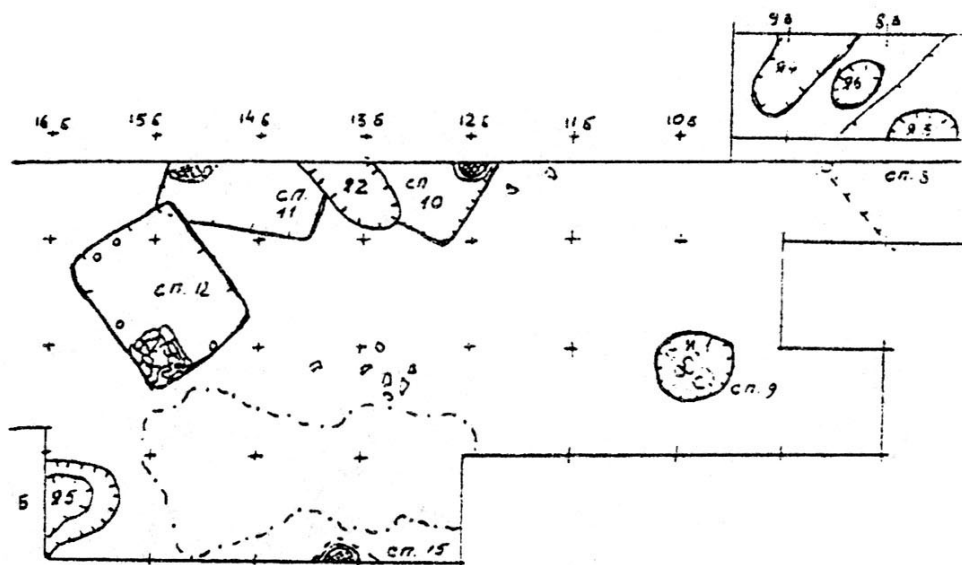
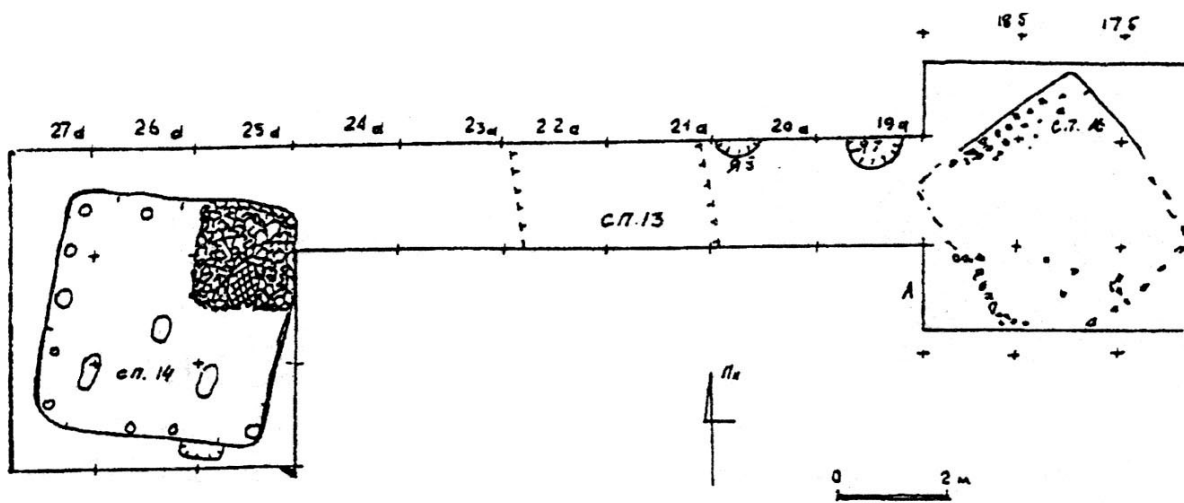

Рис.4. План і профілі ям № 3, 4, 6 та споруди № 8.



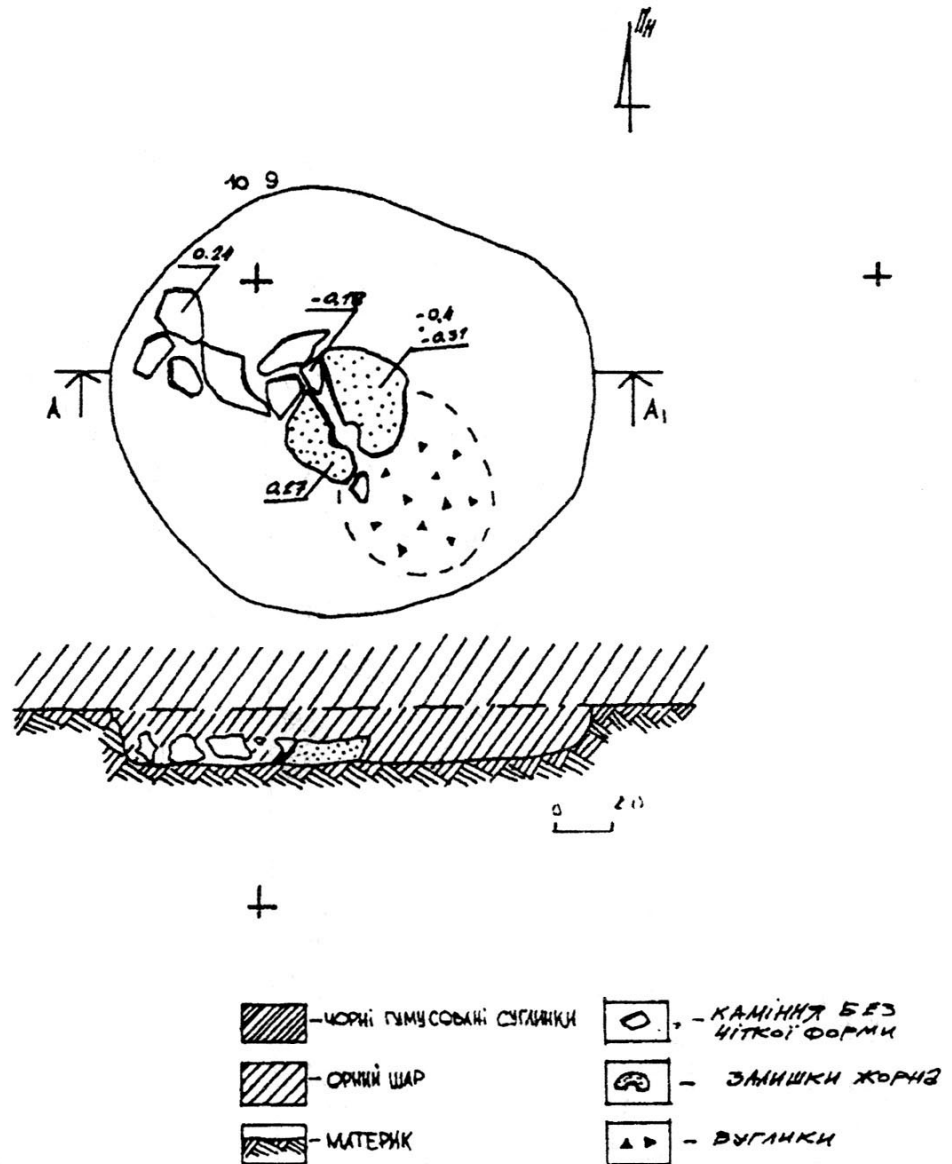



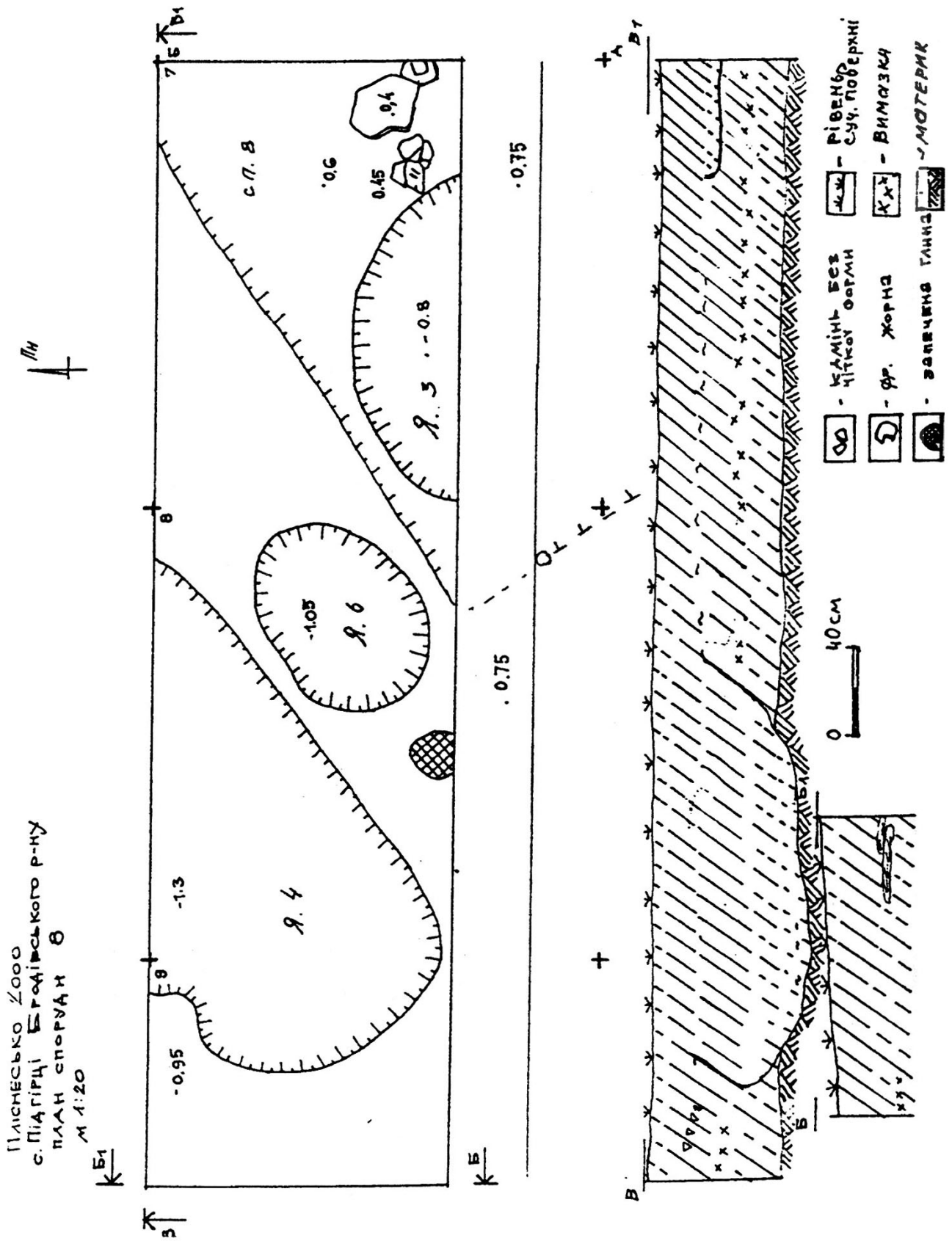
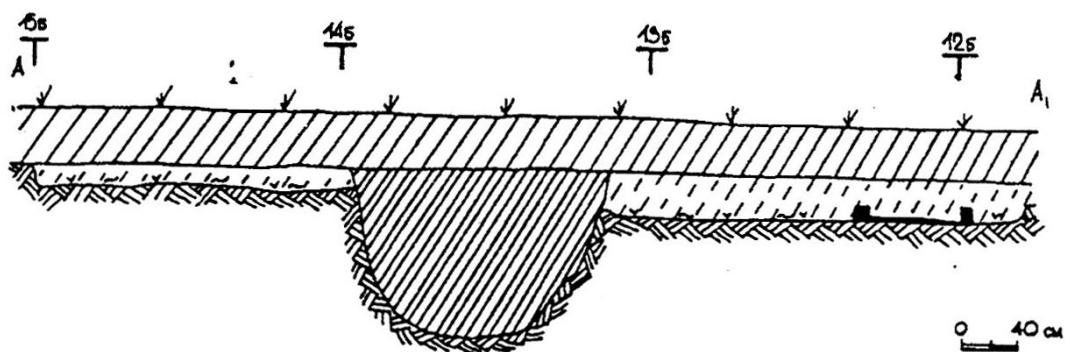
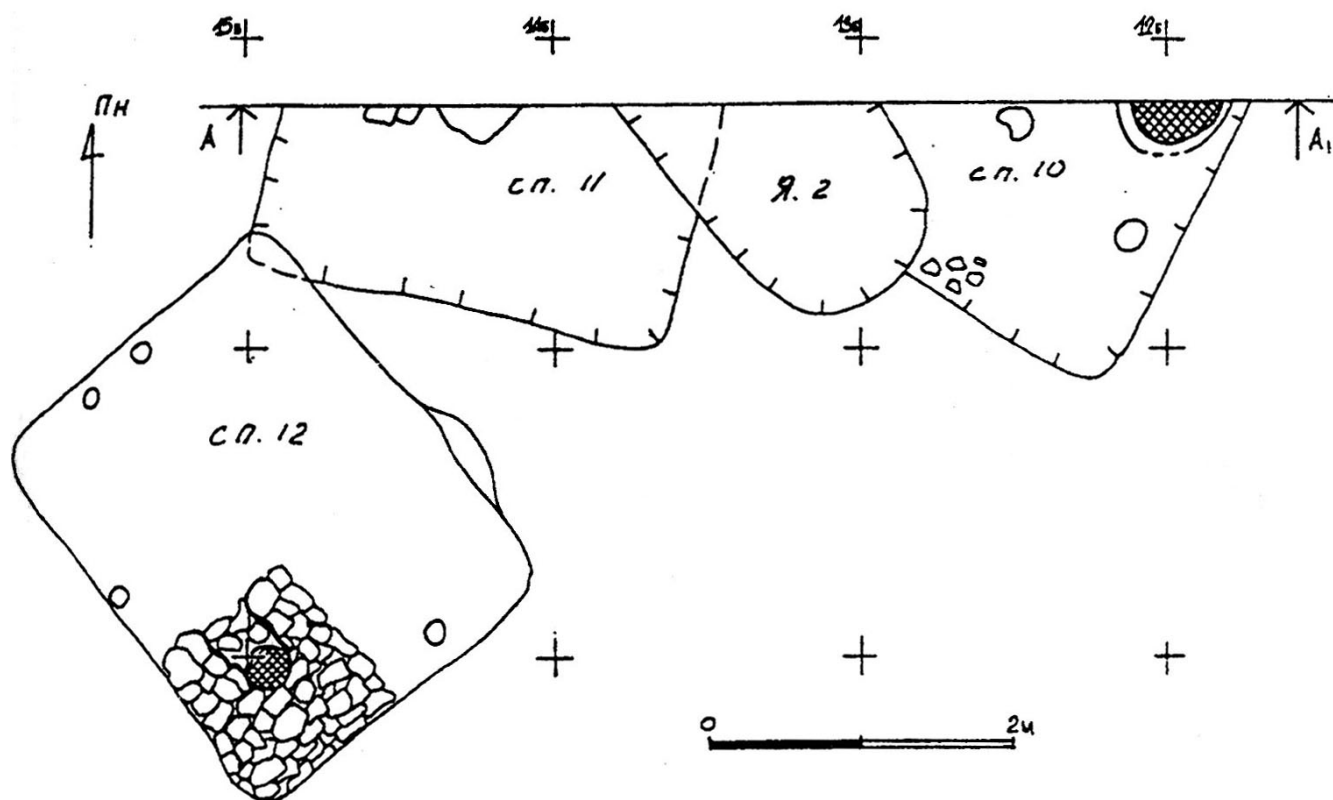

- |   |                             |  |                                 |
|---|-----------------------------|--|---------------------------------|
|  | чорний гумусований суглинок |  | рівень сучасної дачної поверхні |
|  | світлий опідзол             |  | орний шар                       |
|  | вугля, зола                 |  | материк                         |
|  | купальня пч                 |  |                                 |

Рис.5. План і профілі споруд № 10, 11, 12 та ями № 2,



Рис.6. Плани споруди № 16 та ями № 7,





Рис.7. План і профілі споруди № 13 та ям №№ 7 та 8.

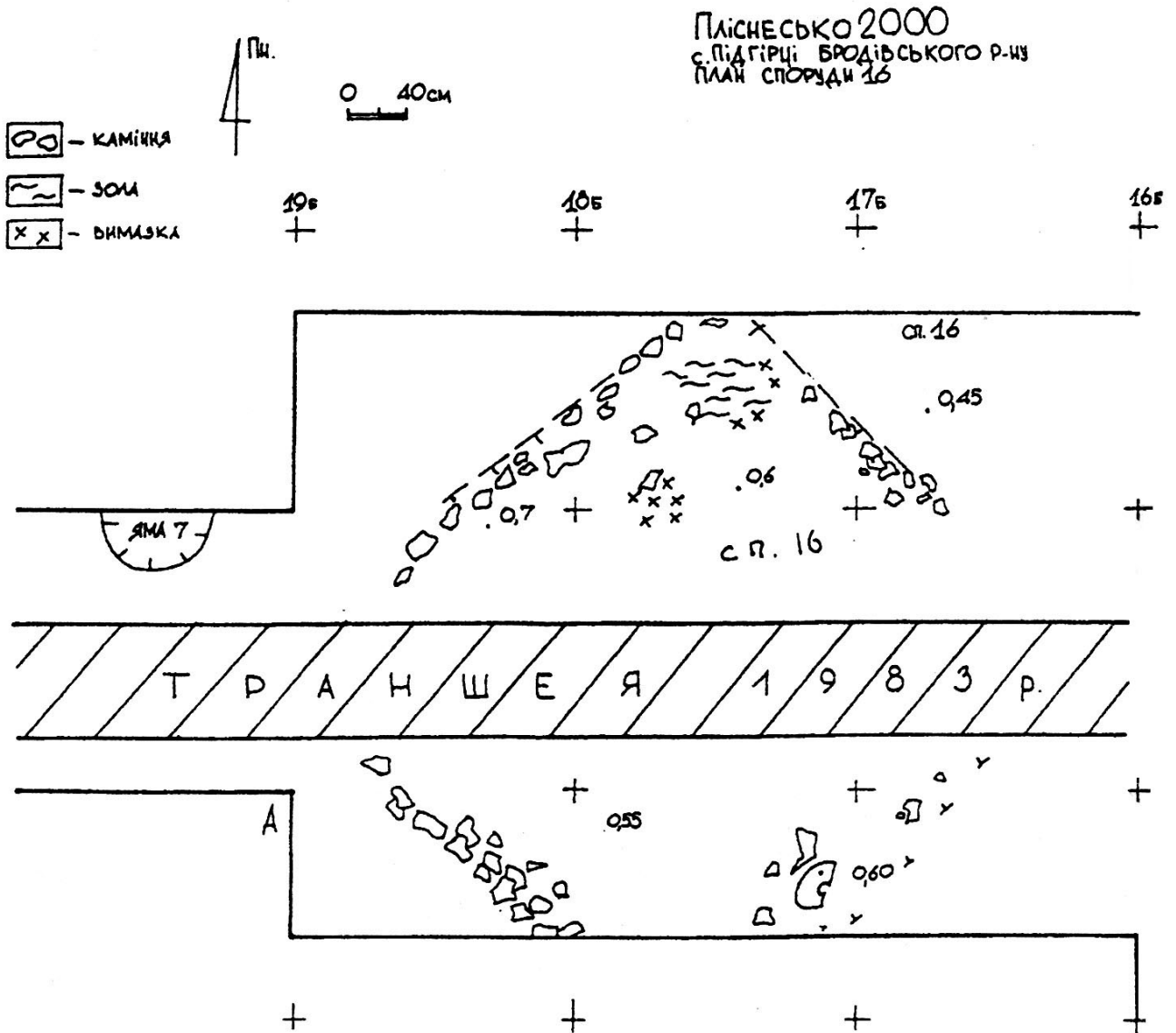

Рис.8. План ями № 5 та споруди № 15.

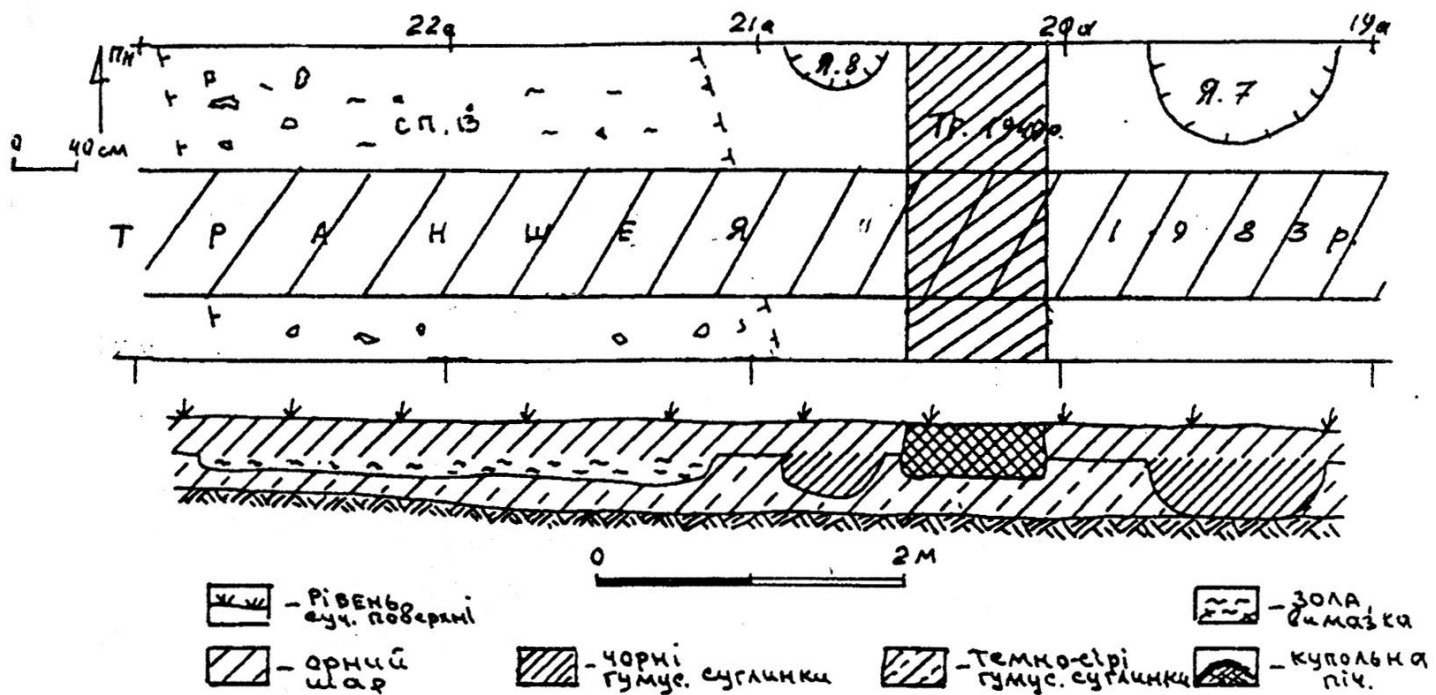

Рис. 9. План і профіль заглибленого житла № 14.

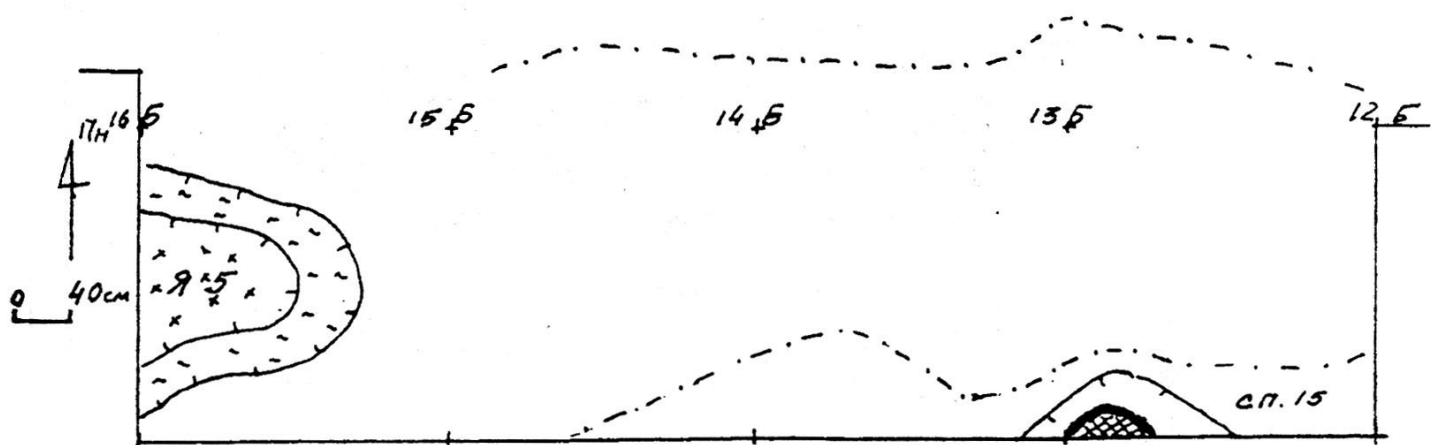

Рис.10. Профіль валу дитинця городища.

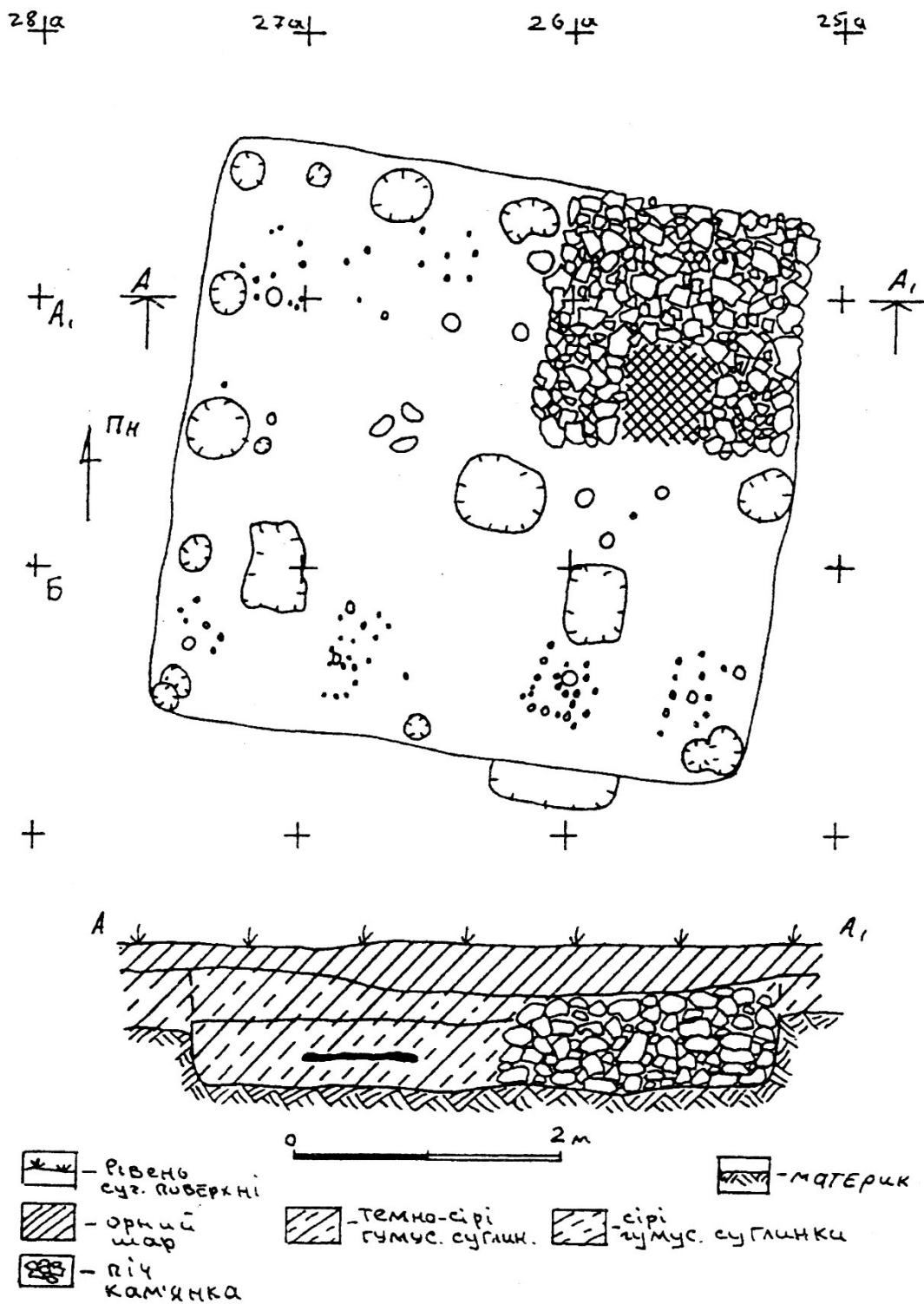

Рис. 11. Кераміка з ями № 4 (1-4) та ями № 2 (5-7).

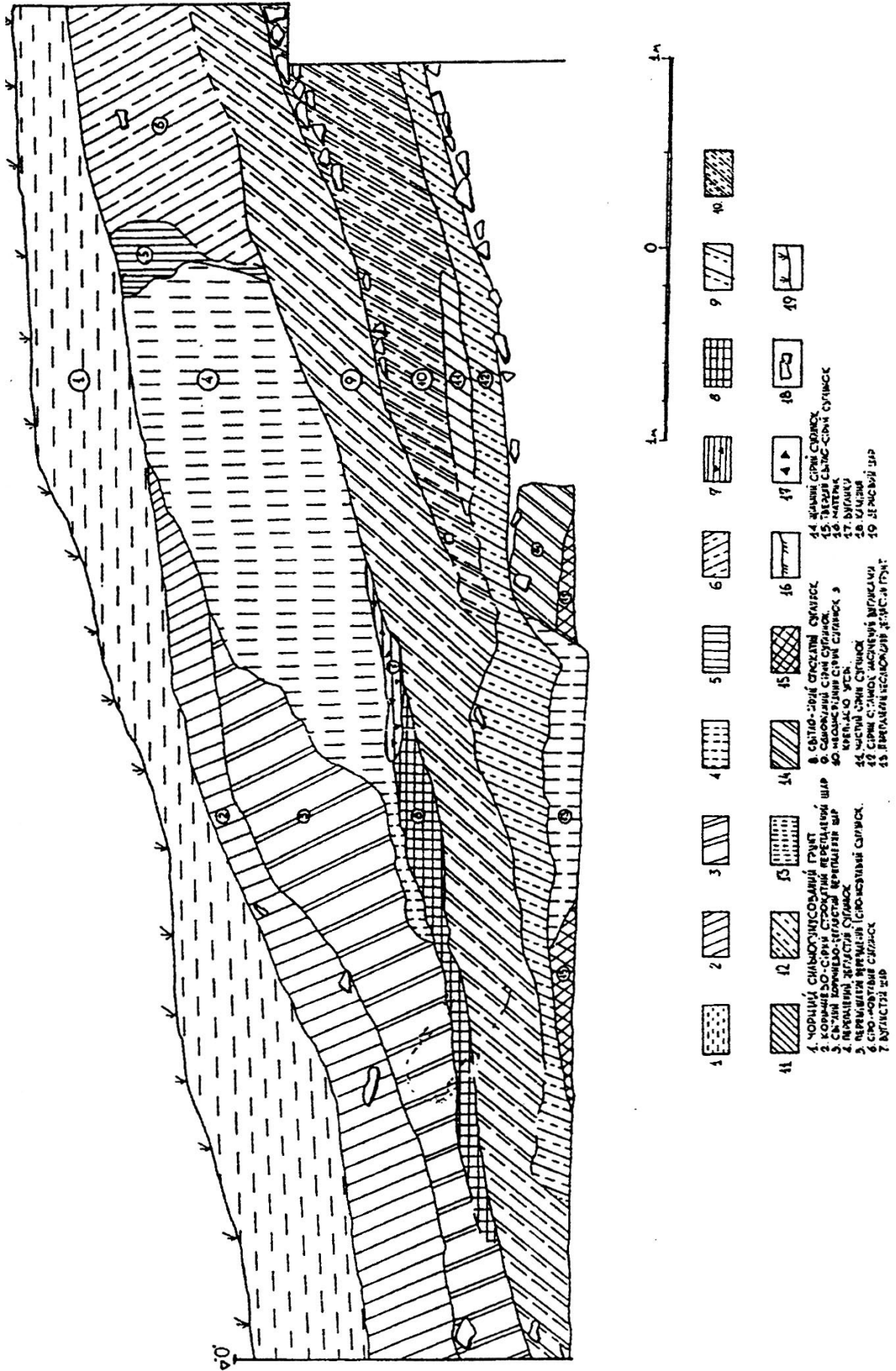

Рис.12.Кераміка з ями №2 (1-3,7) та з долівки споруди №12 (4-6).

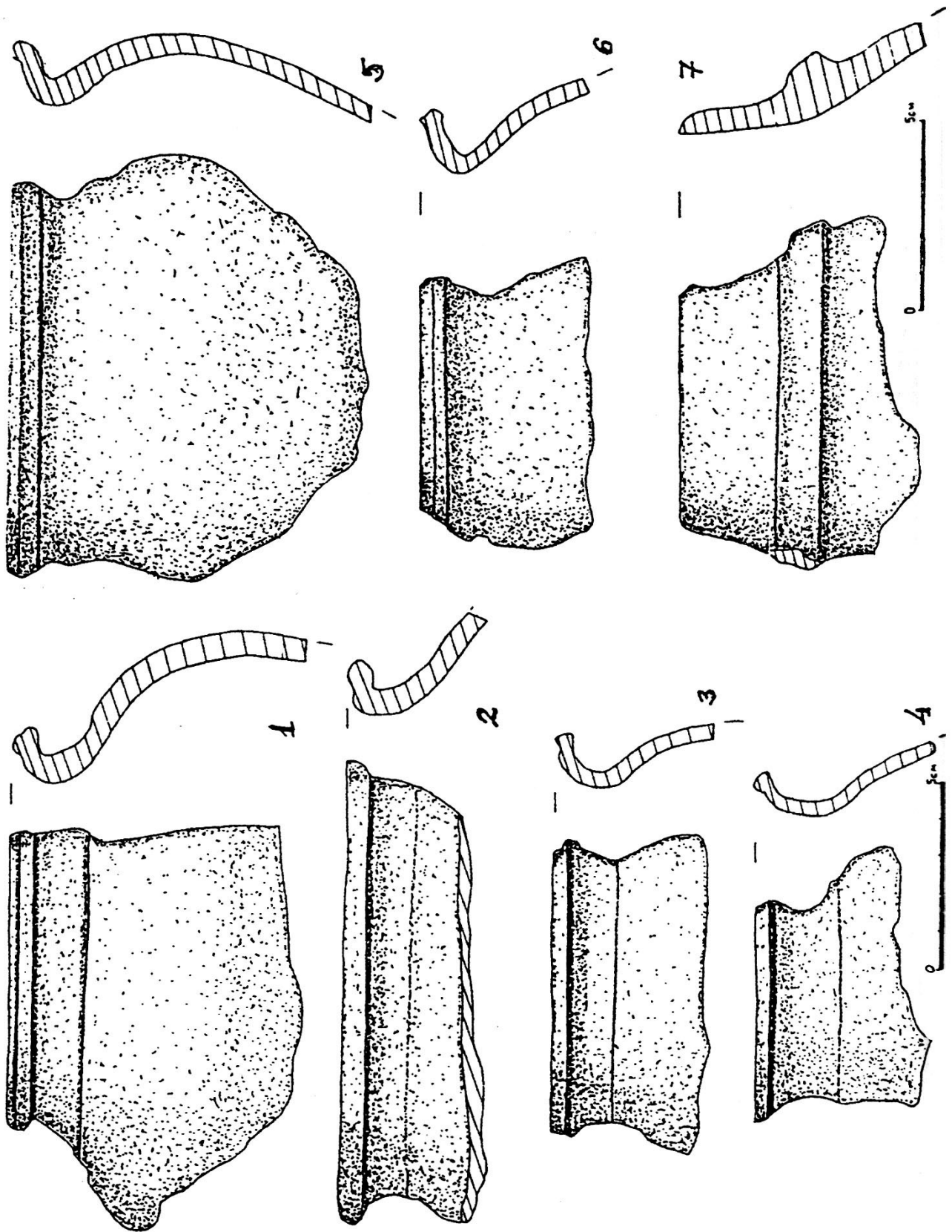

Рис. 13. Кераміка з ями № 5.

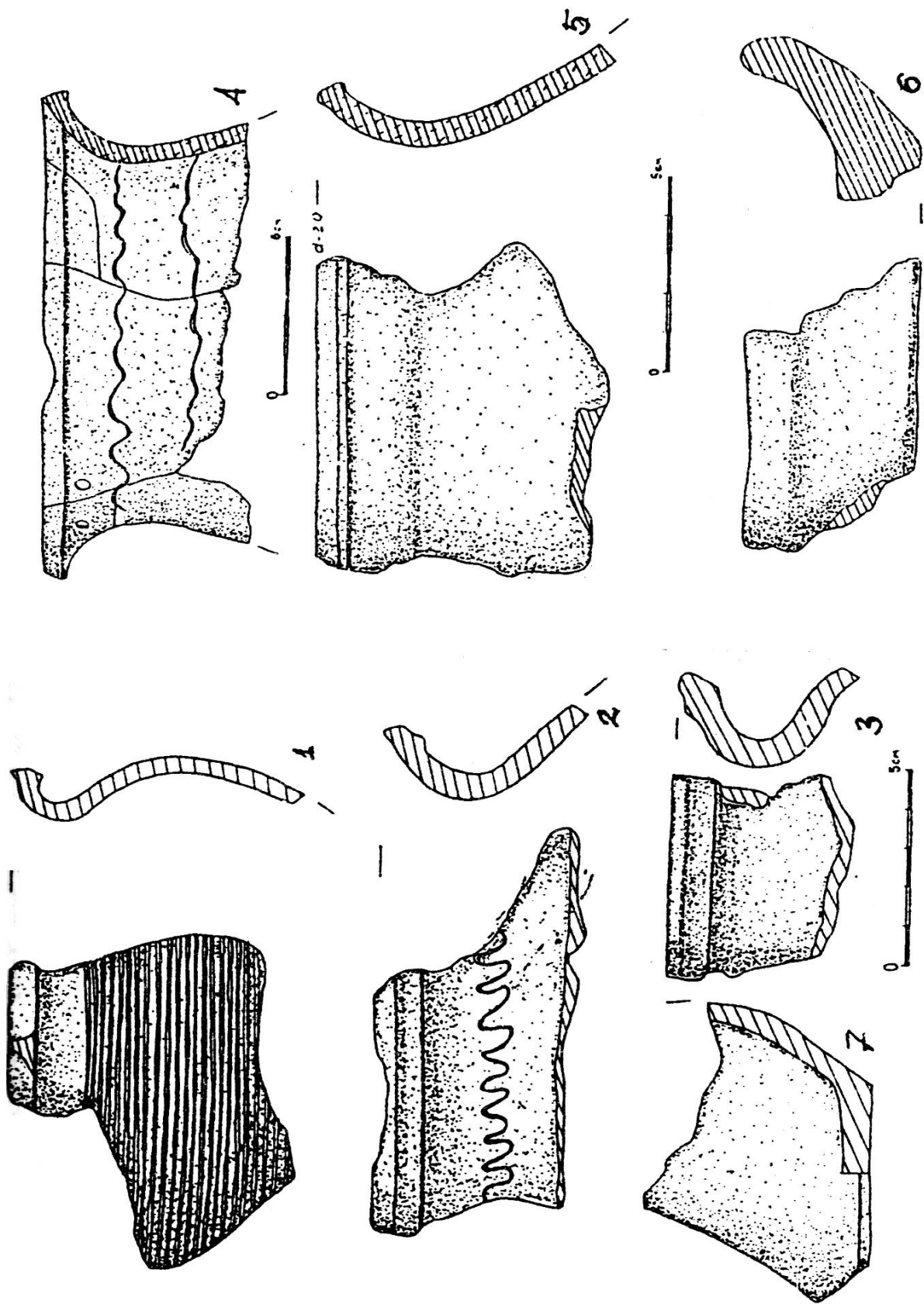

Рис.14. Кераміка з валу (1-5) та споруди 14 (6-8).

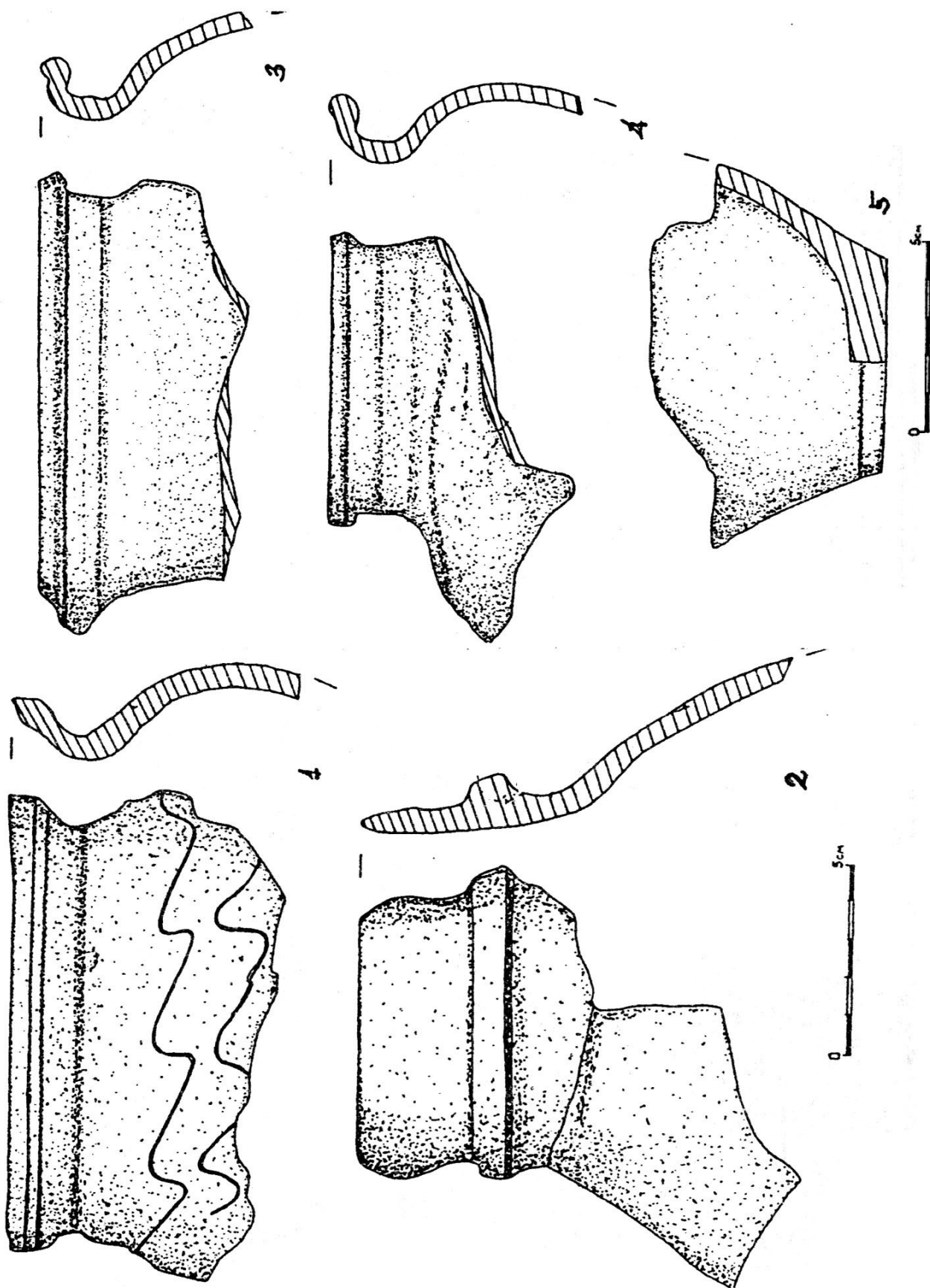

Рис. 15. Кераміка з оборонної кліті XII-XIII ст.

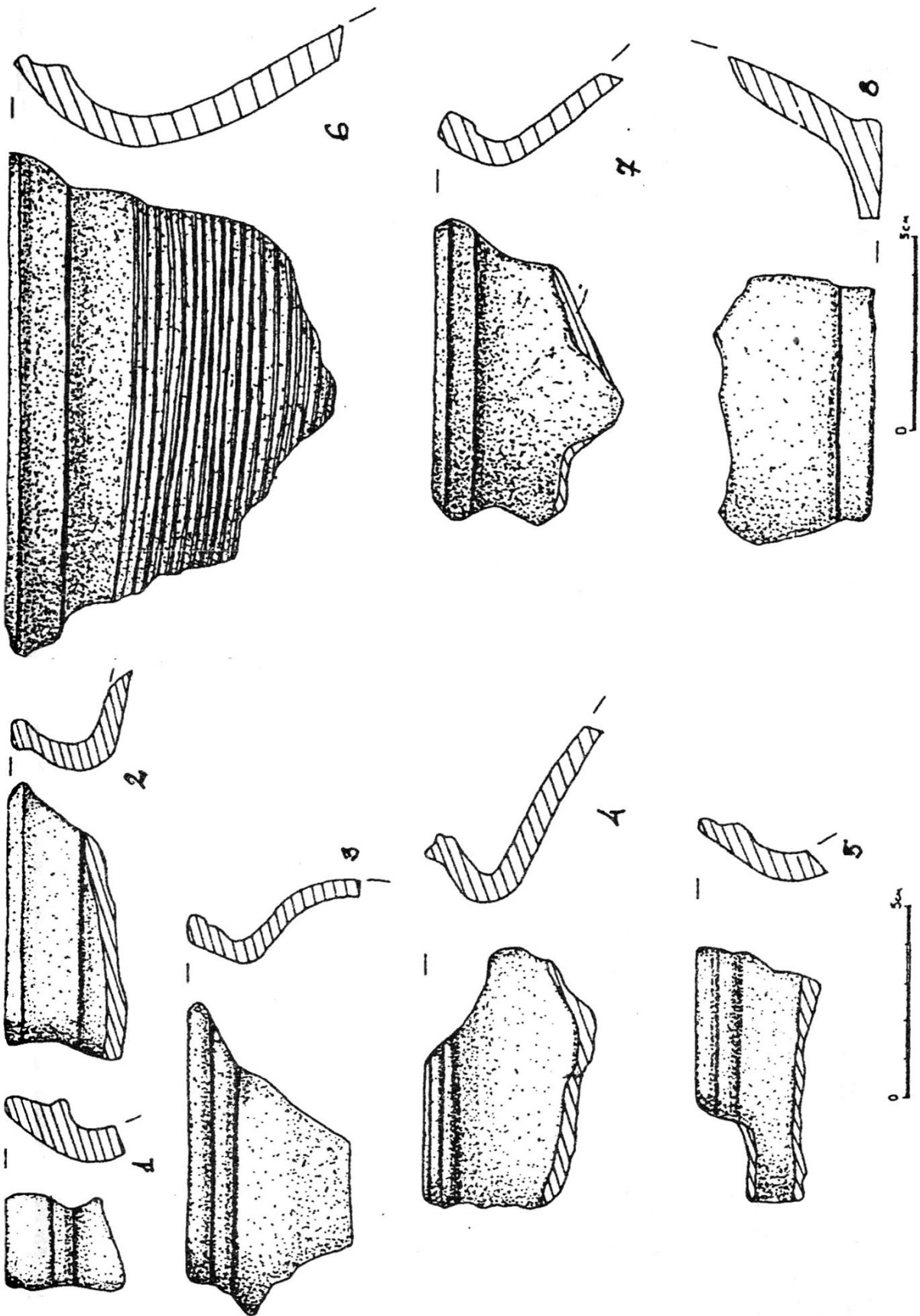
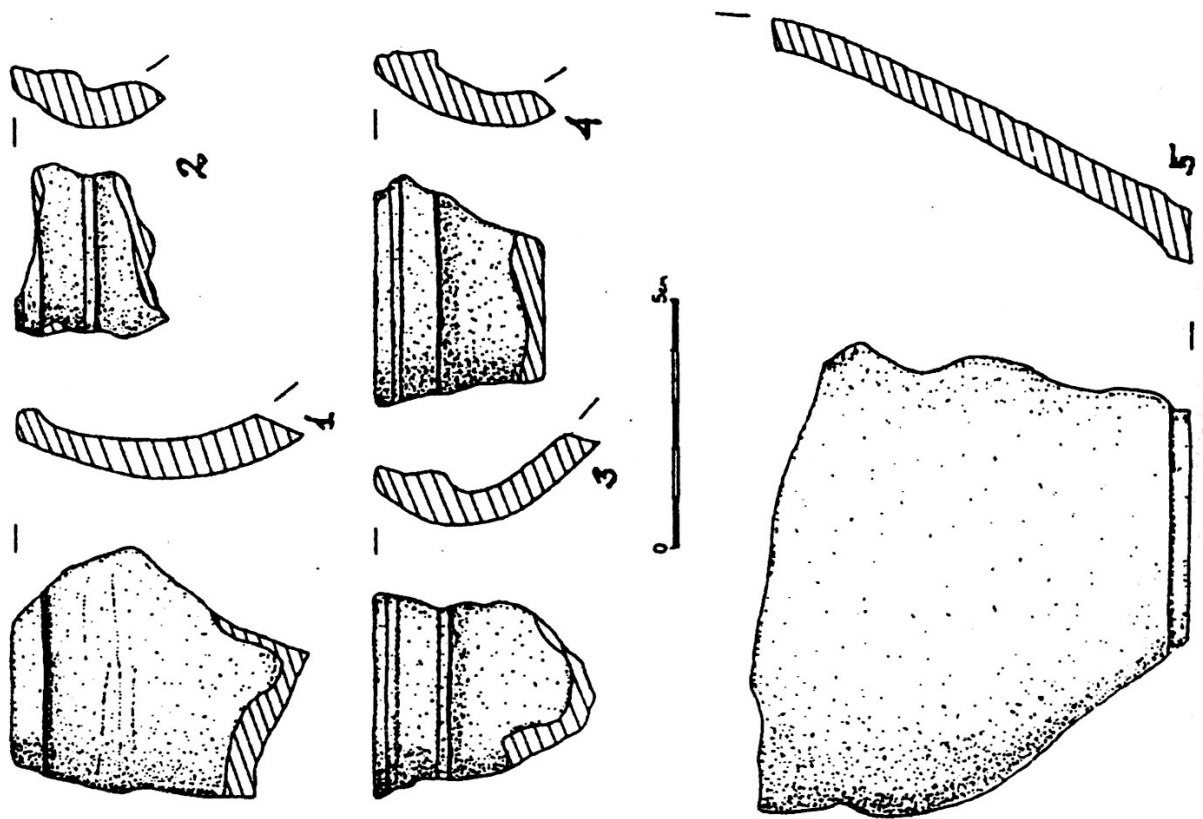
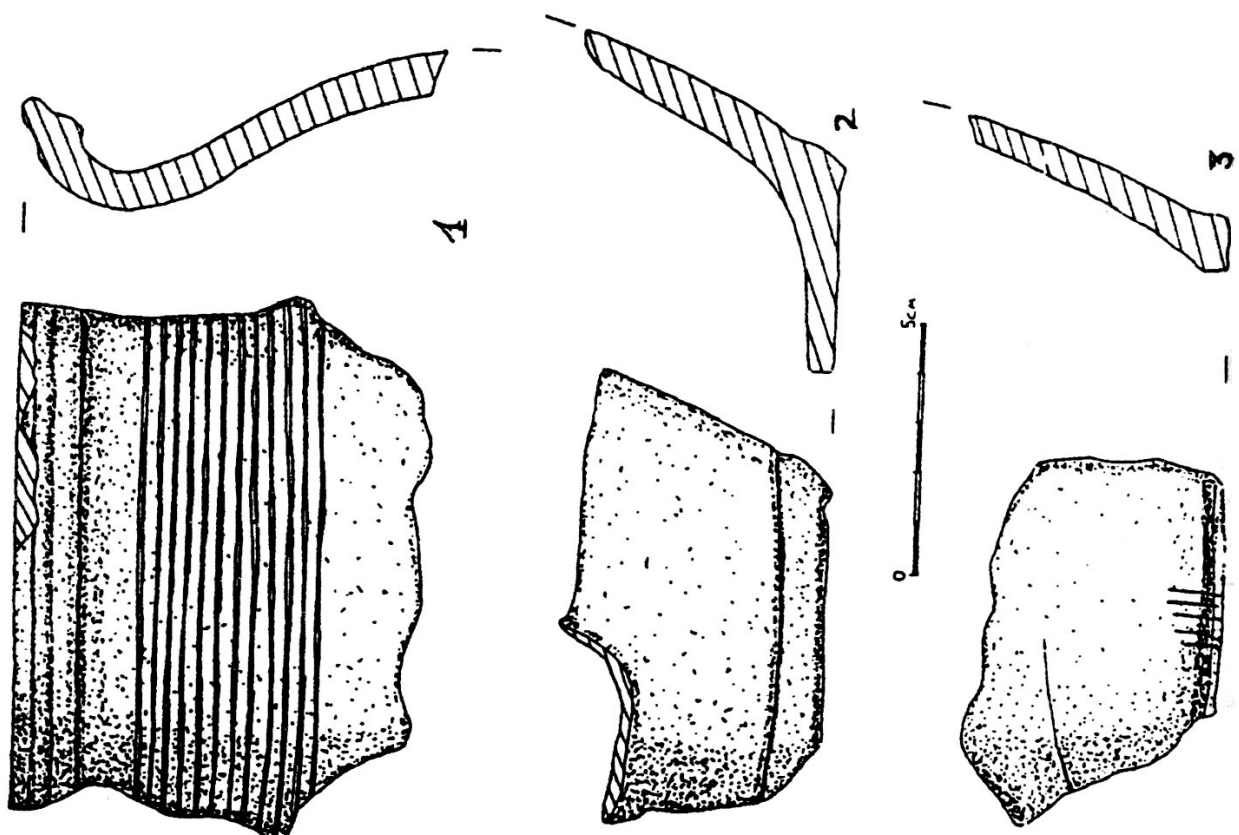

Рис. 16. Кераміка з оборонної кліті X ст.