

УДК 904:911.37:738(477)“01/04”

## ТРИ РОКИ ДОСЛІДЖЕНЬ ПОСЕЛЕННЯ СТІЛКИ-II

Володимир ЦИГИЛИК  
Володимир КАСЮХНИЧ  
Галина ВІТВИЦЬКА

*Львівський національний університет імені Івана Франка  
вул. Університетська, 1, Львів 79000, Україна  
e-mail: archaeology@franko.lviv.ua*

Результати трьохрічних досліджень пізньочерняхівського поселення Стрілки-II, характер житлових та господарських споруд, отриманих у процесі робіт знахідок, зокрема, керамічного матеріалу дають нові аргументи для розгляду перехідного етапу, пов'язаного з процесом формування ранньослов'янської спільноти. Поселення Стрілки-II можна вважати однією з важливих пам'яток, на яких простежується безперервність перехідного процесу від черняхівської культури до ранньослов'янських старожитностей. Отримані аргументи дозволяють вважати, що у формуванні ранньослов'янської спільноти брала участь слов'янська частина населення черняхівської культури і що цей процес припадає на V ст. н. е.

*Ключові слова:* поселення, керамічні матеріали, житла, етногенез, черняхівська культура.

Проблема слов'янського етногенезу, час і місце формування ранньослов'янської спільноти тісно пов'язані з дослідженнями пам'яток черняхівської культури. Черняхівська культура, зокрема її пізній етап, безпосередньо передує ранньослов'янським пам'яткам. Тому відкриття нових поселень, виробничих споруд – це нові джерела до розуміння тієї історичної, етнокультурної ситуації, яка існувала напередодні та в час того важливого історичного процесу, який завершився виходом на історичну арену слов'ян. Дослідження поселень заслуговують особливої уваги, оскільки вони є місцями проживання людей, їхньої господарської діяльності, місцями збереження їхніх навиків, традицій, виробничих досягнень. На матеріалах поселень простежуються сліди запозичень, взаємовпливів, як і приналежності до певних археологічних культур.

Однією з таких цікавих і неординарних пам'яток пізньоримської доби є поселення Стрілки-II, яке знаходиться за 1,5 км на північний схід від с. Стрілки Перемишлянського р-ну Львівської обл. та за 500 м на схід від відпочинкової бази “Узлісся”. Поселення простягається вздовж східного та південно-східного схилу ур. Дубина, який лагідно опускається до неширокої долини р. Біла (рис. 1).

У географічному відношенні район досліджень відноситься до північної частини Подільського плато, а конкретніше, до території Опілля<sup>1</sup>. Саме Опілля розташоване в перехідній від лісової до лісостепової смуги і має ознаки як одної, так і другої, причому ознаки лісостепової зони добре



Рис. 1. Карта місцезнаходження поселення Стілки-II, ур. Дубина.

Fig. 1. Map of situation of settlement Strilky-II, Dubyna place.

викажуються на рівнинах, а лісової – в районі горбогір'я. Горбисті узвишся, що тягнуться понад долиною р. Свірж та її допливів, мають типовий напрямок з північного заходу на південний схід. Вершини пасм і горбів заокруглені, пластові форми відсутні. Вони досягають найбільшої висоти в 400 м н. р. м. Найвищою точкою є г. Камула (476 м н. р. м.). Така горбисто-лісиста місцевість має досить мальовничий вигляд. Область відноситься до підзони широколистяних лісів. Значно поширеними на описуваній території є темно-сірі лесові

грунти і опідзолені чорноземи. З природно-географічними умовами, характером ґрунтів до певної міри пов'язане саме розташування поселень, характер господарської діяльності їх мешканців.

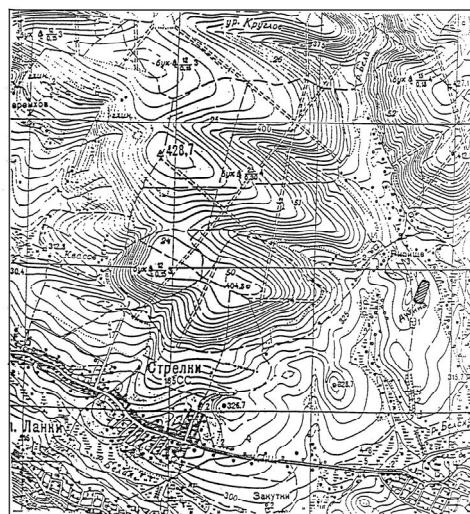
Відкрите та обстежене восени 2004 р., поселення досліджувалось археологічною експедицією історичного факультету Львівського національного університету імені Івана Франка протягом літніх сезонів 2005–2007 рр.

На розкопаній частині поселення площею в 500 м<sup>2</sup> виявлено чотири житлові споруди, три господарські ями, вогнище, ямки від стовпів, окремі скупчення кусків глиняної обмазки з виразними відтисками дерев'яних конструкцій, зібрано значну кількість керамічних матеріалів, окремі знахідки.

**Житло I.** Під шаром чорного ґрунту, перемішаного з кусочками глини, глиняної обмазки з виразними слідами дерев'яних конструкцій, вугликами, на глибині 0,45–0,50 м від сучасної поверхні простежено сильно втоптаний

<sup>1</sup> Ковалевська Т. М. Львівська область. – Київ, 1962. – С. 12; Природа Львівської області / Під ред. К. І. Геренчука. – Львів, 1973. – С. 29.

прошарок підсипаної (наносної) землі товщиною 4–5 см, що включав вуглики, попіл, дрібні кусочки обмазки. За формою він був чотирикутний, орієнтований довшою стороною з півночі на південь. Детальне обстеження, переріз, а потім й розчистка показали, що йдеться про долівку наземної споруди розміром 3,4×4,0 м (рис. 2).



Рис. 2. Стрілки-II, ур. Дубина, 2005. План та переріз наземного житла I.  
Fig. 2. Strilky-II, Dubyna place, 2005. Plan and section of dwelling I.

На південній половині долівки простежено залишки печі, побудованої з глини. Піч досить знищена в процесі оранки, оскільки частина її стінок була відкинута на відстань до 1,0 м у західному напрямку.

Частково збережені стінки та черінь показують, що піч була чотирикутної форми розміром 0,6×0,8 м. Стінки мали товщину 0,16 м при збереженій висоті до 0,20 м. Виліплена з глини черінь (частково зруйнована з західного краю) розміром 0,32×0,50 м була випалена на товщину 2–3 см до червоного кольору з поступовим переходом у жовту глину.

На відстані 1,0 м від східного краю житла I простежено три ямки від стовпів, що розміщені в один ряд з півночі на південь. Діаметр ямок 0,45–0,50 м, відстань між ними майже 0,9–1,0 м, глибина 0,40 м від рівня виявлення. Віддалені від краю житла всього лише на 1,0 м, вони могли

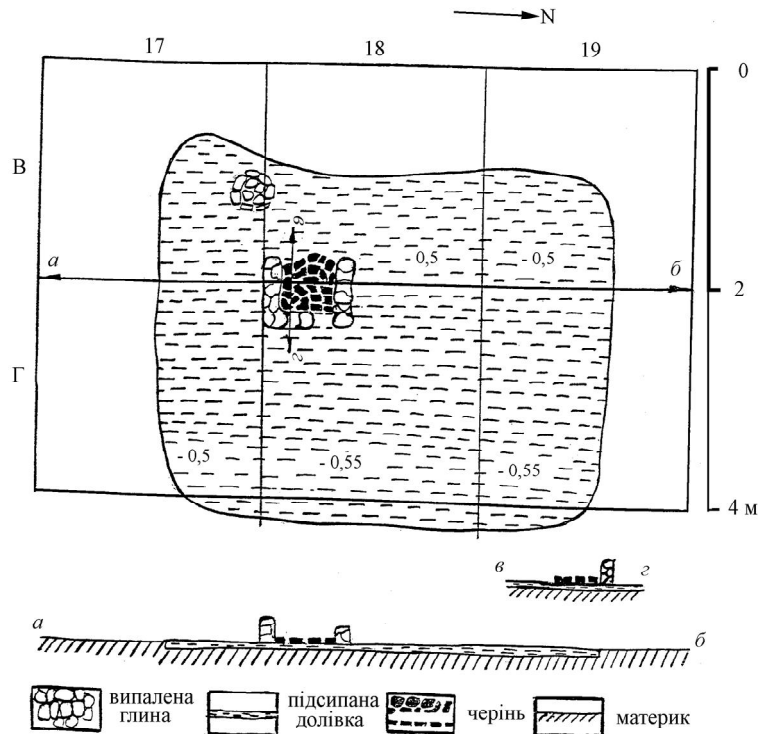
входити в його конструкцію, однак стверджувати категорично цього не можна.

При дослідженні житла зібрано незначну кількість фрагментів гончарної кераміки, що мала значну домішку піску в тісті. Така кераміка найбільш характерна для черняхівської культури її розвиненого етапу.

Серед виявлених фрагментів є денце горщика з шершавою поверхнею коричнево-сірого кольору.



Рис. 3. Стрільки-II, ур. Дубина, 2005. План та переріз житла II.

Fig. 3. Strilky-II, Dubyna place, 2005. Plan and section of dwelling II.

**Вогнище 1.** Зафіксоване вже на глибині 0,35 м від сучасної поверхні у вигляді викладених по колу діаметром 0,85 м кусків каменю-пісковіку. Частина каменів лежала всередині цього кола. Земля поміж камінням була перемішана зі значною кількістю вугликів та попелу. Зустрічались шматки деревного вугілля, декілька обгорілих кісток. Детальна розчистка показала, що спочатку вогнище являло собою викопане в землі заглиблення лінзоподібної у перекрої форми з випаленими до темно-бурого кольору стінками. На його заповненні залягав шар кусків каменю-пісковіку, що зверху були випалені до рудуватого кольору. За всіма ознаками це була

черинь вогнища, викладена на заповненні побудованої раніше вогнищевої ями.

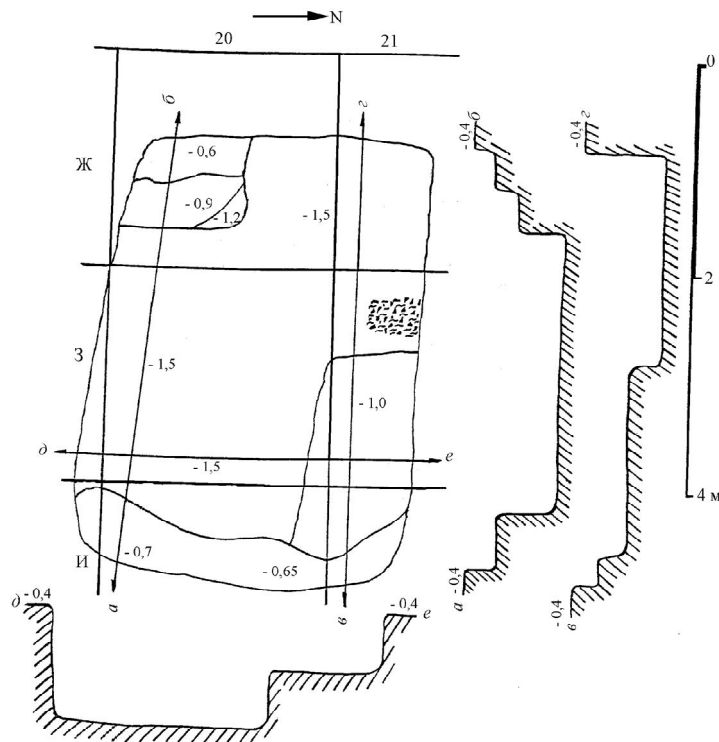
Черинь покривало скупчення попелу, кусочків деревного вугілля, дрібних уламків гончарної кераміки. Враховуючи все сказане вище, можна говорити про два етапи існування цього опалювального об'єкту: спочатку у вигляді вогнищевої ями, а потім на її заповненні була викладена нова черинь.

При дослідженні вогнища виявлено незначну кількість фрагментів гончарної кераміки, виготовленої з глини з домішкою піску в тісті.

У північній ділянці розкопу I, за 6 м на північний схід від житла I, виявлено житло II.

**Житло II** – напівземлянка майже чотирикутної форми, витягнута довшою стороною зі сходу на захід. Її розміри 3,0×4,0 м. Вирізані в материковому ґрунті стінки були прямовисними, рівна материкова долівка заглиблена на 1,5 м від сучасної поверхні. На глинистій долівці виразно простежувався тонкий прошарок наносного, добре втопаного ґрунту темного кольору.

У південно-західному куті житла простежено вирізані в материковій глині виступи, що залягали один над одним. Всі три виступи утворювали східці, що за всіма ознаками служили входом до житла.

У протилежному північно-східному куті простежено вирізане в материк підвищення майже чотирикутної форми, що підносилося на 0,70 м над рівнем долівки. Маючи рівну поверхню та відповідні розміри (1,0×1,6 м), згадане підвищення могло використовуватись як лежанка.

Материкове підвищення дещо неправильної форми (можливо, як результат зсуву землі) шириною 0,35–0,50 м та висотою 1,0 м над рівнем долівки проходило під східною стінкою (рис. 3).

Наявність у черняхівських заглиблених житлах вирізанних в материк виступів-східців, прилавоків, лежанок є їх невід'ємною частиною. Напевно, що такі лежанки, прилавки мусіли бути обшиті деревом, але оскільки дерево не збереглося, то стверджувати про це категорично немає підстав.

Житло було заповнене чорною жирною землею, перемішаною з кусочками обмазки, вугликами, окремими кусками каміння. Під північною стінкою, майже на самій долівці, простежувалося також незначне скупчення попелу та вугликів. Можна допускати, що це сліди вогнища.

У заповненні житла виявлено значну кількість уламків гончарної кераміки, виготовленої з глини з домішкою піску, від чого вона мала рівну, але шершаву поверхню сірого, темно-сірого, рідше коричневого кольору. Крім гончарної кераміки, в заповненні знайдено декілька уламків ліпних горщиків, виготовлених з глини з домішкою шамоту, поверхня нерівна, але зі слідами слабого згладжування, світло сірого кольору.

**Житло III.** Під досить потужним скупченням кусків глиняної обмазки, що залягало на глибині 0,35–0,50 м від сучасної поверхні, простежено заповнення житла. Це легкозаглиблена в ґрунт споруда напівземлянкового

типу, що мала чотирикутну, зовсім близьку до квадратної форму розміром 4,1×4,2 м. Орієнтація стінками за сторонами світу.

Стінки житла були прямовисними, заглиблена на 0,9 м від сучасної поверхні глиняна долівка покрита сильно втоптанним прошарком наносної землі з включенням попелу, дрібних вугликів. На північній частині долівки знаходилась підпільна яма округлої форми діаметром 1,4 м. Трохи звужені донизу стінки переходили в майже рівне дно, заглиблене на 1,8 м від сучасної поверхні (рис. 4).



Рис. 4. Стрілки-II, ур. Дубина, 2006. План та переріз житла III.  
Fig. 4. Strilky-II, Dubyna place, 2006. Plan and section of dwelling III.

Житло було заповнене чорною жирною землею з включенням кусочків глиняної обмазки, вугликів. На заповненні залягав згаданий шар глиняної обмазки, на багатьох кусках якої видно виразні відтиски округлих стовпів, тонших кілків, гілок, а також два відтиски обтесаного чотирикутного стовпа.

Друга сторона, як правило, була рівна, заглажена. Все сказане дає підстави допускати, що завал обмазки походить зі стін житла.

При дослідженні житла виявлено значну кількість уламків гончарної кераміки з шершавою поверхнею темно-сірого, рідше світло-коричневого кольору. Це уламки горщиків та великих піфосоподібних посудин, один уламок миски. Разом з тим, при майже стовідсотковій кількості гончарного посуду, в житлі знайдено декілька уламків ліпних горщиків з нерівною,

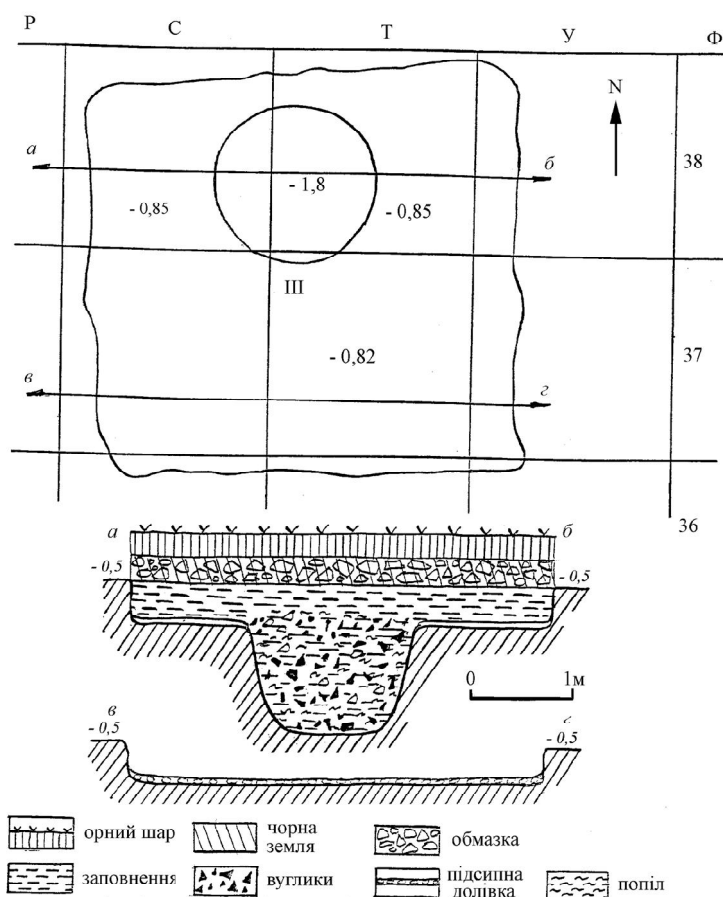

Рис. 5. Стрілки-II, ур. Дубина, 2006. План та переріз ями № 1.  
Fig. 5. Strilky-II, Dubyna place, 2006. Plan and section of pit № 1.

горбкуватою поверхнею сірого кольору та три уламки глиняних вальків-“хлібців”, що використовувались при спорудженні куполів глиняних печей.

**Житло IV.** Це була легкозаглиблена споруда чотирикутної форми розміром 3,5×3,7 м, орієнтована стінками за сторонами світу. Після вибирання заповнення, на глибині 0,6–0,65 м від сучасної поверхні простежено долівку житла у вигляді прошарку наносної сильно витоптаної

землі, що включала вуглики, незначну кількість попелу, окремі дрібні кусочки обмазки. Товщина нашарування 4–5 см.

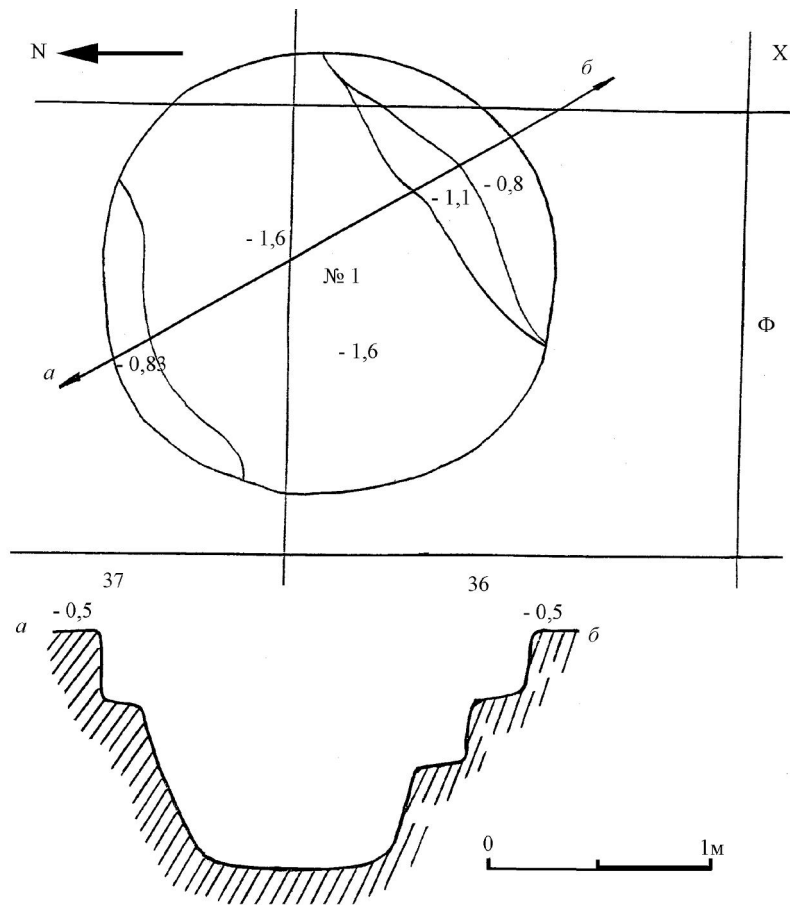
По східному та західному краю долівки простежено по чотири ямки від стовпів, які за всіма ознаками входили в конструкцію стін та даху житла.

На долівці знаходилась побудована з глини піч. Її стінки збереглись в окремих місцях на висоту 20 см при товщині 10–12 см. Форма печі чотирикутна розміром 0,85×0,95 м. Виліплена з глини черинь розміром 0,55–0,60 м, що залягала на рівні долівки, була випалена на товщину 2,5 см до червоного кольору з дальшим переходом в глину. Форма її близька до чотирикутної. На черені та біля печі знайдено значну кількість гончарної кераміки. Там же знайдено декілька уламків ліпного посуду. Все це було покрито шаром випаленої глини, скоріш за все, з куполу печі. При достатній кількості добре збережених гончарних горщиків знайдено декілька уламків ліпного посуду.

На незначній відстані (2,0 м) від східного краю житла III під скупченням глиняної обмазки досліджено господарську **яму № 1**. Вона мала округлу форму діаметром 2,0 м, звужені донизу стінки та майже рівне дно, заглиблене на 1,6 м від сучасної поверхні. Два виступи під протилежними краями стінок могли служити опорами, на які могло опиратись яесь прикриття ями (рис. 5).

Однаковою за розмірами була і **яма № 2**, розміщена за 4 м від житла III. Над її заповненням теж залягав прошарок глиняної обмазки.

**Яма № 3** мала майже округлу форму діаметром 1,6 м. Вирізані в материк стінки були прямовисними, дно рівне, заглиблене на 1,2 м від сучасної поверхні. У заповненні ями, що являло собою чорну жирну землю з включенням дрібних кусочків обмазки, вугликів, виявлено незначну кількість фрагментів гончарної кераміки з домішкою піску в тісті.

Результати трирічних досліджень поселення дозволяють вважати, що основними для нього були заглиблені житла. Необхідно відзначити, що заглиблений тип житла є переважаючим для басейну Верхнього Дністра. Напівземлянкові та землянкові житла є однією з характерних ознак, властивих для названого регіону. Вони виступають на всіх поселеннях черняхівської культури, а на таких поселеннях як Черепин, Дем'янів, Незвиська, Верхній Івачів, Тарасівка вони становлять єдиний тип житла<sup>2</sup>.

При розгляді питання житлобудування не можна оминати результатів дослідження черняхівського поселення – гончарного виробничого центру біля с. Свірж, віддаленого від нашого поселення на 6 км, яке за здобутими матеріалами (виключно гончарна кераміка з шершавою поверхнею) є майже

<sup>2</sup> Баран В. Д. Черняхівська культура. За матеріалами Верхнього Дністра і Західного Бугу. – Київ, 1981. – С. 23; Циглик В., Касюхнич В. Черняхівське поселення біля села Тарасівки // МДАПВ. – Львів, 2006. – Вип. 10. – С. 124–133.



однотипним з нашим. На згаданому поселенні відкрито тільки заглиблені житла, а одне з них навіть за розмірами аналогічне до виявленого на поселенні Стрілки-ІІ<sup>3</sup>.

Таку простежену на даний час житлову ситуацію не можна вважати результатом простого співпадіння при дослідженні черняхівських поселень чи кількісним рівнем їх дослідження, а закономірністю.

Чотирикутні заглиблені житла є не тільки властивістю регіону, але й до певної міри хронологічним показником, який може вказувати на пізній етап черняхівської культури.

Крім відкритих раніше жител такого типу, сказане підтверджується дослідженими у 1980-х роках В. Цигиликом пізньочерняхівськими житлами в Рудниках (1980), Березці (1981), Неслухові (1983), які являли собою напівземлянки чотирикутної форми. З врахуванням здобутих у них матеріалів, ці житла віднесені до перехідного етапу від черняхівської культури до ранньослов'янських пам'яток. Свій дальший розвиток, використання такі житла знаходять на ранньослов'янських поселеннях V–VII ст., стають властивими для ранньослов'янського населення<sup>4</sup>. Разом з тим зникають традиції будівництва наземних жител чотирикутної форми<sup>5</sup>.

Заслуговують особливої уваги окремі з досліджених на поселенні господарських ям. Вище відзначалось, що господарська яма № 1 на рівні виявлення була прикрита скупченням глиняної обмазки. Шар обмазки залягав також над верхньою частиною заповнення ями № 2. Тут слід відразу звернути увагу на те, що в першому випадку обмазка приблизно співпадала з контурами ями, а в другому – лежала в межах ями. Це дає підставу вважати, що ці залишки обмазки походять з накриття над ямами. Переконливе обґрунтування наявності над господарськими ямами накриття було висловлене В. Бараном на підставі детального аналізу численних господарських споруд черняхівської культури<sup>6</sup>. Результати дослідження господарських ям на поселенні Стрілки-ІІ є підтвердженням сказаного вище.

<sup>3</sup> Цигилик В. М. Про локальні особливості черняхівського поселення в с. Свірж // *Studia archaeologica*. – Львів, 1993. – № 1. – С. 35–42; Цигилик В., Касюхнич В., Грибович Р. Поселення римської доби біля села Свірж Перемишлянського району Львівської області // *АДЛУ*. – Львів, 2003. – Вип. 6. – С. 39.

<sup>4</sup> Цигилик В. М. Нові пізньочерняхівські житла на Львівщині // *Проблеми походження та історичного розвитку слов'ян*. – Київ-Львів, 1997. – С. 104–110; Цигилик В. Пізньочерняхівські поселення і питання слов'янського етногенезу // *Україна: культурна спадщина, національна свідомість, державність*. – Leopoli, A.D. МСМХС – VIII. – С. 663–670; Журко А. И. Жилые сооружения племен черняховской культуры. Автореф. дис... канд. ист. наук. – Киев, 1983. – С. 20.

<sup>5</sup> Баран В. Витоки ранньосередньовічних слов'янських культур Південно-Східної Європи // *АДЛУ*. – Львів, 2002. – Вип. 5. – С. 94–114.

<sup>6</sup> Баран В. Д. Черняхівська культура... – С. 41.

Основним і наймасовішим археологічним матеріалом, здобутим в процесі дослідження поселення Стрілки-II, є гончарна кераміка. Тут слід звернути увагу на її особливість, як і особливість самого поселення. На досліджених до цього часу поселеннях Верхнього Наддністров'я та Західного Побужжя, як і інших регіонів поширення черняхівської культури, гончарна кераміка ділиться на три підгрупи: а) виготовлена з глини без домішок; б) кераміка зі значними домішками піску та шершавою поверхнею; в) кераміка з невеликими домішками піску. Особливістю поселення Стрілки-II є те, що вся кераміка має в глині значні домішки піску. За класифікацією В. Барана гончарний посуд зі значною домішкою піску в глині відноситься до другої групи гончарного посуду черняхівської культури<sup>7</sup>. Одночасно такий характер гончарної кераміки є до певної міри і хронологічним показником – приналежністю до пізнього етапу черняхівської культури.



Рис. 6. Стрілки-II, ур. Дубина, 2007. Гончарна кераміка з житла IV.  
Fig. 6. Strilky-II, Dubyna place, 2007. Ceramic from dwelling IV.

Основними формами керамічного посуду є горщики з рівною шершавою поверхнею коричнево-сірого або темно-сірого кольорів.

Окремі з них збереглись майже повністю, особливо ті, що знайдені на черені печі житла IV та біля неї. Це горщик з шершавою поверхнею темно-сірого кольору, що мав сильно розхилені вінця з заокругленим краєм, випуклі бочки, трохи потовщене денце з розширеними краями. Діаметр його вінець виносить 16 см, висота 27 см, діаметр денця 10,5 см (рис. 6, 1).

Більш тонкостінний горщик з шершавою поверхнею сірого кольору мав сильно розширені доверху стінки, піднятий вище половини висоти плавний

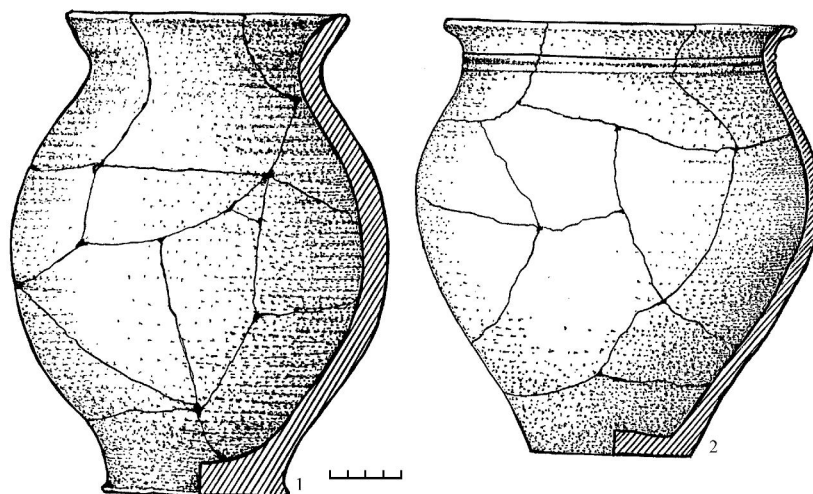
<sup>7</sup> Баран В. Д. Черняхівська культура... – С. 49.

перелом бочків та відділені від плічок двома горизонтальними пружками низькі, сильно розхилені вінця і рівне дно. Діаметр вінець 19 см, висота 24 см, діаметр денця 9,5 см (рис. 6, 2).

Привертає увагу майже повністю збережений горщик середніх розмірів з незначним вмістом піску в глині. Він мав близьку до кулястої форму стінок. Слабо виділені плічки переходили в низькі розхилені вінця з заокругленим краєм. Трохи потовщене денце сформоване на кільцевій підставці. По плічках горщик прикрашений шістьма вглибленими горизонтальними канавками. Діаметр його вінець 11 см, висота 14 см, діаметр денця 6,5 см (рис. 7, 1).



Рис. 7. Стрілки-II, ур. Дубина, 2007. Гончарна кераміка з житла IV.

Fig. 7. Strilky-II, Dubyna place, 2007. Ceramic from dwelling IV.

Значна частина опуклобоких горщиків мали невиділені, або слабо виділені плічки, які через горизонтальний пружок переходили у високі, трохи потовщені вінця з заокругленим краєм (рис. 8, 1, 2).

В окремих середнього розміру горщиках виділені плічки безпосередньо переходять в сильно розхилені вінця (рис. 8, 3).

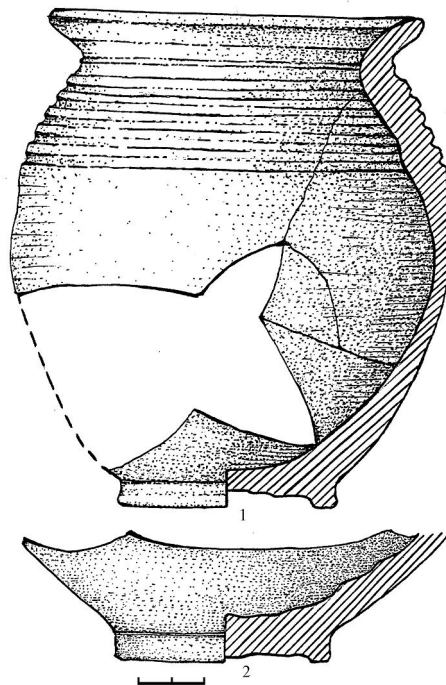
Діаметр вінець горщиків різний – від 14 до 18 см, хоч рідко трапляються екземпляри з діаметром в 9 см.

Виділяється за формою горщик з слабо випуклими бочками, високою шийкою, яка завершувалась широкими, горизонтально сформованими вінцями (рис. 8, 4). Такої форми горщики зустрічаються не часто.



Рис. 8. Стрілки-II, ур. Дубина, 2006. Гончарна кераміка з житла III.  
Fig. 8. Strilky-II, Dubyna place, 2006. Ceramic from dwelling III.

Верхня частина такого типу горщика виявлена в житлі № 5 Черепинського поселення. Відрізнявся він від нашого нанесеними на плічки хвилястими лініями<sup>8</sup>. Необхідно відразу відзначити, що горизонтально сформовані вінця знаходять широке застосування у великих піфосоподібних посудинах, які в значній кількості зустрічаються на пізньому етапі черняхівської культури.

Досить численно серед керамічних матеріалів виступають денця горщиків. На багатьох з них видно відбитки підставки гончарного кола.

<sup>8</sup> Баран В. Д. Поселення перших століть нашої ери біля села Черепин. – Київ, 1961. – С. 58. – Табл. XII, 7.

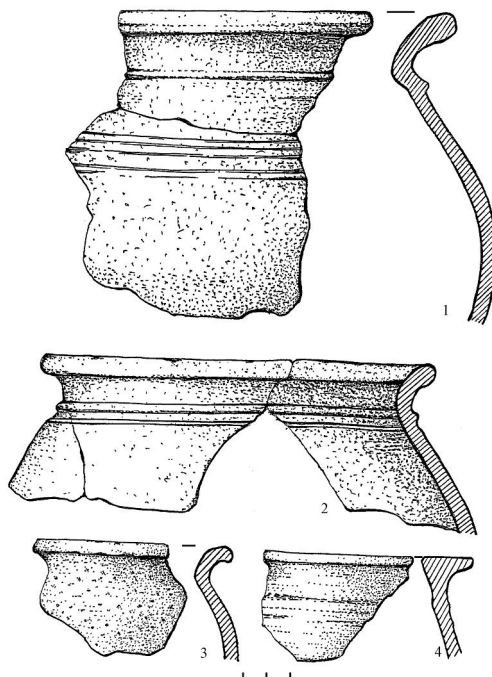

Рис. 9. Стрілки-ІІ, ур. Дубина, 2007. Гончарні миски з житла ІV.

Fig. 9. Strilky-II, Dubyna place, 2007. Ceramic bowl from dwelling IV.

Розглядаючи результати трирічних досліджень поселення, необхідно відзначити, що представлена в значній кількості гончарна кераміка виготовлена виключно з глини з домішками піску і це відбилось на формі самих посудин. Основними формами є горщики, зате майже не зустрічаються миски та вази.

Дуже слушним є висловлене В. Бараном спостереження, що на пам'ятках черняхівської культури Верхнього Наддністров'я та Західного Побужжя вагома перевага гончарного посуду з шершавою поверхнею спостерігається в тих об'єктах, що відносяться до ІV ст.<sup>9</sup>

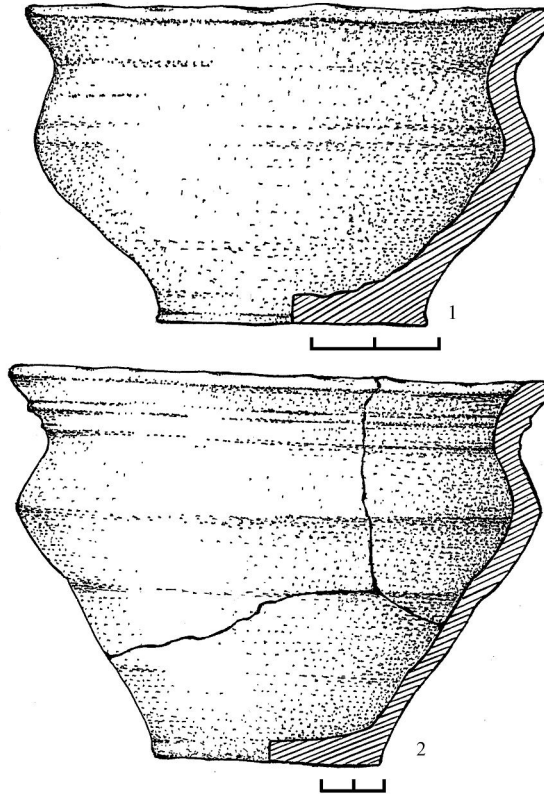
---

<sup>9</sup> Баран В. Д. Черняхівська культура... – С. 89.



Рис. 10. Стрілки-ІІ, ур. Дубина. Уламки вінець піфосів (1–3 – житло ІІ, 4 – житло ІІІ)  
 Fig. 10. Strilky-ІІ, Dubyna place. Fragments of pythoses (1–3 – dwelling ІІ, 4 – dwelling ІІІ).

При дослідженні поселення Стрілки-ІІ у 2007 р. на черені печі житла ІV знайдено дві посудини різних розмірів, які можна зарахувати до типу мисок. Варто відразу відзначити, що обидві миски виготовлені з глини з домішкою піску, їхня поверхня шершава, неакуратна, вінця сформовані недбало. Більша за розмірами миска мала розширені доверху стінки, відділені переломом плічки, що переходили в шийку, яка закінчувалася потовщеними розхиленими вінцями з горизонтальним пружком по зовнішній стороні. Денце миски рівне. Діаметр вінець 17 см, висота 12 см, діаметр денця 7 см (рис. 9, 2).

Друга миска вдвічі менша від першої і значно поступається їй в акуратності виготовлення. У неї розширені стінки, відділені виразним переломом плічки, які переходили у розхилені, дещо перекошені вінця. Денце рівне, трохи потовщене з виступаючими назовні краями (рис. 9, 1). Складається враження, що обидві миски – це ніби спроба майстра-гончара виготовити цю форму посуду.

За класифікацією мисок черняхівської культури описані екземпляри можуть бути віднесені до другого типу цих форм посуду. Однак, за фактурою вони ніяк не вписуються в цю категорію. Усі миски з типових черняхівських поселень Верхнього Наддністров'я та Західного Побужжя були виготовлені з відмуленої глини і масово використовувались в побуті. Особливістю поселення Стрілки-ІІ, як і поселення в Свіржі, є те, що весь гончарний посуд мав у глині значні домішки піску і виготовлення мисок та ваз з такої глини в більшій кількості було непрактичним.

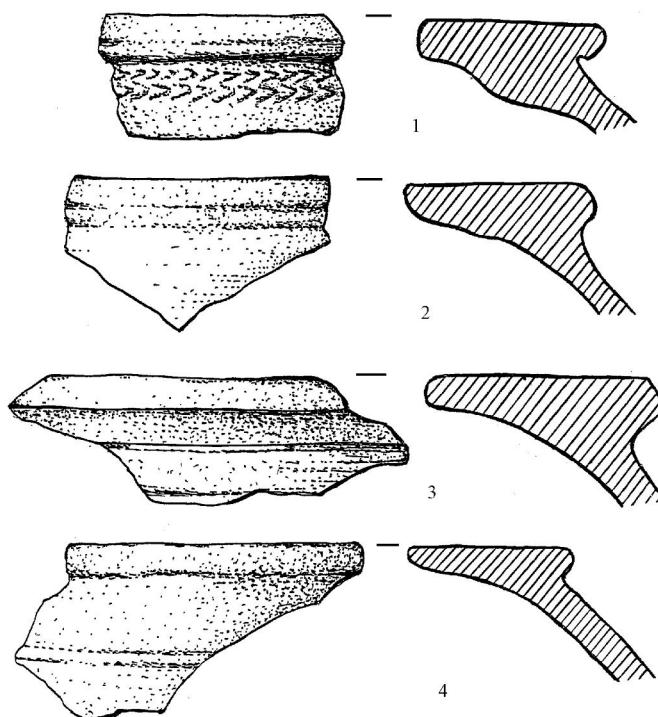

Рис. 11. Стрілки-ІІ, ур. Дубина. Уламки піфосів (1 – житло ІІІ, 2, 3 – житло ІІ).

Fig. 11. Strilky-ІІ, Dubyna place. Fragments of pythoses (1 – dwelling ІІІ, 2, 3 – dwelling ІІ).

Ще однією формою гончарного посуду, що добре представлена на поселенні, є піфосоподібні посудини (піфоси), які через свої великі розміри використовувались як тара для зберігання припасів, в першу чергу, зерна. Оскільки піфоси мали господарське призначення, то вони зустрічаються тільки на поселеннях і то лише в житлах та господарських спорудах. Наявність піфосів у спорудах є одночасно вагомою хронологічною ознакою –

показником належності до пізнього етапу черняхівської культури. М. Смішко<sup>10</sup> та Е. Симонович<sup>11</sup> присвятили цій формі посуду окремі статті.

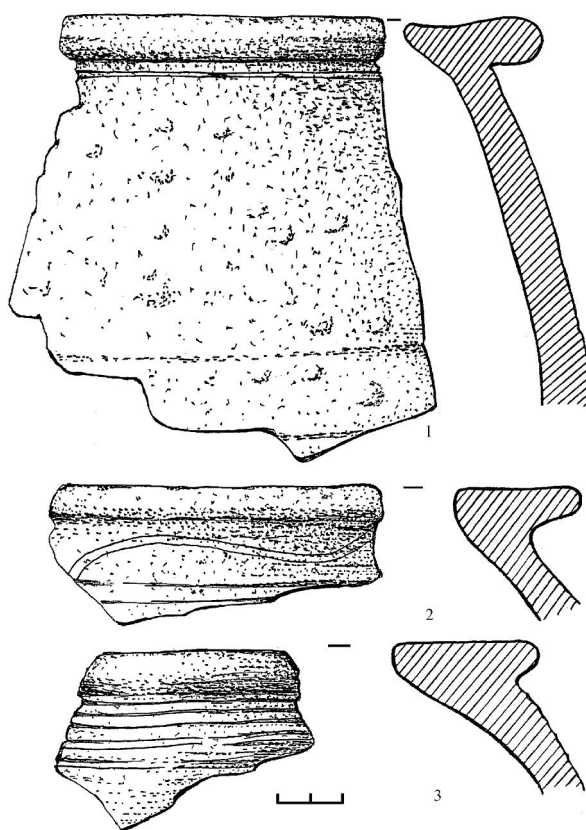
Піфосоподібні посудини виготовлялись з глини зі значною домішкою грубозернистого піску і кварцу. Їхня поверхня рівна, шершава темно-сірого кольору, за винятком окремих посудин, що мали світло-коричневу поверхню. Стінки піфосів досить товсті, випал міцний. Варто відзначити, що в заповненні житла ІІ було знайдено великі уламки бочків піфоса досить значних розмірів, що був зовсім слабо випалений.



Рис. 12. Стілки-ІІ, ур. Дубина. Уламки вінець піфосів з житла ІІІ.

Fig. 12. Strilky-ІІ, Dubyna place. Fragments of rims of pythoses from dwelling ІІІ.

Піфоси представлені на поселенні в основному уламками вінець та бочків. За формою вінець та з врахуванням аналогій з інших пам'яток їх можна розділити на два типи.

<sup>10</sup> Śmiszko M. Duże naczynia baniaste okresu rzymskiego w Małopolsce Wschodniej // Wiadomości archeologiczne. – 1939. – Т. 16. – S. 211–231.

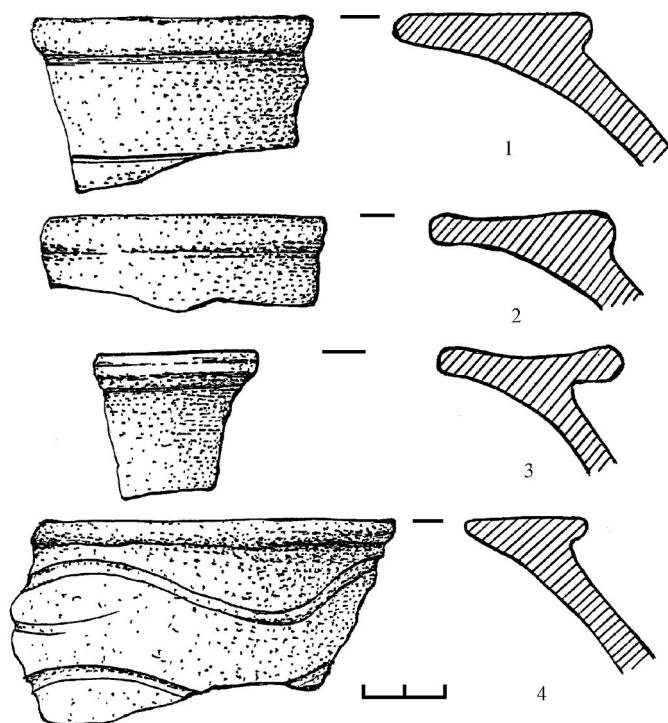
<sup>11</sup> Сьмонович Э. А. Глиняная тара для хранения запасов на поселениях черняховской культуры // СА. – 1956. – № 24.





Рис. 13. Стрільки-ІІ, ур. Дубина. Ліпна кераміка ранньослов'янського типу (1, 2, 6-8 – житло ІІ, 3-5 – житло ІІІ).

Fig. 13. Strilky-II, Dubyna place. Ceramic of Early Slavic type (1, 2, 6-8 – dwelling II, 3-5 – dwelling III).

До першого типу віднесені піфоси з дуже випуклими стінками, зокрема у верхній частині, від чого в них не виділяється шийка. Для них властивими є масивні з широким берегом горизонтально сформовані вінця (рис. 10, 1-4; 12, 1-2).

Піфоси другого типу мають виразну шийку, яка переходить у масивні, горизонтально сформовані, але, як правило, з вузьким берегом вінця (рис. 11, 1-3; 12, 4). Шийки таких піфосів бувають прикрашені заглибленими прямими або хвилястими лініями (рис. 11, 2-3; 12, 4).

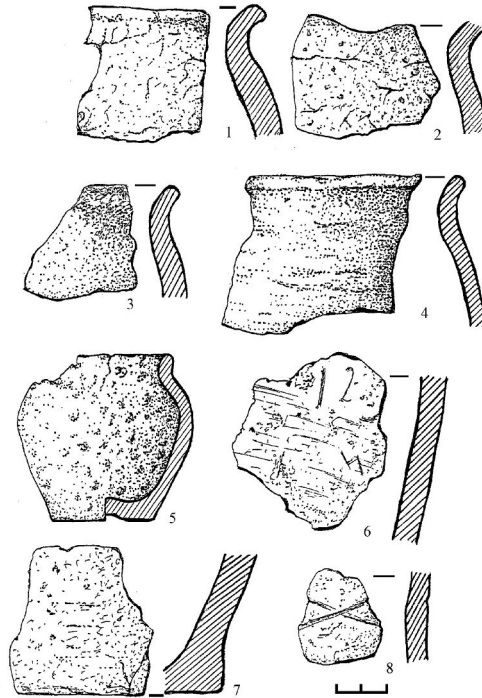
Дослідник орнаментальних мотивів черняхівської культури Е. Симонович вважає, що хвилястий орнамент, виконаний гребінцеподібним знаряддям, як і пролощені зигзагоподібні лінії, є найбільш характерними для черняхівських пам'яток Наддністров'я<sup>12</sup>.

<sup>12</sup>. Симонович Э. А. Орнаментация черняховской керамики // МИА. – 1964. – Вып. 116. – С. 336-345.

Вагомість сказаного є ще в тому, що такий орнамент не зникає на нашій території і в третій чверті I тис. н. е. Цей орнаментальний мотив через окремі прояви в ранньослов'янській кераміці (V–VII ст.) найбільшого застосування дістає в слов'янській кераміці VIII ст. і продовжує використовуватись давньоруськими гончарами.



Рис. 14. Стрілки-II, ур. Дубина. Вироби з заліза, бронзи, каменю (1, 4, 7, 10 – к/ш, 3, 5, 9 – житло II, 2, 6 – житло III, 8 – яма № 1).

Fig. 14. Strilky-II, Dubyna place. Artifacts made of iron, bronze, stone (1, 4, 7, 10 – cultural layer, 3, 5, 9 – dwelling II, 2, 6 – dwelling III, 8 – pit №1).

Наявність серед матеріалів з житла значної кількості уламків піфосів є і певним аргументом у визначенні часу існування цього об'єкту. Гончарні піфосоподібні посудини з'являються лише в IV ст. Цих посудин немає у керамічних комплексах ранніх черняхівських пам'яток. Невідомі вони серед гончарної кераміки липицької культури. Сказане вище дозволяє віднести житла до пізнього етапу черняхівської культури та датувати поселення Стрілки-II IV – поч. V ст. Таке датування підсилюється знайденою в житлі II залізною фібулою підв'язного типу з пластинчастою ніжкою. А. Амброз такі

залізні фібули відносять до 4-го варіанту великих фібул першої серії і датує їх IV – поч. V ст.<sup>13</sup>

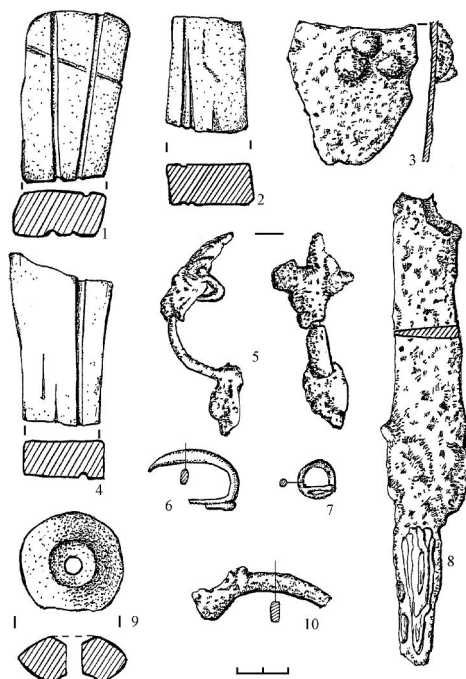
Отже, здобутий в процесі дослідження поселення Стрілки-II гончарний посуд виготовлений виключно з глини з домішкою піску. Засвідчені на поселенні декількома фрагментами два невеликі тонкостінні горщики, що були виготовлені з відмученої глини і мали гладку поверхню сірого кольору, слід вважати імпортами, оскільки на поселенні такого посуду більше не виявлено. На черняхівському виробничому центрі – поселенні в Свіржі такий посуд не виготовлявся.

Вважаємо, що така особливість поселення в оточуючому черняхівському середовищі є хронологічним показником – приналежністю пам'ятки до пізньочерняхівської доби.

Результати розкопок поселення Стрілки-II показують, що в культурному шарі, як і при дослідженні жител та господарських ям, виступає гончарна кераміка, яка є аналогічною до кераміки пізньочерняхівського виробничого центру – поселення в с. Свірж. За всіма ознаками кераміка нашого поселення привозилась з Свіржських гончарних майстерень. Така думка є допустимою, оскільки на поселенні Стрілки-II не спостерігається слідів гончарного виробництва. Можна було б навіть говорити про однакові локальні ознаки обох поселень. Однак поселення Стрілки-II має одну вагому різницю. У заповненні напівземлянкових жител II та III при повному превалюванні описаної вище гончарної кераміки виявлено понад 15 фрагментів ліпного посуду та один цілий горщик маленького розміру. Посуд мав у глині домішку шамоту, поверхня нерівна, горбкувата, іноді з слідами легкого загладжування, колір жовтувато-сірий, випал посередній. Оскільки ліпний посуд виготовлявся самими мешканцями поселення, він відображає місцеві, спадкові традиції і є найбільш надійним показником етнокультурної приналежності. Враховуючи те, що ранньослов'янське населення користувалось майже повністю ліпним посудом, при вивченні питання підоснови ранньослов'янського етносу не можна обійтись, крім інших ознак, без розгляду ліпної кераміки попередніх культур, зокрема черняхівської, яка на нашій території передувала ранньослов'янській.

Основною формою ліпної кераміки з нашого поселення є горщики. Вони мали слабо випуклі бочки, невиділені плічки, низькі легкорозхилені вінця діаметром 9–14 см (рис. 13, 2–4). В одного горщика середніх розмірів плічки безпосередньо переходили в низькі сильно розхилені вінця діаметром 13 см (рис. 13, 1). Денця горщиків рівні, трохи потовщені, діаметр одного з них 10 см (рис. 13, 7).

Серед ліпної кераміки виділяється горщик маленького розміру, що зберігся повністю. Він мав легко випуклі бочки, заокруглені плічки, які

<sup>13</sup> *Амброз А. К.* Фибулы юга Европейской части СССР // САИ. – Москва, 1966. – Вып. Д 1–30. – С. 66.

переходили в низькі, майже прямі вінця, та трохи вгнуте до середини денце. Діаметр вінець горщика 5 см, висота 6,5 см, діаметр денця 4 см (рис. 13, 5). Аналогічні горщики рідко зустрічаються на пізньочерняхівських пам'ятках Верхнього Наддністров'я та Західного Побужжя<sup>14</sup> і навіть виділяються в окремий тип цієї форми посуду. Одночасно треба відзначити, що така форма ліпних горщиків, як з поселення Стрілки-II, знаходить дальший розвиток та використання на ранньослов'янських пам'ятках згаданого регіону. Вони типологічно близькі до II типу ранньослов'янських горщиків (Ріпнів-II, Бовшів-II, Незвисько, Зелений Гай). Факт типологічної близькості ліпного посуду, зокрема горщиків обох культур відзначає В. Баран в своїх працях по ранньослов'янській проблематиці<sup>15</sup>.

Слід звернути увагу на те, що орнаментування ліпного посуду в черняхівській культурі майже не застосовувалось. Та незначна кількість ліпної кераміки з поселення Стрілки-II в основному теж позбавлена орнаментатії, якщо не рахувати трьох фрагментів бочка горщика, на яких є вглиблені перехресні лінії (рис. 13, 8). Привертає увагу уламок бочка посудини, на зовнішній поверхні якої видно вглиблені прорисовки ніби цифр (рис. 13, 6).

Зупиняючись на орнаментуванні ліпної кераміки в черняхівській культурі, необхідно відзначити, що орнамент трапляється рідко і на ранньослов'янському посуді. Взяти хоча би відомий фрагмент горщика з Зимнівського городища, на якому видно врізні лінії. Інший горщик з цього городища був прикрашений по бочках горизонтальною смужкою коротких перехресних ліній<sup>16</sup>.

Як бачимо, результати розгляду цієї зовсім незначної кількості ліпної кераміки з нашого поселення дають підстави відзначити, що її основні форми (горщики) мають ознаки ранньослов'янського типу, точніше, тих форм, які дістають дальший розвиток і використання на ранньослов'янських пам'ятках. Відчувається типологічна близькість між ними та послідовність у їхньому розвитку.

Аналізуючи матеріали ранньослов'янських пам'яток Верхнього Подністров'я та Середнього Побужжя, В. Баран відзначає, що ліпні горщики з легко розхиленими вінцями, близькі за формою до ліпного посуду пізньочерняхівських пам'яток цього ж регіону, переважають на найбільш ранніх слов'янських пам'ятках V–VI ст.<sup>17</sup>

<sup>14</sup> Баран В. Д. Ранні слов'яни між Дністром і Прип'яттю. – Київ, 1972. – С. 48.

<sup>15</sup> Баран В. Д. До питання про ліпну кераміку культури полів поховань черняхівського типу у межиріччі Дністра і Західного Бугу // МДАПВ. – Київ, 1961. – Вип. 3. – С. 86–87; Його ж. Ранньослов'янські пам'ятки Верхнього Наддністров'я і Південно-Західної Волині // МДАПВ. – Київ, 1964. – Вип. 5. – С. 106.

<sup>16</sup> Ауліх В. В. Зимнівське городище. – Київ, 1972. – С. 38, 39. – Рис. 5, 3, 4.

<sup>17</sup> Баран В. Д. Ранні слов'яни... – С. 48.

До керамічних виробів відносяться уламки вальків-“хлібців”, які могли використовуватись при спорудженні куполів глиняних печей. Такі ж “хлібці” виявлені в заповненні ранньослов’янських жител та завалах глиняних печей поселень Ріпнів-I та Ріпнів-II.

Окремі знахідки на поселенні – це п’ять кам’яних брусків з канавками від заточування металевих предметів (рис. 14, 1, 2, 4), глиняне пряслице біконічної форми (рис. 14, 9), погано збережена залізна фібула підв’язного типу з пластинчастою ніжкою (рис. 14, 5), вістря залізного ножа, великий залізний ніж з надламаним кінцем вістря (рис. 14, 8), уламок рамки бронзової пряжки (рис. 14, 6), маленька бронзова пряжка (рис. 14, 7), уламок залізної пластини з заклепками (рис. 14, 3), фрагмент залізної дужки (рис. 14, 10).

Серед перерахованих знахідок найбільш точним показником у визначенні часу існування поселення є залізна фібула. Подібна до нашої залізна фібула з широким приймачем виявлена В. Бараном при дослідженні Черепинського поселення в житлі VIII. Дослідник відносить її до пізнього етапу черняхівської культури і датує часом, не раніше ніж IV–V ст.<sup>18</sup> Залізні фібули великих розмірів з пластинчастою ніжкою А. Амброз відносить до IV – поч. V ст.<sup>19</sup>, про що згадувалось вище.

Крім фібули при розгляді часу існування поселення Стрілки-II слід брати до уваги інші властивості, спостереження. Зокрема, певною хронологічною ознакою є чотирикутна форма напівземлянкових жител. Такі житла в більшості виступають на пізньому етапі черняхівської культури, а далі використовуються на ранньослов’янських поселеннях. Тому їх теж можна зараховувати до IV – поч. V ст.

Вище вже відзначалось, що гончарний посуд з шершавою поверхнею переважає якраз в заглиблених житлах, які датуються не раніше, як IV ст. На нашому поселенні наявна виключно гончарна кераміка з шершавою поверхнею. При тому в значній кількості тут виступають піфоси, які за всіма даними з’являються в IV ст. Все це дає підстави попередньо датувати поселення Стрілки-II кін. IV – поч. V ст.

Враховуючи те, що на поселенні виявлено також незначну кількість ліпних горщиків з ранньослов’янськими рисами, тобто таких, що дістають свій дальший розвиток на ранньослов’янських пам’ятках, поселення Стрілки-II можна вважати однією з тих пам’яток, що засвідчують перехідний етап від черняхівської культури до ранньослов’янських старожитностей. Це новий аргумент до висловленої раніше думки деяких дослідників, що у формуванні ранньослов’янської культури брала участь в першу чергу слов’янська частина черняхівської людності і цей процес відбувався у V ст.

<sup>18</sup> Баран В. Д. Поселення перших століть... – С. 37.

<sup>19</sup> Амброз А. К. Фибулы юга Европейской части СССР. – С. 66.

**THREE YEARS OF RESEARCHES OF SETTLEMENT IN STRILKY-II**

Volodymyr CYHYLYK

Volodymyr KASJUKHNYCH

Halyna VITVITS'KA

*Ivan Franko National University of Lviv*

*Universytets'ka str., 1, Lviv, 79000, Ukraine*

*e-mail: archaeology@franko.lviv.ua*

Results of three years of excavations of Late Cherniakhiv settlement Strilky-II, character of dwellings and economic buildings, discovered artifacts (first of all – ceramic material), give to the authors new arguments for discussion of transitional stage, connected with process of formation of Early Slavic community. Settlement Strilky-II belongs to important archeological sites, where the process of transition from Cherniakhiv culture to Early Slavs can be researched in details. Data, which were obtained, allow the authors to suppose that Slavic group of Cherniakhiv culture took active part in the process of formation of Early Slavic community, which took place during V century A.D.

*Key words:* settlement, ceramic, dwellings, Cherniakhiv culture, ethno genesis

**ТРИ ГОДА ИССЛЕДОВАНИЙ ПОСЕЛЕНИЯ СТІЛКИ-II**

Владимир ЦИГЫЛЫК

Владимир КАСЮХНИЧ

Галина ВИТВИЦКАЯ

*Львовский национальный университет имени Ивана Франко*

*ул. Университетская, 1, Львов 79000, Украина*

*e-mail: archaeology@franko.lviv.ua*

Результаты трёхлетних исследований позднечерняховского поселения Стілки-II, характер жилищных и хозяйственных сооружений, полученных в процессе работ находок, в т. ч. керамического материала дают новые аргументы для рассмотрения переходного этапа, связанного с процессом формирования раннеславянской общности. Поселение Стілки-II можно считать одним из важных памятников, на которых пролеживается непрерывность переходного процесса от черняховской культуры до раннеславянских древностей. Полученные аргументы позволяют считать, что в формировании раннеславянской общности принимала участие славянская часть населения черняховской культуры и что этот процесс датируется V в. н. э.

*Ключевые слова:* поселение, керамические материалы, жилища, этногенез, черняховская культура.

Стаття надійшла до редколегії 20.04.2008

Прийнята до друку 22.06.2008