

УДК 904:911.37:393(477.83) "09/10"

РАНЬОСЕРЕДНЬОВІЧНИЙ ПОСЕЛЕНСЬКИЙ КОМПЛЕКС ПОБЛИЗУ СЕЛА ДОБРОСТАНИ НА РОЗТОЧЧІ

Володимир ШИШАК

Науково-дослідний центр "Рятівна археологічна служба"

Інституту археології НАН України,

вул. Винниченка, 24, Львів, 79008, Україна,

e-mail: ras91@ukr.net

Віталій ЛЯСКА

Львівський національний університет імені Івана Франка,

вул. Університетська, 1, Львів, 79000, Україна,

e-mail: soler@ukr.net

Опубліковано результати археологічних досліджень ранньосередньовічного поселенського комплексу поблизу с. Добростани Яворівського району Львівської області, до складу якого входили городище, селище та курганний могильник. Вивчено планувальну структуру, оборонні лінії, внутрішню забудову городища та виконано його топогеодезичний план. Досліджено три заглиблені житла з печами-кам'янками, у заповненні яких виявлено численний керамічний матеріал. На могильнику розкопано чотири підкурганні кремаційні поховання, проаналізовано поховальну практику та наведено аналогії зі синхронних некрополів Розточчя. Встановлено, що характер укріплень, житлові, поховальні споруди та керамічний матеріал були типовими для населення Розточчя у X – на початку XI ст.

Ключові слова: Розточчя, Добростани, городище, вал, рів, селище, "западина", житло, піч-кам'янка, могильник, курган, кремація, кераміка.

Слов'янський світ Прикарпаття наприкінці I тисячоліття н. е. характеризується якісними змінами у політичному та соціально-економічному житті, безпосереднім наслідком яких стали державотворчі процеси на цій території. Саме в умовах племінного ("ранжированого") суспільства зароджуються перші потестарні та потестарно-політичні структури [Мельникова, 1995, с. 20], які на теренах Прикарпаття пов'язують із карпатськими (східними) хорватами [Тимошук, 1995, с. 214–218; Овчинніков, 2000, с. 152–162; Войтович, 2004, с. 105–132; Майоров, 2006, с. 155–173; Филипчук, 2006, с. 58–70]. Основу територіальної організації цього племінного

об'єднання становили господарсько-політичні осередки “полісного типу”¹, серед яких варто виокремити поселенський комплекс X–XI ст., розташований поблизу села Добростани Яворівського району Львівської області (рис. 1). Географічно, це територія Розточчя – макрорегіону, що тягнеться вузькою смугою (шириною до 20 км) на північний захід від Львова до Люблінської височини і є вододілом між басейнами Західного Бугу, Сяну і Дністра [Геренчук (ред.), 1972, с. 30, 117; Reder, 2005, s. 5].



Рис. 1. Добростани на мапі України.

Перша писемна згадка про Добростани припадає на 1389 р. [Добростаны, 1978, с. 737], мовознавчі ж дослідження цього ойконіму вказують на його антропонімічне походження від слов'янського чоловічого імені “Добростанъ” [Худаш, 1995, с. 266–267; Чучка, 2011, с. 160]. Натомість, археологічні джерела вказують на заселення цієї території ще за доби ранньої бронзи. Зокрема, в околицях Добростан зафіксовано низку поселень, які датують бронзовим, ранньозалізним та слов'яно-руським часом [Археологічні пам'ятки..., 1982, с. 188; Шишак, 1999, с. 196–197; Павлів, Петегирич, 2009,

с. 102–112] та ґрунтовий кремаційний могильник пшеворської культури [Śmiszko, 1932, s. 5–7]. Серед згаданих вище пам'яток увагу привертає комплекс археологічних об'єктів доби раннього середньовіччя, який складається з городища, поселення та курганного могильника.

Городище поблизу Добростан потрапило в поле зору наукового середовища Галичини завдяки відомому галицькому краєзнавцеві Б. Янушу. У свої працях дослідник подав лаконічну інформацію про локалізацію пам'ятки у Залапинському лісі, порівняв її з городищами “часів руських” у Рокитному, Страдчі, Домажирі та згадав місцеву народну традицію, яка пов'язувала знищення цих укріплень “Шолудивим Боняком” [Janusz, 1913, s. 44; 1918, s. 108].

¹ В українській археологічній літературі під поняттям “поліс” розуміють окремий господарсько-політичний центр, ознаками для виокремлення якого слугують: 1) назви слов'янських укріплень “civitas” в іноземних хроніках IX ст.; 2) обмеження фортифікаціями значних за розміром заселених територій; 3) функціонування на головних майданчиках городищ споруд громадського користування – “контин”; 4) наявність загального та індивідуального землекористування в межах полісів та поза ними [Овчинніков, 1994, с. 25–26; Филиппчук, 1993, с. 23; 1994, с. 9–11].

У 1960–1961 рр. розвідкові роботи на терені городища провів О. Ратич, який описав планувальну структуру і топографію пам'ятки та склав її окомірний план. За археологічним матеріалом, який зафіксовано під час шурфування території городища, дослідник відніс існування укріплень у Добростанах до XI–XII ст. Щодо стратегічного призначення пам'ятки, то вчений висловив припущення, що першочерговою її функцією була охорона важливих шляхів між Галицькою та Волинською землями [Ратич, 1966, с. 227, 229, рис. 1, 2, 3, 4].

Масштабніші дослідження поблизу Добростан провів у 1988–1989 рр. загін Верхньодністрянської слов'яно-руської постійнодіючої археологічної експедиції Інституту суспільних наук АН УРСР (тепер – Інститут українознавства імені І. Крип'якевича НАН України) під керівництвом В. Шишака². Здійснено перетин валу на південному відтинку укріплень центрального майданчика, розкопано одну заглиблену житлову будівлю в межах укріплень, уточнено хронологію пам'ятки, знято інструментальний план із нанесенням “западин” – деструкцій заглиблених споруд (рис. 2). Поблизу городища зафіксовано селище-супутник і курганний могильник, на яких проведено стаціонарні археологічні дослідження [Филипчук, Корчинський, Шишак, 1989, с. 76–79, рис. 13–19; Корчинський, Шишак, 1989, с. 22–27, рис. 21–28]. Проте підсумки цих робіт опубліковано лише у формі невеликих заміток [Шишак, 1991, с. 103–104; 1992, с. 72], як наслідок, інформація про археологічні об'єкти ранньосередньовічного поселенського комплексу поблизу Добростан у різноманітних каталогах обмежується лише лаконічним повідомленням про городище [Михальчишин, 1993, с. 52; Кураш, Слободян, Чорновол, 2003, с. 581]. Властиво тому вважаємо за необхідне детальніше висвітлити отримані результати досліджень та проаналізувати їх на тлі синхронних пам'яток Розточчя і суміжних регіонів.

Городище. Укріплення знаходяться на віддалі 700 м на північний схід від села Добростани, в урочищі Залапин, на мисоподібному підвищенні зі стрімкими північними та південними схилами. Поблизу підніжжя мису протікає безіменний потік зі заболоченими берегами, що є правим допливом Верещиці, лівої притоки Дністра (рис. 2).

Центральний майданчик городища, розмірами 180×210 м, по периметру оточений земляним валом та ровом, що утворюють форму неправильного круга. Висота внутрішнього земляного валу сягає 2–3 м, а ширина при основі – 5–6 м. Глибина рову становить 1,1–1,7 м із віддаллю між його берегами 4–6 м. Друга лінія валу та рову, яка оточувала центральний майданчик, віддалена від першої у

² У 1995 р. В. Шишак на чолі археологічної експедиції Львівського музею історії релігії продовжив розпочаті у 1988–1989 рр. розкопки, дослідивши заглиблене житло на поселенні.



Рис. 2. Добростани. Поселенський комплекс (зйомка – М. Филипчук): 1 – вал; 2 – рів; 3 – ескарп; 4 – “западина”; 5 – курган; 6 – розкоп; 7 – перетин валу та ровів; 8 – висотні відмітки; 9 – заболочена заплава струмка.

східній частині городища на 10 м, а у західній – на 30–35 м. Окреслений насип висотою 1,5–3,0 м було споруджено на схилі гори шляхом насипання ґрунту, що вибирався при спорудженні ровів з обох боків. З північної (від початку яру) та південної сторін майданчика городища, зафіксовано ескарпування схилів. У південній частині цих укріплень простежено “розриви” шириною до 2–3 м, які вказують на місця ймовірних в’їздів на центральний майданчик городища.

З південного та західного боків зафіксовано лінію насипу та рову, яка у західній частині віддалена від другого внутрішнього валу на 60–90 м, а у південній – на 10 м. На крайній західній частині мису на відтинку 150 м збереглися рештки двох, паралельно розміщених по лінії схід–захід, валів, розділених між собою неглибоким ровом. На віддалі 25–30 м на південь від них зафіксовано короткий відрізок земляного валу довжиною 30 м, який простягається по лінії північний захід – південний схід, з штучною терасою з зовнішньої сторони.

У північно-східній частині городища виявлено ще одну оборонну лінію у вигляді земляного насипу та рову. Вал висотою 1,5 м має вигляд півовала, який

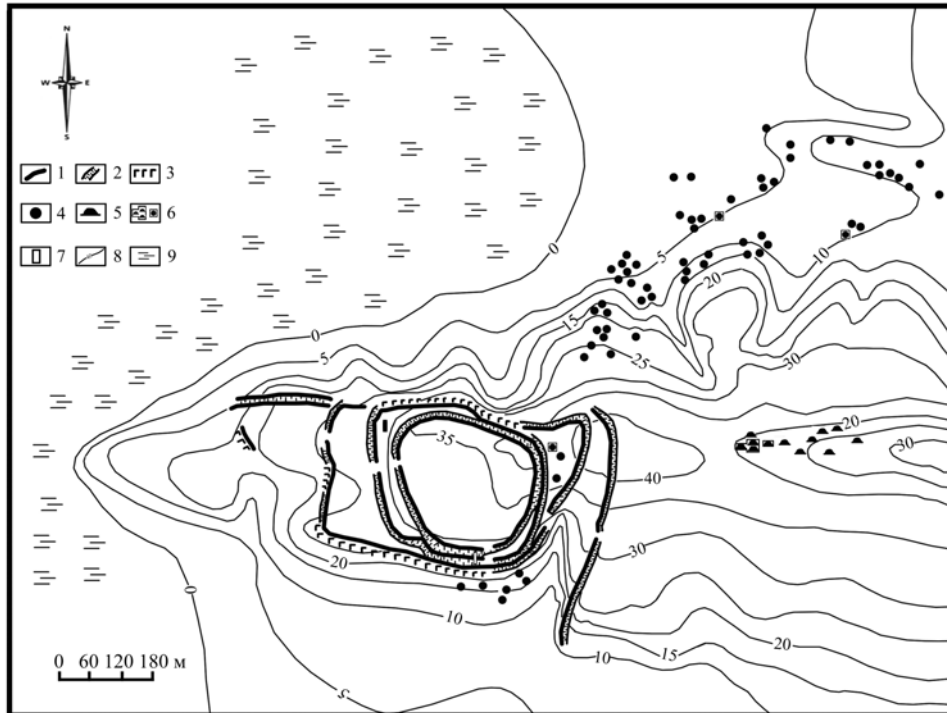
у північній стороні з'єднується з другим внутрішнім насипом, а в південній – практично впритул наближається до нього. Отже, ці укріплення утворюють майданчик підтрикутної в плані форми, довжини сторін якого становлять 90 м, 120 м та 150 м відповідно. З напільного, східного, боку городища зафіксовано зовнішню оборонну лінію довжиною близько 340 м, що репрезентована земляним валом висотою до 1,2 м та ровом, глибина якого коливається в межах 0,8–1,0 м, а віддаль між берегами становить 6,0 м. Загальна площа території, охопленої укріпленнями, становить 12,7 га.



Рис. 3. Добростани. Перетин валу та ровів.

Умовні позначення: 1 – дерн; 2 – жовті супіски; 3 – бурі супіски; 4 – чорні супіски; 5 – дерев'яна споруда; 6 – давній горизонт; 7 – вуглики; 8 – зола; 9 – обвуглена колода; 10 – каміня; 11 – материк.

У 1988 р. в південній частині пам'ятки, на віддалі 30 м від в'їзду на територію городища, закладено розкоп (рис. 3). Перетин, довжиною 26 м, орієнтований по лінії північ–південь, охопив другий внутрішній вал та два рови, один з яких, із внутрішнього боку насипу, супроводжував перший вал центральної площадки городища. Дослідженнями з'ясовано, що на цій ділянці оборони насип зберігся на висоту від 1,50 до 2,0 м від рівня давнього горизонту, який репрезентували сірі лесоподібні суглинки товщиною 0,1–0,2 м. Основу валу становили жовті супіски насипані на давній горизонт, потужність яких в різних місцях перетину становила 0,2–1,7 м. З внутрішнього схилу насипу зафіксовано страту бурих супісків товщиною 0,3 м, яка перекивала розміщену тут кам'яну площадку довжиною 1,2 м та висотою до 0,15 м. На глибині 0,8–1,0 м від гребеня валу, простежено сліди дерев'яної перетлілої споруди прямокутної в плані форми, заповнення якої становили світло-сірі супіски. Цей об'єкт було споруджено на давньому горизонті, його довжина становила 2,2 м, а висота – 0,3–0,6 м.

Дно рову першої оборонної лінії мало округлу в перетині форму. Його глибина від рівня СДП становила 1,1 м, а віддаль між берегами сягала 4,0 м. Заповнення рову складалося з двох шарів, верхній з яких репрезентували бурі

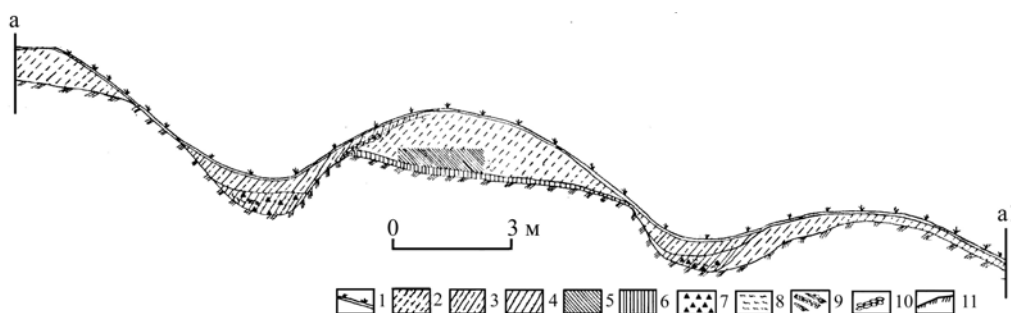

Рис. 4. Добростани. План і стратиграфічний перетин житла 1.

Умовні позначення: 1 – каміння; 2 – стовпова ямка; 3 – рівчак; 4 – вуглики; 5 – черинь; 6 – дерево (недосліджена ділянка); 7 – дерн; 8 – материк; 9 – чорні гумусовані супіски; 10 – чорні гумусовані суглинки.

супіски потужністю 0,25–0,6 м. Під ними знаходилася чорні супіски, товщина яких коливалася від 0,2 до 0,6 м. Ця страта характеризувалася наявністю дрібних включень золи, вугликів та двома обвугленими колодами довжиною 0,5–0,6 м.

Зі зовнішнього боку валу зафіксовано рів завширшки близько 6,0 м та завглибшки до 1,0 м від рівня сучасної денної поверхні (далі – СДП), який доволі сильно заплив. Як і в попередньому випадку, його заповнення складалося з двох шарів, до яких із південного боку прилягали жовті супіски. Верхню частину заповнення репрезентували бурі супіски товщиною 0,2–0,5 м, а під ними залягала страта чорних супісків потужністю 0,2–0,45 м з вмістом дрібних вугликів та золи.

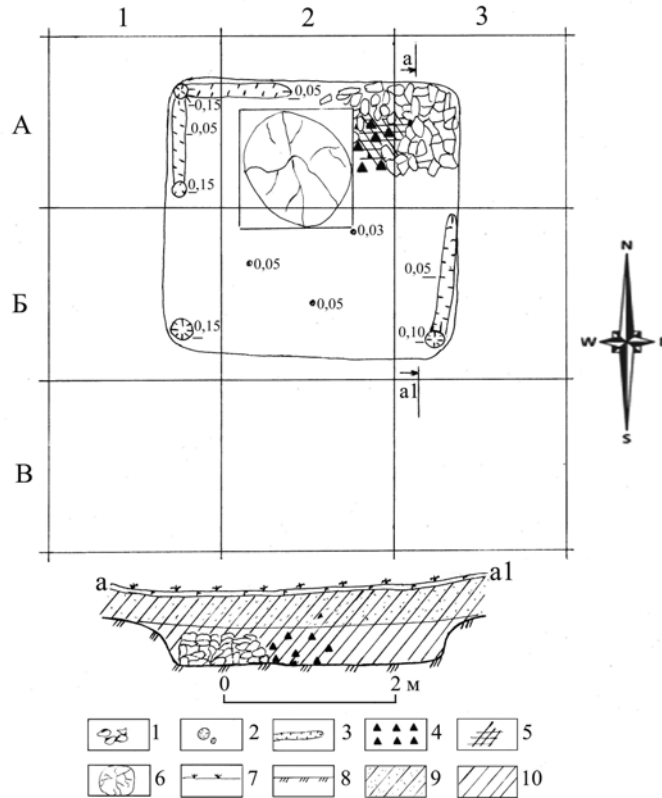
За своїми розмірами та планіграфією дерев'яна конструкція у дослідженому насипі є схожою до внутрішньовалової споруди, зафіксованої на городищі у Рокитному, синхронному до Добростанівського [Шишак,

Погоральський, Ляска, 2012]. Така технологія будівництва також має аналогії до спорудження укріплених ліній городищ IX–X ст. на Буковині, зокрема Горішніх Шерівців, Добринівців, Грозинців та ін. На думку Б. Тимощука, основу таких оборонних ліній становили частоколи або стіни з горизонтальних колод, укріплені з внутрішнього боку зрубами-опорами (іноді з основою, опущеною в материк), розташованими на певній відстані один від одного (“столпие”) [Тимошук, 1982, с. 132, 164, 167]. Все ж, як переконливо довів В. Козюба, “столпие” становив дещо інакший вид фортифікаційних споруд [Козюба, 2010, с. 42–50], аніж описаний дослідником. Тому, вочевидь, внутрішньовалові конструкції з Добростанів та Рокитного варто інтерпретувати як городні, зруби, щільно забутовані ґрунтом. Тим паче для городищ X–XI ст., на відміну від пізнішого часу, характерна відсутність конструктивного взаємозв’язку між городнями [Моргунов, 2009, с. 47–49].

З метою визначення хронології та потужності культурного шару проведено розкопки в межах укріпленого майданчика городища. На місці заглиблення, зафіксованого між першим та другим внутрішніми валами в північно-західній частині городища, було закладено траншею. В результаті проведених робіт встановлено, що культурний шар, потужністю 0,40–0,60 м, репрезентували темно-сірі лесоподібні суглинки з вмістом деревного вугілля, перепаленої глини, камінців та уламків кружального посуду (рис. 7, 1–7). Виявлений керамічний матеріал характеризується плавно відігнутими назовні манжетоподібними завершеннями вінець із високою, досить прямою, шийкою. Незначний відсоток становили уламки посудин із косим та прямо зрізаним завершенням вінець. Горщики світло-жовтого, світло-коричневого та коричневого кольорів виготовлено на гончарному крузі з добре відмуленої глини з домішкою дрібнозернистого піску. Окрім того, на глибині 0,40–0,60 м виявлено фрагмент залізного ножа, довжина леза якого становить 7,4 см, а черешка – 2,5 см (рис. 7, 8).

У північно-східній частині городища зафіксовано рештки декількох заглиблених споруд, що збереглися у вигляді “западин”. Як слушно наголошував Б. Тимошук, за наявності таких “западин”-жител можна добре характеризувати планувальну структуру короткотривалих поселень. На його думку, “западини” мають низку відмінностей від заглиблень іншого характеру: 1) вони коритоподібної, овальної, інколи прямокутної із заокругленими кутами форму, їхні розміри приблизно такі ж, як і в давніх жител; 2) навколо “западин” майже завжди лежить викид землі з котловану, що збільшувало глибину житла та поліпшувало збереження тепла; 3) “западини” майже завжди утворюють скупчення [Тимошук, 1990, с. 12]. Виявлені на території городища “западини” лійкоподібної в плані форми з діаметром у верхній частині 2,5–3,0 м. Їхня глибина становить 0,2–0,4 м від рівня СДП. По периметру об’єктів



Рис. 5. Добростани. Знахідки з житла 1.

простежується валикоподібне підвищення (викид з котловану), яке, очевидно, слугувало штучним нарощенням стін.

Житло 1. На одній з описаних западин, що знаходилася на відстані 5 м від другого внутрішнього валу городища, у 1988 р. закладено розкоп, розмірами 6×6 м. Стратиграфія розкопу виглядала так: дерновий шар (товщина 0,05–0,07 м), під яким залягала страта чорних гумусованих супісків потужністю 0,35–0,40 м. На глибині 0,40 м від рівня СДП простежено контур заглибленого в материк житла, який характеризували чорні гумусовані суглинки з вмістом вугликів та дрібних уламків кераміки. Усю площу об'єкта дослідити не вдалося через те, що в межах “западини” росло дерево (не вивчена ділянка розмірами 1,25×1,35 м) (рис. 4).

Розкопана нижня частина споруди, розмірами 3,20×3,40 м, мала правильну прямокутну форму, орієнтовану за сторонами світу. Її вертикальні стіни збереглись на висоту 0,40–0,45 м від долівки до рівня виявлення. У північно-

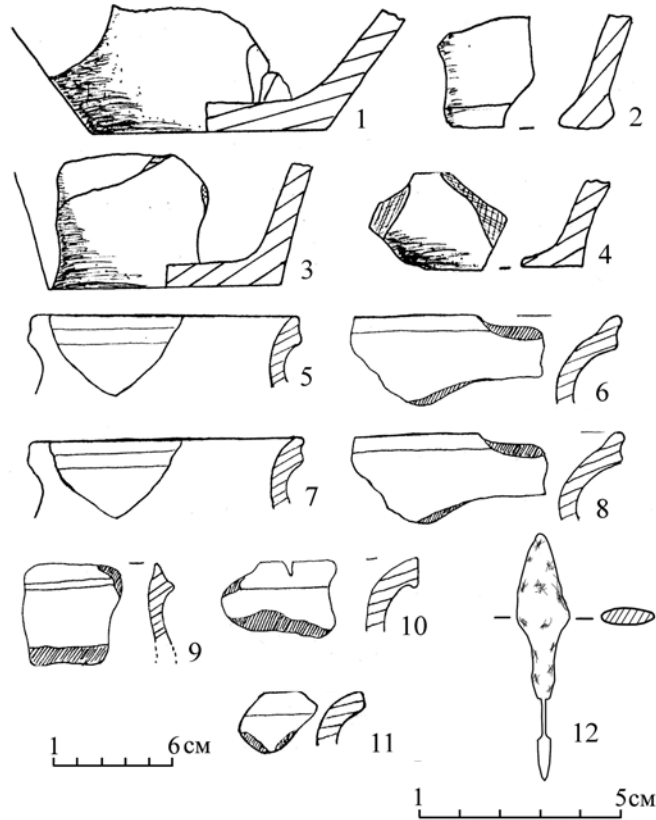
східному куті житла виявлено розвал печі-кам'янки, розмірами 0,70×0,90 м і висотою 0,40 м від рівня долівки, яка була споруджена з каменю-вапняку без зв'язуючого розчину. Піч устям повернута на захід. Під розвалом її склепіння простежено залишки череня, розмірами 0,50×0,40 м і товщиною 0,04–0,06 м (рис. 4).

Долівка споруди зафіксована на глибині 0,45 м від рівня виявлення та 0,85 м від рівня СДП. Вона встелена шаром деревного вугілля та шматків перепаленої глини. У трьох кутах споруди (північно-західному, південно-східному та південно-західному) зафіксовано сліди стовпових ямок діаметром 0,15–0,20 м і глибиною 0,10–0,15 м. Вздовж північної, східної та західної стінок на віддалі 0,05–0,10 м у долівці простежено неглибокі рівчаки довжиною 1,00–1,20 м і глибиною 0,05 м, які впритул прилягали до кутових стовпових ямок (рис. 4). Припускаємо, що це сліди заглибленої нижньої частини дерев'яного облицювання стін, які також простежено на розкопаних у 2008 р. заглиблених житлах в Рокитному II. На думку авторів досліджень, описані рівчаки та ямки по периметру жител є свідченням такого конструктивного рішення, коли вертикальні стовпи притискали дерев'яне облицювання до материкових стін котловану і земляної забутовки [Погоральський, Ляска, Вітвіцька, 2010, с. 347, 353].

Посередині долівки виявлено сліди трьох невеличких ямок діаметром 0,05 м та глибиною 0,03–0,05 м, які, вочевидь, вказують на наявність у житлі побутового інвентарю. Під розвалом печі та на долівці споруди знайдено фрагменти кружального глиняного посуду (рис. 5) та залізний черешковий двохклинний наконечник стріли (рис. 5, 12).

Уламки посудин належали видовженим горщикам із високою шийкою та плавно розхиленими назовні манжетоподібними вінцями. Керамічне тісто виготовлене з добре відмуленої глини зі значною домішкою крупнозернистого піску. Кераміка у більшості випадків жовто-сіра, рідше червона, добре випалена.

Поселення. На віддалі 0,5 км на північний схід від городища, на першій надзаплавній терасі локалізовано його селище-супутник площею до 10 га. Воно простягається по лінії південний захід – північний схід у лісі, на узліссі, а також вздовж луку. На території поселення зафіксовано 61 “западину”, діаметр яких у верхній частині коливається від 3 до 5 м при глибині у центрі 0,20–0,40 м. Всі вони розміщені групами від двох до семи об'єктів і рівномірно покривають площу пам'ятки (рис. 2).

Житло 2. У 1989 р. в західній частині поселення досліджено одну із описаних западин, діаметр якої у верхній частині до початку розкопок становив 4,0–5,0 м, а глибина сягала 0,40 м. Розкоп площею 5,0×6,0 м було закладено за сторонами світу. Мусимо зазначити, що у північно-західному куті розкопу росло дерево, що завадило повністю дослідити цю частину житла (рис. 6).



Рис. 6. Добростани. План і стратиграфічний перетин житла 2.

Умовні позначення: 1 – дерн; 2 – світло-сірі супіски; 3 – стовпова ямка; 4 – зола; 5 – чорні супіски; 6 – чорні супіски зі значним вмістом деревного вугілля; 7 – каміння; 8 – окреслення входу до житла; 9 – темно-сірі супіски; 10 – материк; 11 – вуглики; 12 – дерево (недосліджена ділянка).

Заповнення котловану складалося з трьох основних шарів, лінзоподібних у перетині. Під дерном зафіксовано шар чорних гумусованих супісків, товщина якого коливалася від 0,20 до 0,50 м, та шар темно-сірих супісків, потужністю 0,20–0,85 м. Нижче простежено світло-сірі супіски, товщиною 0,2–0,4 м, зі значними включеннями материкового піску білого та світло-жовтого кольорів. Аналогічний шар, потужністю 0,2–0,6 м, зафіксовано у західній стороні стратиграфічної бровки на глибині 0,35 м від рівня СДП. Заповнення цієї страти характеризує значний вміст вугликів, дрібних камінців, перепаленої глини та фрагментів кружальної кераміки. Окрім того, у західній та східній сторонах

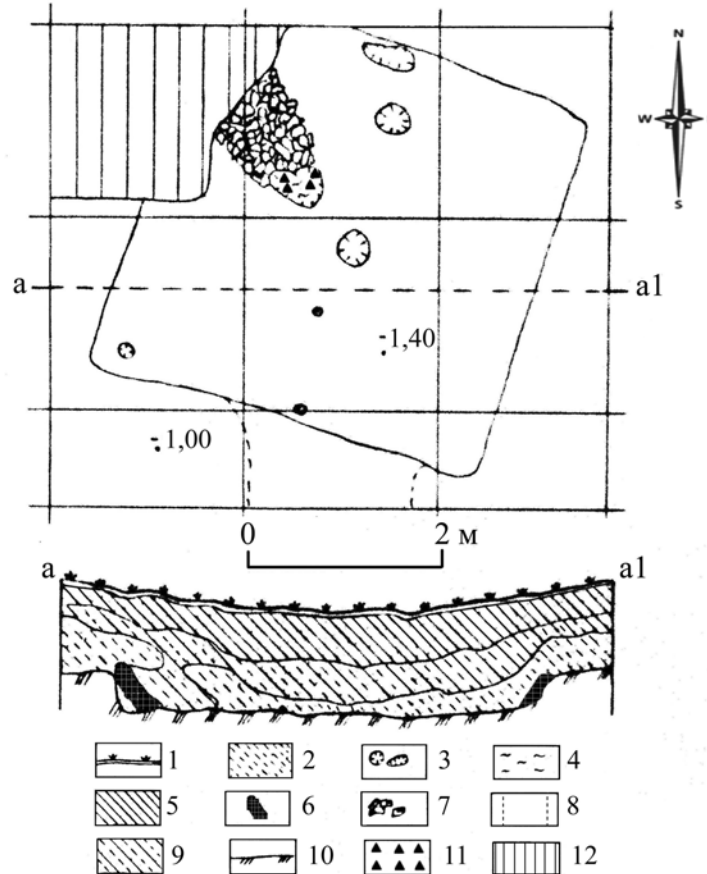

Рис. 7. Добростани. Знахідки з траншеї (1–8) та житла 2 (9–30).

стратиграфічної бровки виявлено два незначні прошарки, розмірами 0,2×0,6 м та 0,15×0,35 м, які простежено у вигляді чорних супісків із включеннями великих куснів перепаленого деревного вугілля. Вочевидь, описані страти (плахи (?)) є деструкціями нижньої частини дерев'яного облицювання стін житла (рис. 6).

Контур нижньої частини житла, розмірами 3,90×4,10 м, простежено на глибині 1,0 м від рівня СДП. Стінки котловану вертикальні, висотою до 0,45 м від рівня долівки, він орієнтований кутами за сторонами світу з незначним

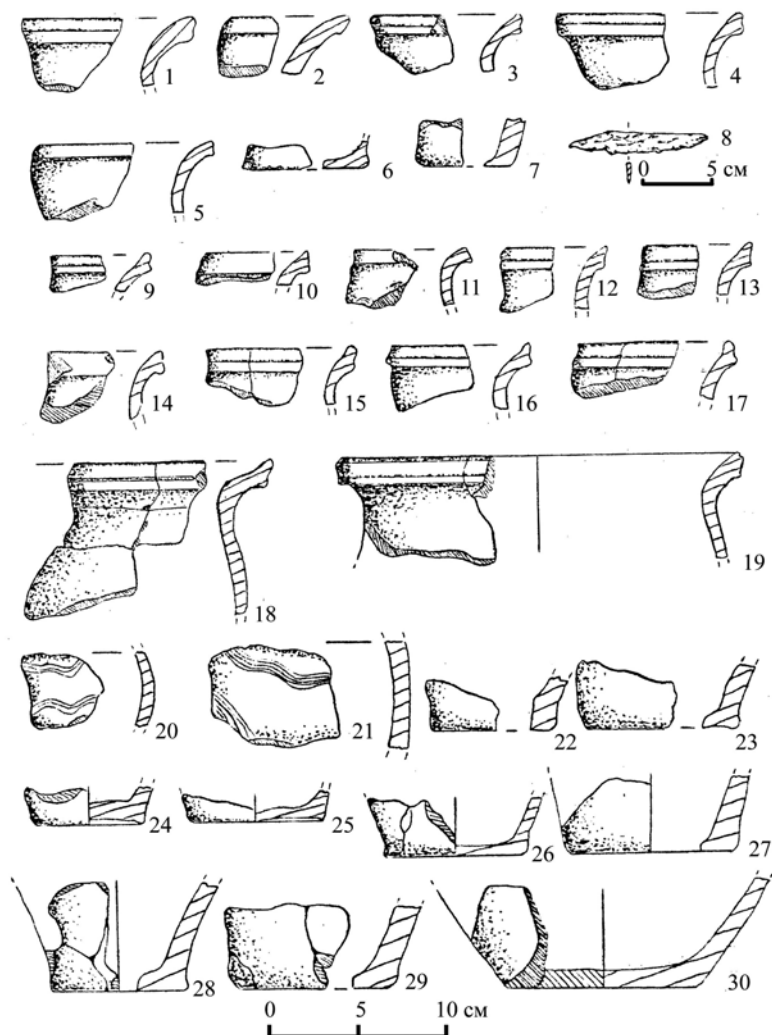

Рис. 8. Добростани. Керамічний матеріал із житла 2.

відхиленням. У південній частині розкопу, на глибині 1,0 м від рівня СДП, зафіксовано рештки невеликого заглиблення шириною 1,75 м та глибиною 0,06 м від рівня виявлення, яке на нашу думку, могло бути частиною вхідної конструкції в житло (рис. 6).

Долівка житла простежена на глибині 1,40 м від рівня СДП. Вона утрамбована та вкрита тонким прошарком вугликів, золи та перепаленої глини. На долівці вздовж стін та у центральній частині споруди зафіксовані стовпові ямки діаметром від 0,06 до 0,55 м і глибиною від 0,06 до 0,15 м. У північно-західному куті споруди виявлено рештки печі-кам'янки розмірами 1,15×1,0 м і висотою до 0,60 м, спорудженої з каменю-пісковика без зв'язуючого матеріалу.

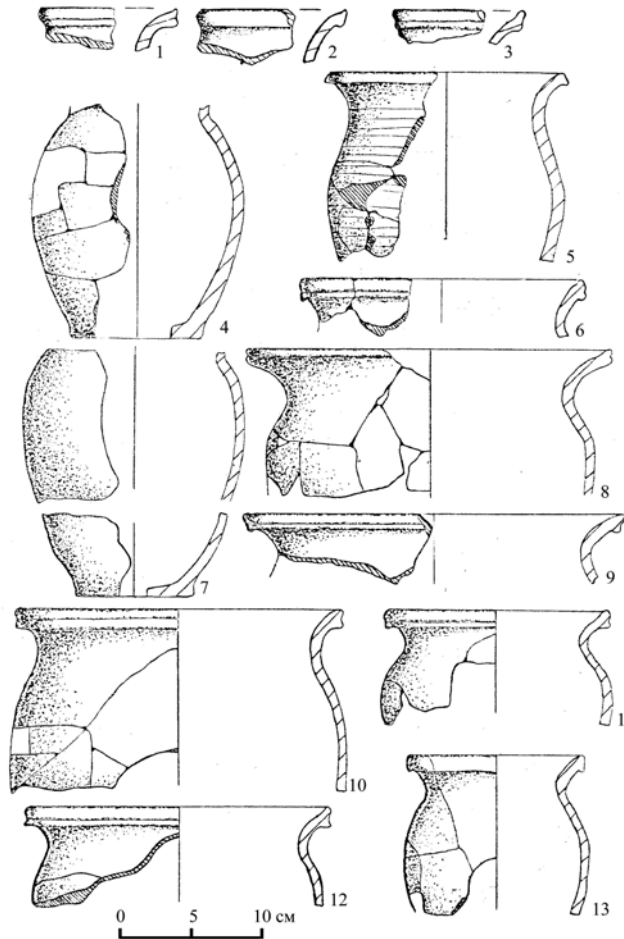

Рис. 9. Добростани. Керамічний матеріал із житла 2.

Поблизу південно-східного краю опалюваного пристрою досліджено припічну яму з потужним вугільним заповненням, яка мала розміри 0,45×0,55 м і була заглиблена у долівку на 0,05 м (рис. 6).

У заповненні, на долівці та в розвалі печі-кам'янки знайдено значну кількість фрагментів кружальних горщиків, які характеризують видовжені форми з високими шийками (рис. 7, 9–30; 8; 9). Найбільша опуклість бочків припадає на верхню або середню частину висоти горщиків. Вінчики плавно і різко відігнуті назовні, мають манжетоподібні, косо та прямо зрізані завершення. З внутрішньої сторони часто є невеликі заглиблення вздовж внутрішнього периметру вінчика. Денця горщиків переважно прямі, інколи їх товщина більша за товщину стінок. Боковини окремих посудин декоровані

лінійним або хвилястим орнаментом. Горщики виготовлені на гончарному крузі з добре відмудленої глини та зі значною домішкою піску.

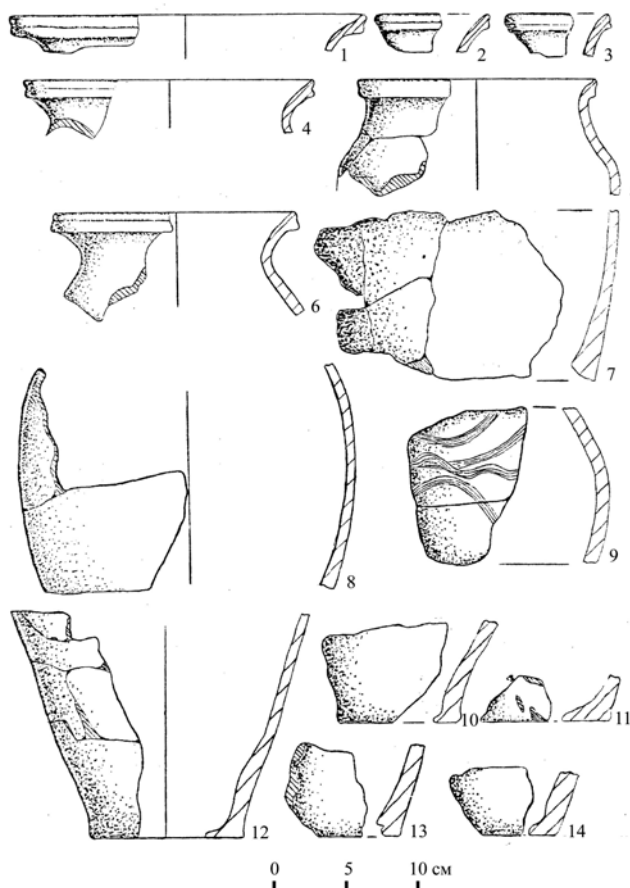
Житло 3. У центральній частині поселення в 1995 р., на місці однієї зі “западин”, закладено розкоп, розмірами 4,0×4,7 м. Перед початком досліджень западина мала округлу в плані форму діаметром 3,0–3,5 м у верхній частині. Нижче дернового шару, на глибині близько 0,2–0,4 м від рівня СДП виявлено контури житла, заповнення якого характеризує гумусований піщанистий ґрунт чорного кольору з великим вмістом вугликів, перепаленої глиняної обмазки та дрібних фрагментів кружальної кераміки. У північно-східному куті розкопу, на глибині 0,6–0,7 м від рівня СДП, простежено декілька невеликих каменів з верхньої частини печі-кам’янки. Встановлено, що її розвал мав розміри близько 1,20×1,30 м і здіймався до висоти 0,35–0,40 м над рівнем долівки. Опалювальна споруда складена з уламків пісковика без застосування зв’язуючого матеріалу. Серед її розвалу та поблизу неї знайдено значну кількість фрагментів кераміки, які залишились приблизно від десяти горщиків. Долівка житла знаходилась на глибині 1,20 м від рівня СДП і була встелена тонким шаром вугликів, золи та перепаленої до темно-червоного кольору глини [Шишак, 1996, с. 82].

Загалом, площа котлованів будівель із Добростан, яка коливається в межах 11,0–16,0 м², відповідає показникам аналогічних параметрів синхронних житлових споруд із Розточчя [Погоральський, Ляска, 2009, с. 252]. Зазначимо, що для жител із теренів Люблінщини характерні котловани площею 4–16 м² [Noszyk-Siwkova, 1999, s. 37], для жител зі Східного Надсяння (Черчик I та II) – 11,2–11,9 м² (п’ять споруд) та 13,7 м² (одна споруда) [Петегирич, Павлів, Принада, 2005, с. 280–296; Погоральський, 2005, с. 324–336], а для жител в ареалі райковецької культури – 7–16 м² [Баран, 1998, с. 92].

Опалювальні споруди у вигляді печей-кам’янок домінували у всіх відомих ранньосередньовічних житлах Розточчя (Завадів [Шишак, Ляска, 2010, с. 327–335], Рокитне [Шишак, Погоральський, Ляска, 2012], Щебрешин [Siwkowa, 1979, s. 11–13], Сутейськ [Wartolowska, 1958, s. 66]).

Керамічний матеріал, виявлений у спорудах, дає підстави датувати їх серединою/кінцем X – початком XI ст., так само як і низку жител на короткотривалих поселеннях і городищах Розточчя (Рокитне [Погоральський, Ляска, Вітвіцька, 2010, с. 359; Шишак, Погоральський, Ляска, 2012], Завадів [Шишак, Ляска, 2010, с. 330, 334],) та Українського Прикарпаття загалом (Черчик I–II [Петегирич, Павлів, Принада, 2005, с. 286–287, 294; Погоральський, 2005, с. 326, 328–330], Коростовата III, Стільсько, Гологірки, Солонсько [Филипчук, 1995, с. 220–228] та ін.).

Курганний могильник. На відстані 0,2 км на схід від зовнішньої оборонної лінії городища виявлено добре збережений курганний могильник. Він розташований на гребені мису і простягається на 104 м по лінії схід-захід.



Рис. 10. Добростани. Схематичний план курганного могильника.

Курганна група налічує 12 насипів висотою від 0,30 до 1,0 м і діаметром при основі 8–10 м. Окремі кургани (№ 3 та № 4) зливаються своїми основами (рис. 10). На чотирьох курганах у 1988 р. (курган 1) та у 1989 р. (кургани 2–4) проведено археологічні дослідження.

Курган 1 знаходиться у західній частині курганної групи, на віддалі 4 м на захід від кургану 6 і за 10 м на схід від курганів 3 та 4. Насип округлої в плані форми, його висота становить 0,60 м, а діаметр при основі – 10,80 м. З метою

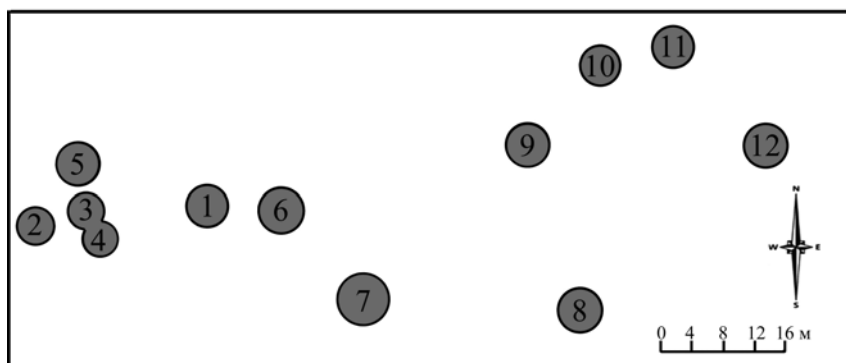

Рис. 11. Добростани. План і стратиграфічний перетин кургану 1.

Умовні позначення: 1 – дерн; 2 – давній горизонт; 3 – темно-сірі суглинки; 4 – материк; 5 – нульова відмітка; 6 – дерево (недосліджена ділянка); 7 – стратиграфічна контрольна стінка; 8 – зольний прошарок зі значним вмістом керамічного матеріалу; 9 – кальциновані кістки; 10 – зола.

вивчення поховального обряду та стратиграфії закладено розкоп площею 100 м², орієнтований за сторонами світу. Через середину кургану по лінії північ–південь та схід–захід залишено дві контрольні стратиграфічні бровки шириною 0,30 м. Оскільки у західній частині насипу росло дерево (квадрати В, Г–1, 2), то на цій ділянці (площею 3 м²) дослідження не проводилися (рис. 11).

Насип кургану становили темно-сірі лесоподібні суглинки, максимальна товщина яких у центрі кургану становила 0,40 м. Під насипом рівномірно по всій площі залягав давній горизонт, представлений світло-сірими суглинками потужністю до 0,25 м. Материковий горизонт, репрезентований темно-жовтими суглинками, залягав на глибині 0,65–0,70 м від вершини насипу (рис. 11).

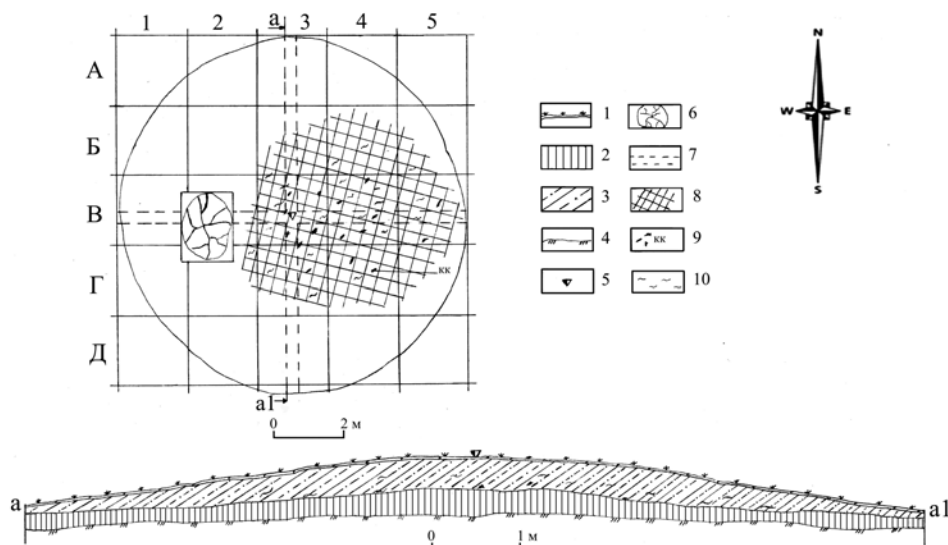
У поховальному насипі та на давньому горизонті, на глибині 0,15–0,40 м від вершини кургану, у північно-східному та південно-східному секторах на території розмірами 5,2×6,0 м, зафіксовано кількадесят фрагментів кружального посуду зі слідами повторного обпалу, кальциновані людські кістки, залізне кільце (рис. 12, 10) та незначний за товщиною зольний прошарок. Слідів вогнища, ровиків чи первинної основи кургану дослідженнями не виявлено.



Рис. 12. Добростани. Знахідки з кургану 1.

Керамічний комплекс складався з фрагментів двох різнотипних кружальних горщиків (рис. 12, 1, 2) і семи донець (рис. 12, 3–9). Вінця першого горщика ледь відігнуті назовні, їх верхній край косо зрізаний, плічки плавно переходять в шийку, діаметр горловини становить 20 см. Товщина стінок горщика сягає 13 мм. У тісті велика кількість домішок крупнозернистого піску.

Після повторного обпалу фрагменти кераміки набули темно-сірого кольору (рис. 12, 2). До другого типу відносимо горщик із манжетоподібним завершенням вінець та відносно прямою і високою шийкою. Ця посудина виготовлена з добре відмудленої глини зі значним вмістом піску, на зламі – трьохшарова. Колір поверхні горщиків темно-сірий, на зламі – світло-коричневий (рис. 12, 1).

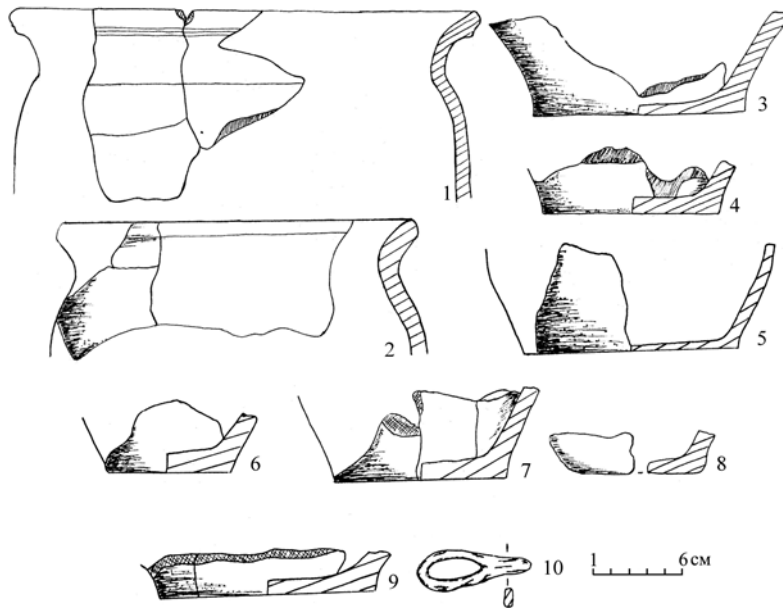

Рис. 13. Добростани. План курганів 2–4.

Умовні позначення: 1 – стратиграфічна контрольна стінка; 2 – нульова відмітка; 3 – скупчення фрагментів кераміки; 4 – скупчення кальцинованих кісток; 5 – стовпова ямка; 6 – обвуглена колода; 7 – поодинокі фрагменти кераміки.

Курган 2 локалізовано у західній частині могильника, на віддалі близько 1 м від насипів 3 і 4, які зливаються своїми основами. Досліджуваний курган, висотою до 0,6 м над рівнем СДП, округлої в плані форми, діаметр його основи сягає 9,0 м (рис. 13). Розкоп площею 100 м² (10×10 м) орієнтовано стінками за сторонами світу. З метою встановлення стратиграфії насипу залишено дві взаємно перпендикулярні стінки (довжиною 10,0 м та шириною 0,45 м), що пролягали через центральну частину кургану й були орієнтовані за сторонами світу (рис. 13).

У результаті досліджень встановлено, що поховальний насип склали темно-сірі лесоподібні суглинки, потужністю 0,5–0,6 м. Ця страта перекривала

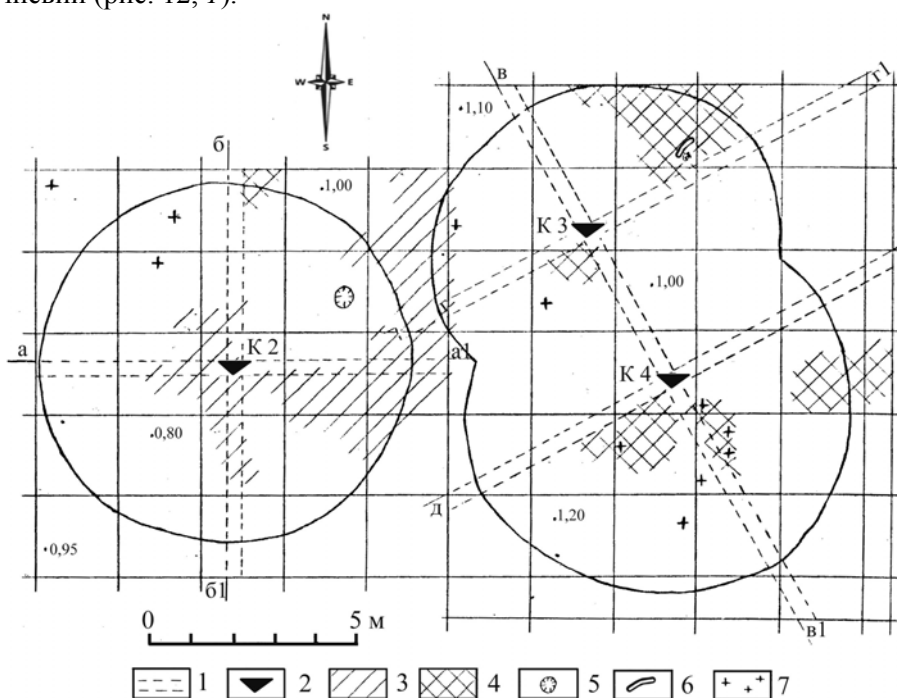
112 ISSN 2078–6093. Археологічні дослідження Львівського університету. 2013. Випуск 17
 давній горизонт, який залягав на глибині 0,5 м від вершини насипу. Його репрезентували світло-сірі лесоподібні суглинки, товщиною 0,20–0,25 м. Материк, представлений темно-жовтими суглинками, простежено на глибині 0,80–0,85 м від вершини кургану (рис. 14).



Рис. 14. Добростани. Стратиграфічні контрольні стінки курганів 2–4.
 Умовні позначення: 1 – дерн; 2 – темно-сірі суглинки; 3 – давній горизонт; 4 – темно-жовті суглинки (перевідкладений материк); 5 – материк.

У північній частині розкопу у поховальному насипі (глибина 0,78–0,79 м від вершини кургану) в його межах та поза ними на території, розмірами 0,75×1,3 м, зафіксовано значну кількість людських кальцинованих кісток. Їх найбільші фрагменти мають розміри 51×18–20×1–4 мм. Загальна вага зібраного остеологічного матеріалу становить 21 г. У північно-східному секторі кургану на материковому горизонті, на глибині 0,80 м від вершини насипу, виявлено стовпову ямку діаметром 0,25–0,30 м і глибиною до 0,2 м (рис. 13).

У курганному насипі, на давньому горизонті та подекуди і на материк, зафіксовано значну кількість фрагментів кружальних горщиків. Найбільша концентрація керамічного матеріалу простежена на глибині 0,20–0,80 м у центральній, південно-східній та східній частинах кургану. Поодинокі фрагменти уламків посуду знаходилися у північно-західному секторі кургану та поза його межами, у північно-західному кутку розкопу. Скупчення кераміки зафіксовано у північно-східній частині розкопу, за межами поховального насипу – вздовж краю насипів курганів 2 і 3 (рис. 13).

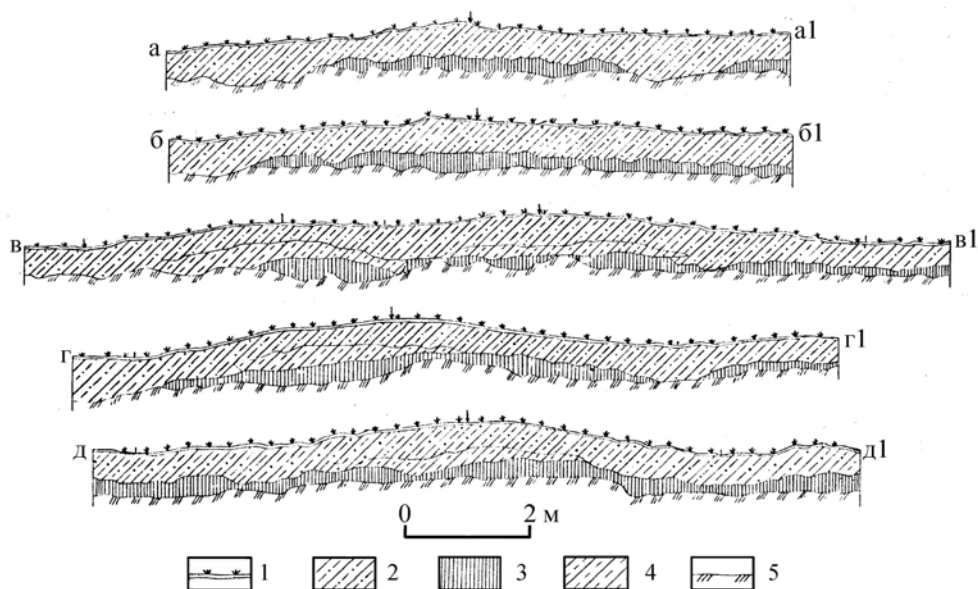

Рис. 15. Добростани. Знахідки з курганів 2–4.

Виявлену кераміку характеризують плавно відігнуті назовні вінця з прямо та косо зрізаним завершенням (рис. 15, 1–5); лише в одному випадку вінця заокруглені (рис. 15, 6). На поверхні посудин орнамент переважно відсутній, тільки на двох фрагментах наявний лінійний та лінійно-хвилястий врізний рисунок. Їх поверхня горбкувата, темно-сірого кольору, на зламі – чорного кольору, в керамічному тісті простежено великий вміст піску різної зернистості. Дно горщиків пряме, з незначним потовщенням. Серед керамічного матеріалу виокремлюється фрагмент денця посудини (рис. 15, 12), яку варто інтерпретувати як миску.

Кургани 3, 4 розташовані у західній частині могильника, на віддалі 1 м на схід від кургану 2. Зважаючи на те, що насипи зливаються своїми основами, було закладено розкоп площею 140 м², який охоплював обидва насипи. Три взаємно перпендикулярні стратиграфічні контрольні стінки, шириною 0,35 м, пролягали через найвищі відмітки курганних насипів. Одна із них, довжиною

15,0 м, розташована з північного заходу на південний схід, перетинаючи одночасно два кургани. Дві інші, що проходили паралельно одна одній, орієнтовані в напрямку північний схід – південний захід і перетинали відповідно насипи 3 та 4 (рис. 13).

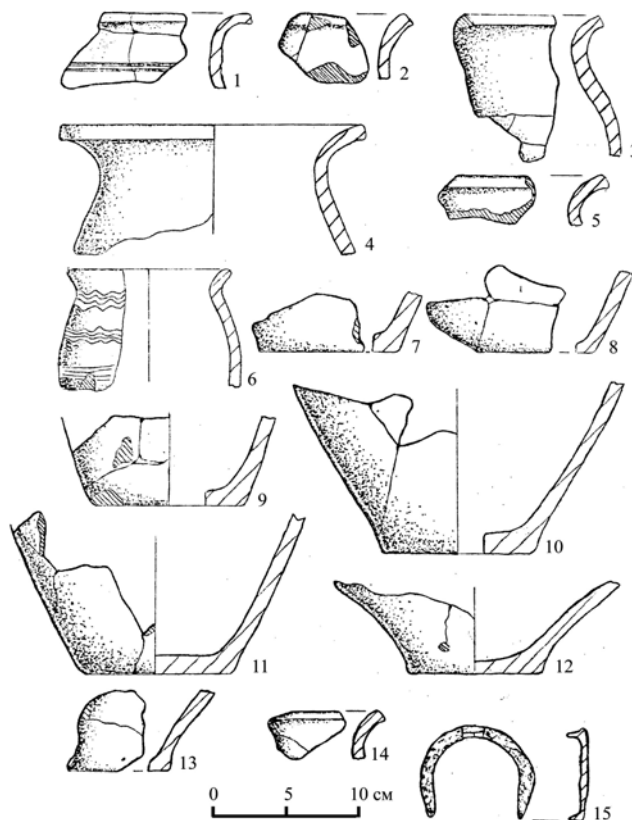
Курган 3 округлої в плані форми, зберігся на висоту близько 0,60 м над рівнем СДП і сягав при основі 8,5 м. Основу насипу становили темно-сірі лесоподібні гумусовані суглинки, товщина яких у центрі кургану сягала 0,40 м. Під ними на проміжку 3,65 м залягав шар темно-жовтих суглинків (перевідкладений материковий ґрунт) потужністю 0,15–0,35 м. Ця страта перекривала давній горизонт, товщина якого становила 0,15–0,30 м. Материк зафіксовано на глибині 0,85 м від вершини насипу (рис. 14).

У північно-східному секторі кургану в межах та поза межами насипу, на ділянці розмірами 2,1×3,2 м (глибина 0,55–0,85 м), зафіксовано значну кількість людських кальцинованих кісток. Вага зібраного остеологічного матеріалу сягала 463 г. У південній частині цього скупчення знайдено обвуглену колоду діаметром 0,1–0,2 м і довжиною 2,0 м. Очевидно, конструктивно пов'язаною з нею була стовпова ямка, діаметром 0,3 м, вкопана у материк на глибину до 0,2 м. Окрім того, скупчення перепалених кісток виявлено на території розмірами 0,9×1,25 м у насипі південно-західного сектору кургану на глибині 0,20–0,40 м від його вершини (рис. 13).

Керамічний матеріал зафіксовано поза межами поширення кремаційних решток у насипі північно-західного та південно-західного секторів кургану, на глибині 0,45–0,65 м від його вершини. Тут знайдено близько двох десятків дрібних фрагментів кружального посуду. Серед них виокремлено один фрагмент із косо зрізаним завершенням вінець та плавно відігнутою назовні шийкою (рис. 15, 14). Поверхня посудин горбкувата, темно-сірого забарвлення. На зламі кераміка темно-сіра, подекуди наближається до чорного кольору. У керамічному тісті наявні значні домішки піску.

Курган 4 округлої в плані форми, його висота становить 0,60 м від рівня СДП, а діаметр основи – близько 9,50 м. Стратиграфія насипу в загальних рисах збігається з попередньо описаними горизонтами кургану 4. Його основу становили темно-сірі лесоподібні та темно-жовті суглинки (перевідкладений материковий ґрунт), що перекривали давній горизонт. Материк залягав на глибині 0,85 м від рівня найвищої відмітки насипу (рис. 14).

Перше зі скупчень перепаленого остеологічного матеріалу зафіксоване на глибині 0,25–0,40 м від вершини, на території розмірами 1,5×2,3 м, зі східного внутрішнього боку насипу та поза його межами. Інше скупчення кремаційних решток простежено на давньому горизонті (глибина 0,50–0,70 м) у південно-західному секторі, територія його поширення мала розміри 1,55×2,0 м (рис. 13). Загальна вага виявлених кісток становить 43 г.

Поруч із цими скупченнями у насипі та на давньому горизонті (глибина 0,25–0,45 м) траплялися дрібні фрагменти кружальних горщиків. За складом тіста, технологією випалу та формами ця кераміка є аналогічною до матеріалів з курганів 2 і 3. Окрім того, в насипі південно-східного сектору цього кургану, знайдено залізну підкову розмірами 6,0×7,3 см (рис. 15, 15).

Підсумовуючи польові дослідження могильника у Добростанах, зазначимо, що підкурганні кремації були домінуючим типом поховальної практики у VIII–X ст. на теренах Розточчя, зокрема їх зафіксовано в Гуцьові, Мокрому та Липську-Поліссі [бібліографію див.: Ляска, 2012, с. 509–514]. Беручи за основу керамічний матеріал, хронологію Добростанівського могильника можна визначити рубежем IX–X – початком XI ст. Наявність у кургані 1, поруч з остеологічним матеріалом, фрагментів горщиків як з косо зрізаними, так і манжетоподібними завершеннями вінець, підіймає питання про можливу асинхронність захоронень в одному насипі. Так чи інакше, кількість поховань на цьому некрополі та їх датування потребує верифікації результатами комплексних біоархеологічних досліджень.

Дослідження Добростанівського могильника вказують на те, що обряд кремації відбувався поза межами поховальних насипів. Таку ж ситуацію простежено в Гуцьові, Мокрому і лише у Липську-Поліссі спалення померлого відбувалося на місці поховання [Ляска, 2012, с. 501]. На давньому горизонті кургану 1 у Добростанах простежено незначний за товщиною зольний прошарок із вмістом кальцинованих кісток та обпаленої кераміки, який, вочевидь, сформувався внаслідок розсипання певної частини останків перед спорудженням насипу. Такі ж страти виявлено у двох насипах із Мокрого (кургани 1 і 7) [Koman, 1991, s. 147, 159] та у всіх досліджених об'єктах із Гуцьова [Zoll-Adamikowa, 1974, s. 120–151]. Ці так звані прошарки тілоспалення, на думку В. Комана, можуть свідчити про символічне перенесення певної частини останків померлого до кургану з місця кремації [Koman, 1991, s. 164].

Зазвичай, вага перепалених кісток після кремації померлого на відкритому вогні становить, у випадку чоловіка – близько 2000 г, жінки – близько 1540 г [Florek, 2009, s. 63]. Незначна вага виявленого остеологічного матеріалу (21–463 г) із Добростан засвідчує, що лише частину останків покладали до поховань. Ці показники доволі добре співвідносяться з тезою М. Добровольської про те, що найчастіше у могильниках фіксується лише 5–10 % від маси всієї кремації. Вочевидь, основну частину останків розміщували в іншому місці або ж розсіювали за вітром, розсипали по землі чи опускали у воду [Добровольская, 2010, с. 93].

У добростанівських курганах переважну більшість остеологічного матеріалу зафіксовано поблизу краю насипів або поза їх межами. Така

локалізація наштовхує на думку про присутність тут урнових поховань, в яких перепалені кістки ставили на вершині курганного насипу або закопували у його верхній частині. Така ж практика була поширеною у некрополях Ґуцьова, Мокрого та Липського-Полісся. У Ґуцьові (курган 11) зафіксовано сліди від стовпів, на які, можливо, ставили урну [Zoll-Adamikowa, 1974, гус. 6]. З великою долею обережності можемо припускати використання такої поховальної практики і в Добростанах, де в кургані 3 зафіксовано обвуглену колоду та стовпову ямку, конструктивно пов'язану з нею. Розміщення поховальних урн на стовпах та надкурганних дерев'яних конструкціях частково відображене і в писемних джерелах, зокрема в “Повісті минулих літ”, “Анонімній реляції” та “Богемських хроніках” Козьми Празького [детальніше див.: Цолль-Адамикова, 1998, с. 84–90].

Визначаючи хронологію поселенського комплексу поблизу Добростан, зауважимо, що за формою, технологією випалу та фактурою тіста виявлений тут керамічний матеріал аналогічний до горщиків, характерних для IV етапу розвитку райковецької культури у Прикарпатті (за М. Филипчуком) (початок – кінець X ст.). Серед керамічного комплексу досліджуваних об'єктів виокремлюються два типи горщиків: з косо зрізаними та манжетоподібними завершеннями вінець. Перший тип посудин, який зафіксований, головно, на могильнику, за сукупністю ознак співвідноситься з керамікою II етапу функціонування Буківни (рубіж IX–X ст. – середина X ст.) та I етапу розвитку Пліснеська (кінець IX – середина X ст.) [Филипчук, 2008, с. 80, 82].

Домінуючий тип керамічного матеріалу поселенського комплексу поблизу Добростан репрезентують горщики з манжетоподібним завершенням вінець. На райковецьких пам'ятках Прикарпаття (Буківна, Пліснесько) трансформація косо- та вертикально зрізаних вінець у слабо- та добре виражені манжети датована серединою – кінцем X ст. У XI – першій третині XII ст., попри еволюційні зміни в текстурі тіста, характері випалу та формі, горщики з манжетоподібними вінцями й надалі домінували на цій території [Филипчук, 2008, с. 80–82, 100]. Схожим є датування цього типу, запропоноване М. Малевською-Малевич на підставі аналізу керамічного матеріалу з Новогрудка, яка стверджує, що посуд зі складнопрофільованим (манжетоподібним) завершенням вінець з'явився наприкінці X ст. та найбільшого поширення набув у XI ст., поступово зникнувши в першій половині XII ст. [Малевская-Малевич, 2005, с. 33, рис. 9].

Отож, археологічні дослідження, проведені поблизу с. Добростани, дають змогу розширити відомості про планіграфічні та конструктивні особливості ранньосередньовічних городищ, житлових споруд і поховальних пам'яток на Розточчі. Осередком Добростанівського поселенського комплексу “полісного типу” було городище, аналоги планувальній структурі якого відомі на

синхронних укріплених пам'яток Розточчя (Рокитне [Шишак, Погоральський, Ляска, 2012], Гуців [Zoll-Adamikowa, 1974, s. 151–161], Майдан Ґурний [Maruszczak, 1999, s. 154–164]) та Українського Прикарпаття (Пліснесько [Филипчук, 2009, с. 5–7], Кринос (Галич) [Томенчук, 1999, с. 300–301], Стільсько [Корчинський, 2008, с. 267–282], Солонсько [Филипчук, 1999, с. 75–79] та ін.).

Варто відзначити, що схожий до характеризувано нами, археологічний комплекс зафіксовано і на території Томашівського Розточчя, де поблизу с. Гуців компактно розташовані велике городище площею 20 га з багаторядною системою оборони, кілька селищ та курганний кремаційний могильник [Zoll-Adamikowa, 1974, s. 115–169; Maruszczak, 1997, s. 227–236; Kuśnierz, Urbański, 2008, с. 304–315]. На північних відрогів Томашівського Розточчя, поблизу с. Липсько-Полісся, локалізовано ще один поселенський осередок доби раннього середньовіччя, до якого входили городище, неукріплене селище та могильник із підкурганними кремаціями [Zoll-Adamikowa, 1975, s. 156–160; Hoczyk-Siwkova, 1999, s. 94].

Припускаємо, що занепад поселенського комплексу поблизу Добростан потрібно пов'язувати з походом Володимира Святославовича на карпатських хорватів у 992/993 р. [ПСРЛ, 1908, т. II, стб. 106]. На думку деяких дослідників, саме цей похід київського князя спричинив занепад укріплених пам'яток райковецької культури на всій території Верхнього Подністер'я [Михайлина, 2000, с. 121–131; Филипчук, 2008, с. 90; Томенчук, 2006, с. 14, 29]. Ці події відбулися наприкінці четвертого етапу існування старожитностей райковецької культури на Прикарпатті, після завершення якого простежено появу нових ознак у топографії заселення та матеріальній культурі населення згаданого регіону, що свідчить про еволюційні зміни в цих аспектах життя тогочасного суспільства [Филипчук, 2008, с. 95, 98–100]. Схожі процеси бачимо також на теренах Центрально-Східної Польщі, де межа між племінним і феодальним періодами припала на середину – другу половину X ст. [Parczewski, 1991, s. 43–44; Gurba, Banasiewicz, Florek, Gołub, Rozwałka, 1995, s. 68; Rozwałka, 2008, s. 59–60]. Зазначимо, що тут лише половина всіх поселень VIII–X ст. продовжила існувати і у пізніший час [Gurba, Banasiewicz, Florek, Gołub, Rozwałka, 1995, s. 69], а щодо Ходельської низовини можна говорити про повний занепад таких поселенських структур [Rozwałka, 2008, s. 60]. Вищеописані тенденції спостерігаються й на теренах Сіверської землі, де наприкінці X – на початку XI ст. поселення роменської культури припинили існування внаслідок військового втручання Київської Русі [Григорьев, 2000, с. 216–217].

Отож, політичні події кінця X ст. суттєво змінили систему заселення на території Розточчя. Мова йде про руйнування старих поселенських структур, ключовими в яких були племінні адміністративно-територіальні осередки у

Добростанах, Рокитному, Гуцьові, Липську-Поліссі та ін. Їхнє місце посіли городища бургівського типу, які мали слугувати опорою князівської влади на щойно завойованих територіях. Ці тенденції спостерігаємо і на території Равського Розточчя, на північно-східних та західних окраїнах якого, наприкінці X – на початку XI ст. з'явилися городища Завадів, Малі Грибовичі, Щекотов, Вороблячин та ін. [Ляска, 2008, с. 84]. Аналогічні процеси фіксуються і в межириччі Західного Бугу та Вепру: першою половиною XI ст. датоване будівництво городищ у Сонсядці (літописний Сутейськ) [Wartołowska, 1958, s. 114] та Чермні (літописний Червен) [Gurba, Urbański, 1998, s. 159–164; Poleski, Kgrąeć, 2000, p. 24–25 etc]; в XI ст. на місці колишнього племінного осередку споруджено укріплення у Городку Надбужному (літописний Волинь) [Kuśnierz, 2006, s. 80–81] та ін.

Однією з проблем у вивченні Добростанівського городища залишається питання синхронності оборонних, житлових та поховальних комплексів, адже під час розкопок валу датуючого матеріалу виявлено не було. Цілком можливо, що житлова забудова городища продовжувала існувати ще й після занепаду укріплень, пов'язаного з походом Володимира Святославовича. Заселення територій городищ–общинних центрів типу Добростан чи Рокитного ще на початку XI ст. може бути пояснене двома причинами: 1) похід князя Володимира не був настільки руйнівним для суспільно-політичного укладу місцевих племен і процес занепаду общинних укріплених центрів розтягнувся на кілька наступних десятиліть; 2) вже після припинення функціонування укріплень городища місцеве населення продовжувало проживати на цій ділянці, експлуатуючи ще певний час звичну ландшафтно-господарську нішу та зберігаючи тяглість традицій матеріальної культури [Погоральський, Ляска, Вітвіцька, 2010, с. 359].

Отож, внаслідок досліджень 1988–1989 рр. поблизу Добростан отримано важливі відомості щодо характеру укріплень, житлобудівництва та поховальної практики ранньосередньовічного населення Розточчя. Спираючись на виявлений археологічний матеріал, можемо охарактеризувати Добростанівський поселенський комплекс як осередок “полісного типу”, виникнення якого зумовлено державотворчими процесами у середовищі карпатських хорватів. Занепад цього господарського-політичного центру, зокрема, його укріплень варто пов'язувати з походом Володимира Святославовича у 992/993 р. та утвердженням князівської влади на щойно завойованих теренах. Водночас матеріальна культура місцевого населення, передусім, характер житлобудівництва ще в XI ст. має тісний зв'язок з традиціями райковецької культури, що свідчить усе ж таки про поступові еволюційні зміни, які супроводжували утвердження влади Києва на цій території.

СПИСОК ВИКОРИСТАНОЇ ЛІТЕРАТУРИ.

1. Археологічні пам'ятки Прикарпаття і Волині ранньослов'янського і давньоруського періодів. – К., 1982. – 268 с.
2. *Баран В. Д.* Давні слов'яни / Україна крізь віки. – К., 1998. – Т. 3. – 336 с.
3. *Войтович Л.* Карпатські хорвати в етнополітичному розвитку Центрально-Східної Європи раннього середньовіччя // Україна в Центрально-Східній Європі. – К., 2004. – Вип. 4. – С. 105–132.
4. *Григорьев А. В.* Северская земля в VIII–начале XI века по археологическим данным. – Тула, 2000. – 265 с.
5. *Добровольская М. В.* К методике изучения материалов кремации // КСИА РАН. – М., 2010. – Вып. 224. – С. 85–97.
6. Добростаны // История городов и сел Украинской ССР. Львовская область. – К., 1978. – С. 737.
7. *Козюба В.* Давньоруське “столпие” за історико-лексичними та археологічними матеріалами // Археологія. – К., 2010. – № 2. – С. 42–50.
8. *Корчинський О.* Ранньосередньовічне місто на Верхньому Дністрі // МДАПВ. – 2008. – Вип. 12. – С. 267–282.
9. *Корчинський О. М., Шишак В. І.* Звіт про підсумки археологічних досліджень на території Верхнього Подністров'я у 1989 р. // Наук. архів ІА НАНУ. – Львів, 1989. – № 1989/131. – 99 с.
10. *Кураш М., Слободян В., Чорновол І.* Каталог пам'яток історії та культури Яворівського району Львівської обл. // Дрогобицький краєзнавчий збірник. – Дрогобич, 2003. – Вип. VII. – С. 562–598.
11. *Ляска В.* Розвиток поселенської структури Равського Розточчя у IX–XIII ст. // АДЛУ. – 2008. – Вип. 11. – С. 75–94.
12. *Ляска В.* Ранньосередньовічні поховальні пам'ятки на Розточчі (матеріали до каталогу) // Фортеця: збірник заповідника “Тустань”. – Львів 2012. – Кн. 2. – С. 499–514.
13. *Майоров А. В.* Великая Хорватия: этногенез и ранняя история славян Прикарпатского региона. – СПб., 2006. – 212 с.
14. *Малевская-Малевиц М. В.* Керамика западнорусских городов X–XIII вв. // Труды ИИМК РАН. – СПб., 2005. – 160 с.
15. *Мельникова Е. А.* К типологии предгосударственных и раннегосударственных образований в Северной и Северо-Восточной Европе (Постановка проблемы) // Древнейшие государства на территории Восточной Европы. Материалы и исследования. 1992–1993 гг. – М., 1995. – С. 16–33.
16. *Михайлина Л.* Хронологія та періодизація старожитностей райковецької культури // Археологічні студії. – К.; Чернівці, 2000. – Вип. 1. – С. 121–131.
17. *Михальчишин І. Р.* Список пам'яток стародавньої історії Львівської області. – Львів, 1993. – 57 с.

- 120 ISSN 2078–6093. Археологічні дослідження Львівського університету. 2013. Випуск 17
18. *Моргунов Ю. Ю.* Древо-земляные укрепления Южной Руси X–XIII веков. – М., 2009. – 303 с.
 19. *Овчинников О.* Від полісу до бургу. Модель розвитку міст Прикарпаття // Еволюція розвитку слов'янських градів VIII–XIV ст. у передгір'ї Карпат і Татр. Тези доповідей та повідомлень міжнар. археолог. конференції, Львів, 27–29 вересня 1994 р. – Львів, 1994. – С. 25–26.
 20. *Овчинников О.* Східні хорвати на карті Європи // Археологічні студії. – К.; Чернівці, 2000. – Вип. 1. – С. 152–162.
 21. *Павлів Д., Петегурич В.* Доісторична пастуша будівля–“стая” з Добростан // МДАПВ. – 2009. – Вип. 13. – С. 102–112.
 22. *Петегурич В., Павлів Д., Принада І.* Поселення X–XI ст. біля с. Черчик на Яворівщині // МДАПВ. – 2005. – Вип. 9. – С. 280–296.
 23. *Погоральський Я.* Житлові комплекси з поселення Черчик I на Розточчі // МДАПВ. – 2005. – Вип. 9. – С. 324–336.
 24. *Погоральський Я., Ляска В.* Ранньосередньовічні житла з Розточчя // Фортеця: збірник заповідника “Тустань” на пошану Михайла Рожка. – Львів, 2009. – Кн. 1. – С. 251–254.
 25. *Погоральський Я., Ляска В., Вітвіцька Г.* Дослідження ранньосередньовічного городища Рокитне II на Розточчі у 2008 р. // АДЛУ. – 2010. – Вип. 13. – С. 342–360.
 26. Полное собрание русских летописей (ПСРЛ). Ипатьевская летопись. – СПб., 1908. – Т. II. – 937 стб.
 27. Природа Львівської області / за ред. К. І. Геренчука. – Львів, 1972. – 151 с.
 28. *Ратич О. О.* Городища в селах Добростани і Страдч на Львівщині // Археологія. – К., 1966. – Т. XX. – С. 227–229.
 29. *Тимошук Б. О.* Давньоруська Буковина. – К., 1982. – 206 с.
 30. *Тимошук Б. А.* Восточнославянская община VI–X вв. н. э. – М., 1990. – 188 с.
 31. *Тимошук Б. О.* Східні хорвати // МДАПВ. – 1995. – Вип. 6. – С. 214–218.
 32. *Томенчук Б. П.* Три періоди розвитку історичної топографії давнього Галича // Етнокультурні процеси в Південно-Східній Європі в I тисячолітті н. е. – К; Львів 1999. – С. 299–307.
 33. *Томенчук Б. П.* Археологія некрополів Галича і Галицької землі. Одержавлення. Християнізація. – Івано-Франківськ, 2006. – 328 с.
 34. *Филипчук М.* Слов'янський період в історії Пліснеська // Галицько-Волинська держава: передумови виникнення, історія, культура, традиції. Тези доповідей та повідомлень міжнар. наук. конференції, Галич, 19–21 серпня 1993 р. – Львів, 1993. – С. 21–23.
 35. *Филипчук М.* Генезис прикарпатських городищ VIII–X ст. з позицій полісної структури суспільства (Постановка проблеми) // Еволюція розвитку слов'янських градів... – С. 9–11.

36. *Филипчук М.* Східнослов'янське житло X – початку XI ст. в Українському Прикарпатті // МДАПВ. – 1995. – Вип. 6. – С. 219–233.
37. *Филипчук М.* Дослідження городищ у Верхньому Подністров'ї // Львівський археологічний вісник. – Львів, 1999. – Вип. 1. – С. 73–86.
38. *Филипчук М.* Державотворчі процеси в Українському Прикарпатті у VIII–X ст. // Вісник Інституту археології / ЛНУ імені Івана Франка. – 2006. – Вип. 1 – С. 58–70.
39. *Филипчук М.* Райковецька культура в українському Прикарпатті: хронологія і періодизація // Вісник Інституту археології / ЛНУ імені Івана Франка. – 2008. – Вип. 3. – С. 68–135.
40. *Филипчук М.* Структура Пліснеського археологічного комплексу в слов'янській та давньоруській час // Вісник Інституту археології / ЛНУ імені І. Франка. – 2009. – Вип. 4. – С. 3–21.
41. *Филипчук М. А., Корчинський О. М., Шишак В. І.* Звіт про археологічні дослідження за 1988 р. постійнодіючої Верхньодністрянської Слов'яноноруської археологічної експедиції // Наук. архів ІА НАНУ. – Львів, 1989. – № 1988/156. – 107 с.
42. *Худаши М. Л.* Українські карпатські і прикарпатські назви населених пунктів (утворення від слов'янських автохтонних відкомпонітованих скорочених особових власних імен). – К., 1995. – 363 с.
43. *Цолль-Адамикова Х.* Наземные погребения с трупосожжением у славян в свете письменных и археологических источников // Российская археология. – 1998. – № 1. – С. 84–90.
44. *Чучка П. П.* Слов'янські особові імена українців: історико-етимологічний словник. – Ужгород, 2011. – 428 с.
45. *Шишак В.* Дослідження у с. Добростани на Львівщині // Нові матеріали з археології Прикарпаття і Волині. – Львів, 1991. – С. 103–104.
46. *Шишак В.* Нові дослідження на Розточчі // Нові матеріали з археології Прикарпаття і Волині. – Львів, 1992. – Вип. 2. – С. 71–72.
47. *Шишак В.* Археологічні дослідження на Яворівщині // Археологічні дослідження на Львівщині у 1995 р. – Львів, 1996. – С. 82–83.
48. *Шишак В.* Крем'яні сокири з с. Добростан // Львівський археологічний вісник. – Вип. 1. – С. 196–197.
49. *Шишак В., Ляска В.* Городище X–XI ст. Завадів I на Розточчі // АДЛУ. – 2010. – Вип. 13. – С. 320–341.
50. *Шишак В., Погоральський Я., Ляска В.* Городище Рокитне II на Розточчі // МДАПВ. – 2012. – Вип. 16. – С. 307–330.
51. *Florek M.* Obrządek pogrzebowy w międzyrzeczu Wieprza i Bugu we wczesnym średniowieczu // Pogranicze polsko-ruskie we wczesnym średniowieczu na Lubelszczyźnie / red. E. Banasiewicz-Szykuła. – Lublin, 2009. – S. 53–72.

- 122 ISSN 2078–6093. Археологічні дослідження Львівського університету. 2013. Випуск 17
52. *Gurba J., Banasiewicz E., Florek M., Gołub S., Rozwałka A.* Formowanie się wczesnośredniowiecznego osadnictwa Polski środkowowschodniej // *Annales UMCS.* – Lublin, 1995. – Vol. 50. – Sec. F. – S. 67–76.
 53. *Gurba J., Urbański A.* Nowe materiały do datowania drewnianych konstrukcji zespołu grodowego “Czerwień” w Czermnie nad Huczwą // *APŚ.* – 1998. – T. III. – S. 159–165.
 54. *Hoczyk-Siwkowska S.* Małopolska północno-wschodnia w VI–X wieku. Struktury osadnicze // *Lubelskie materiały archeologiczne.* – Lublin, 1999. – T. XII. – 149 s.
 55. *Janusz B.* Z pradziejów ziemi Lwowskiej. – Lwów, 1913. – 93 s.
 56. *Janusz B.* Zabytki przedhistoryczne Galicji Wschodniej. – Lwów, 1918. – 310 s.
 57. *Koman W.* Badania ratownicze na wczesnośredniowiecznym cmentarzysku kurhanowym w Mokrem, stan. 1, gm. Zamość w latach 1981–1987 // *Prace i Materiały Zamojskie.* – Zamość, 1991. – T. III. – S. 144–179.
 58. *Kuśnierz J.* Z badań nad militarnym znaczeniem Gródka nad Bugiem (Wołyń) we wczesnym średniowieczu // *Acta Militaria Mediaevalia.* – Kraków; Sanok, 2006. – T. 2. – S. 79–102.
 59. *Kuśnierz J., Urbański A.* Badania archeologiczne w obrębie wczesnośredniowiecznego kompleksu osadniczego w Guciowie na Roztoczu (pow. Zamość, woj. Lubelskie) // *МДАПВ.* – 2008. – Вип. 12. – С. 304–315.
 60. *Maruszczak H.* Wczesnośredniowieczne grodzisko w Guciowie na Roztoczu: wnioski z analizy jego topografii i warunków fizjograficznych regionu (przyczynek do studiów nad Grodami Czerwieńskimi) // *APŚ.* – Lublin, 1997. – T. II. – S. 227–236.
 61. *Maruszczak H.* Grodzisko Biała Góra w Majdanie Górnym, pow. Tomaszów, woj. lubelskie // *APŚ.* – Lublin, 1999. – T. IV. – S. 154–164.
 62. *Parczewski M.* Początki kształtowania się polsko-ruskiej rubieży etnicznej w Karpatach. U źródeł rozpadu Słowiańszczyzny na odłam wschodni i zachodni. – Kraków, 1991. – 217 s.
 63. *Poleski J., Krapiec M.* Archeological and dendrochronological dating of selected early mediaeval from area of Małopolska // *Geochronometria.* – Gliwice, 2000. – P. 19–26.
 64. *Reder J.* Główne cechy środowiska przyrodniczego Roztocza i ich ewolucja // *Archeologia Roztocza. Krajobraz przyrodniczo-kulturowy.* – Lublin, 2005. – S. 5–20.
 65. *Rozwałka A.* Główne etapy przemian osadniczych w międzyrzeczu środkowej Wisły i Bugu w średniowieczu (od VII do połowy XIII wieku) w świetle źródeł archeologicznych i pisanych // *Słowianie Wschodni w dorzeczu Wieprza i Bugu / red. J. Libera.* – Łęczna, 2008. – S. 59–68.
 66. *Siwkowska S.* Szczepreszyn (badania 1978 i 1979 r.) // *Sprawozdania z badań archeologicznych w województwie zamojskim 1979 roku.* – Lublin, 1979. – S. 11–14.
 67. *Śmiszko M.* Kultury wczesnego okresu epoki cesarstwa rzymskiego w Małopolsce Wschodniej. – Lwów, 1932. – 192 s.
 68. *Wartolowska Z.* Gród czerwieński Sutiejsk na pograniczu polsko-ruskim / *Swiatowit.* – Warszawa, 1958. – T. XXII. – 139 s.

69. *Zoll-Adamikowa H.* Wyniki wstępnych badań wczesnośredniowiecznego zespołu osadniczego w Guciowie, pow. Zamość // Spr. A. – Kraków, 1974. – Т. XXVI. – S. 115–169.
70. *Zoll-Adamikowa H.* Wczesnośredniowieczne cmentarzyska ciałopalne Słowian na terenie Polski. – Wrocław; Warszawa; Kraków; Gdańsk, 1975. – Cz. I. Źródła. – 402 s.

Стаття: надійшла до редакції 11.10.2012

прийнята до друку 10.12.2012

**THE EARLY MEDIEVAL SETTLEMENT COMPLEX
NEAR VILLAGE OF DOBROSTANY AT ROZTOCHIA AREA**

Volodymyr SHYSHAK

Institute of Archaeology of National Academy of Sciences of Ukraine,

Scientific Research Centre “Rescue Archaeological Service”,

24, Vynnychenko str., Lviv, 79008, Ukraine

e-mail: ras91@ukr.net

Vitaliy LIASKA

Ivan Franko National University of Lviv,

1, Universytetska str., Lviv, 79000, Ukraine,

e-mail: soler@ukr.net

The results of the archaeological research on the Early Medieval settlement complex, which included the hillfort, the settlement and the ancient burial ground, near village of Dobrostany (Ukraine, Lviv region, Yavoriv district), are published in the article. A plan structure, defensive line and inner construction of the settlement are researched and its topogeodesic plan is made. Three sub-ground housing with the stonemade furnace, in which the numerous materials were revealed, were investigated. Four cremation burials in the burial ground (synchronous sights of Roztochia are similar to them) were excavated. It was defined that the nature of the fortifications, dwellings and burial complexes, ceramic materials were typical for the population of Pre-Carpatian at the end of the 10th – the beginning of the 11th century.

Keywords: Dobrostany, hillfort, rampart, moat, settlement, housing, stonemade furnace, burial ground, mound, cremation, ceramics.

**РАНЕСРЕДНЕВЕКОВЫЙ ПОСЕЛЕНЧЕСКИЙ КОМПЛЕКС
ВОЗЛЕ СЕЛА ДОБРОСТАНЫ НА РАСТОЧЬЕ**

Владимир ШИШАК

Научно-исследовательский центр “Спасательная археологическая служба”

Института археологии НАН Украины,

ул. Винниченка, 24, Львов, 79008, Украина,

e-mail: ras91@ukr.net

Виталий ЛЯСКА

*Львовский национальный университет имени Ивана Франко,**ул. Университетская, 1, Львов, 79000, Украина,**e-mail: soler@ukr.net*

Публикуются результаты археологических исследований раннесредневекового поселенческого комплекса возле с. Добростаны Яворовского района Львовской области, в состав которого входили городище, селище и курганный могильник. Изучена планировочная структура, оборонные линии, внутренняя застройка городища, составлен его топогеодезический план. Исследованы три углубленные жилища с печами-каменками, в заполнении которых обнаружен многочисленный керамический материал. На могильнике раскопаны четыре подкурганные кремационные погребения, в статье также проанализирована погребальная практика и наведены аналогии из синхронных некрополей Расточья. Установлено, что характер укреплений, жилищные и погребальные комплексы, а также керамический материал были типичными для населения Расточья в X – начале XI вв.

Ключевые слова: Расточье, Добростаны, городище, вал, ров, селище, “западина”, жилище, печь-каменка, могильник, курган, кремация, керамика.