

ЛОКАЛЬНА ДЕМОКРАТІЯ ЯК ФУНДАМЕНТАЛЬНА КАТЕГОРІЯ В АКТУАЛІЗАЦІЇ ПРОЯВІВ ІНСТИТУЦІОНАЛЬНО- ПРАВОВИХ МОДУСІВ МІСЦЕВОГО САМОВРЯДУВАННЯ : КОРЕЛЯЦІЯ, ФОРМАЛІЗАЦІЯ ТА СХЕМАТИЗАЦІЯ ОСНОВНИХ ПОНЯТЬ

Світлана Була, Володимир Гнатюк

*Львівський національний університет імені Івана Франка
філософський факультет, кафедра політології
вул. Університетська, 1, 79000, м. Львів, Україна
e-mail : bula_sv@ukr.net, volodymyr_hnatuik@i.ua*

Проаналізовано основні категорії демократичних процесів у локальному просторі, їхня корелятивність у його межах. Запропоновано погляд на формалізацію цих понять і здійснено спробу їх схематизації як загального вектора розвитку людства, що інтенціоно його безпосередню реалізацію на практиці.

Ключові слова: локальна демократія, правовий статус, правовий модус, місцеве самоврядування, кореляція локального середовища.

У час глобальних модернізаційних процесів світ, з одного боку, став уніфікованим та "тісним", а з іншого - унікальним та по-новому гетерогенним, тому питання спільного простору для екстернальної системи комунікацій перетворилося на "життєву" необхідність, власне природну доцільність у інтеракціях задля поширення інформаційних потоків, котрі з'єднують всі ідіоматичні підсистеми глобального світу³. В такий спосіб кооперують людство у єдине ціле. Формалізованою мовою є світова демократія, що диктує тенденцію в організації політичного життя не лише в підсистемах, а й у "турбулентному" міжнародному просторі. [35]

Однак унаслідок демократизації людського життя у світі як загального вектора розвитку людства існує проблематика безпосередньої реалізації її на практиці. Ця практика, попри її системність і цілісність, на нашу думку, набуває специфічної, детермінованої загальності, характеристики в категоріях «ієрархізованість», «казуальна метаморфоза», «взаємооборотність». Власне ієрархія структурує систему внутрішню, а також оптимізує, максимізує ефективність її функціонування. І в такому контексті актуалізується рівнева система формалізованої мови світу — демократії — як організації політичного життя людства. Причому процеси, циклічно пов'язані й спрямовані один до одного, у межах субординації є базовими у самовідтворенні, самоіснуванні та самофункціонуванні. Це процеси глобального та локального рівня, котрі існують у власних рамках, які інкорпорують специфіку, що, звісно, детермінує інший "вищий-нижчий" рівень, і навпаки.

Локальний рівень демократії - та фундаментальна просторова сфера, де безпосередньо й ефективно реалізуються принципи та механізми організації політичного життя суспільства в демократичній формі загального зразка. Це, на наш погляд, мініатюрно-тривіальна копія світової демократії на місцевому рівні у своїй специфіці. В

³Під ідіоматичною підсистемою глобального світу ми маємо на увазі національну державу як актора у міжнародному просторі.

локальному середовищі розгортається екзистенційно-функціональна інституційна (неінституційна також, але вона становить предмет дослідження) форма суспільного життя через специфічні групові й диференційовані позитивні конкретно інтенційарні способи буття суб'єктів локального рівня. Уже сьогодні наука для аналізу явищ та процесів на такому рівні використовує концепції нового врядування, соціального капіталу, простору як природно-соціокультурного феномену, місцевої демократії.[17] З кінця ХХ ст. у межах досліджень, присвячених локальним процесам, сформувалися наукові концепції місцевої демократії, а відтак - власне "місцевої політики", зокрема концепції нового локалізму, міських політичних режимів і місцевого врядування.

Концепція локальної демократії має систему специфічних ознак, котрі властиві лише їй як інституційній формі організації політичного життя в громаді, попри загальнодемократичні універсальні характеристики. Вчені М. Лендсел та М. Токар зокрема вирізняють :

1. Приналежність до спільноти. Таким чином відбувається активізація участі жителів у ній.

2. Деліберацию. Для демократичного процесу важливим ефективний діалог між різними групами інтересу.

3. Політичну освіту. Вона необхідна для "усвідомленої" партисипації громадян та знання про політику на рівні з місцевою елітою, аби бути в однакових умовах в освітньому рівні.

4. Контроль за діями уряду громадянами. Висококваліфіковане та високоякісне виконання доброго врядування та соціального добробуту.[18, с. 204-210] Загалом, ми вважаємо, що наукова концептуалізація поняття "локальна демократія" здійснюється в процесі нетривалого дослідження, теоретичних напрацювань (з початку 90-х років ХХ ст.), але еволюційно виважених та науково обґрунтованих. Процес аналізу місцевої демократії за останні роки набув значної інтенсифікації. Однак це радше не механічні компіляції з праці в працю (хоча таке теж спостерігаємо, а переважно унікальна, спеціалізована розвідка тієї чи іншої проблематики. Місцева демократія є комплексним соціальним, політичним, культурним і правовим феноменом, яке повинні вивчати політологи, юристи, соціологи, економісти й ін. Ця проблематика потребує розгляду не лише тому, що до будь-якої теми має проявлятися науковий інтерес, а й тому, що потреба вивчення необхідна задля оптимізації та підвищення ефективного управління у державі, зокрема на її локальному рівні.

Шлях становлення і розвитку локальної демократії та її інституціонального вияву в місцевому самоврядуванні безпосередньо корелюється з проблематикою прав і свобод людини, в тому числі і на місцевому рівні. Реалізація демократичного суспільного життя на мікрорівні держави актуалізує відповідно інтенціональні та стимулюючі форми поведінки стосовно моделі такої поведінки на макрорівні. У підсумку здійснюється специфічна ретрансляція, або ж переосмислення, правового статусу та правового модусу в дійсній системі координат: від "державна - людина" до "людина - місцеве самоврядування - держава". Так еманується, тобто самовідтворюється зі себе нова, проте латентно відома, правова статусно-модусна форма поведінки з власним функціонально-буттєвим наповненням. Процес формування здійснюється, детермінуючись низкою чинників: становленням та розвитком локальної демократії; процесом інституціоналізації системи місцевого самоврядування; легітимацією в суспільстві та легалізацією державою через право пріоритету прав і свобод людини. Ці обставини вирізняє Г. Танаджі.[31, с. 1]

Оформлення особливої системи людських прав та свобод на місцевому рівні є об'єктивним процесом і, на нашу думку, потребує аналізу на теоретико-методологічному рівні й безпосередньому втіленні у практичному житті. Адже специфіка локального рівня політичного життя спільноти наглядно демонструє, що, попри загальність правового статусу та модусу, тут існує власна унікальність і своя онтологізація функціонування у просторі.

Вивчення цієї тематики розпочалося паралельно до становлення публічної самоврядної влади у локальному просторі. Адже саме тоді потенційно уможливився об'єктивний процес розвитку правових статусів та модусів на локальному рівні, їхня специфікація. Проблематика відображена в працях М. Баймуратова, Ю. Бальція, О. Батанова, Т. Буряка, В. Погорілка, В. Григор'єва, О. Коваленка та ін. [5; 6; 18]. Серед усіх розвідок на особливу увагу заслуговують праці М. Баймуратова присвячені темам сутності і становлення локальної системи прав людини, В. Григор'єва й О. Батанова про формування системи муніципальних прав людини в межах публічного місцевого самоврядування.

Загалом концепція муніципальних прав людини перебуває на стадії інтенсивного наукового аналізу. Однак уже зараз чимало науковців виділяє їх у характерологічному описі. Так, Г. Танаджі та М. Баймуратов у спільній статті виокремлюють такі особливості (параметри):

1. просторові — локальний рівень функціонування соціуму, де існує та діє територіальна громада, тобто відповідна територія держави, її адміністративно-територіальна ланка (територіальний аспект) і відповідна територіальна громада (суб'єктивний аспект).

2. Телеологічні (об'єктні) — права людини, що позитивно вирішують найістотніші питання її функціонування саме як людини та члена локального соціуму.

3. Функціональні — екзистенційні настанови об'єктивних потреб існування людини, котрі виникають на рівні мікросоціуму.

4. Онтологічні — реалізація відповідних специфічних інтересів індивідуального чи групового характеру, що продукуються профільними суб'єктами-продуцентами на локальному рівні соціуму та пов'язані з вирішенням мінімального кола проблем повсякденної життєдіяльності.

5. Аксіологічні — муніципальні права особистості, які є невід'ємною цінністю соціуму і держави, бо саме через них та завдяки їм існує та стабільно функціонує суспільство і його державна організація.

6. Гносеологічні (епістемологічні). Через муніципальні права особистості найкраще та яскравіше розкривається філософія людини, що у всі цивілізаційні часи функціонує на локальному рівні соціуму поряд та разом з іншими членами людської спільноти з метою існування та виживання людської популяції. [6, с. 183-193]

Така параметральна характеристика системи муніципальних прав людини, яка актуалізується у специфічній природі, а виявляються у інституціональній формі, власне, у місцевому самоврядуванні в рамках локальної демократії, засвідчує необхідність вивчення цієї проблематики, а також реальне існування такої концепції у житті локальної спільноти.

Параметральні ознаки муніципального права дають якісно-кількісну змогу виявити види (політичні, економічні, соціальні, культурні та ін.) і групи (індивідуальні і колективні) муніципальних прав, свобод, обов'язків. [31, с. 3]. Натомість це веде до чіткої внутрішньої структуризації, "гласності" зв'язку в системі "статус-модус" та теоретичної

типологізації системи. Отже, *ad hoc* можна стверджувати про механізми не лише практичного їхнього втілення на місцевому рівні (вони де-факто уже існують), а й про процеси оптимізації та збільшення ефективності їх функціонування.

Системі "статус-модус", в нашому контексті, безпосередньо належить ключова роль у своєму прояві на місцевому рівні. Ми вважаємо, за необхідне проаналізувати кореляту між цими елементами системи, аби зрозуміти їх типологізований та зовнішньовидимий образ.

Слово «статус» позначає первісно означає і загальне становище окремої особи у суспільстві, й сукупність усіх або частини її юридичних прав та обов'язків.[7] Поняття "правовий статус" вказує на місце суб'єкта в системі правовідносин, що характеризується передусім його правами й обов'язками. Саме тому в науковому колі склалася думка: правовий статус — це юридично виражене суспільне становище абстрактної, а не конкретної особи.[1, с. 4-5], [10, с. 44], [18], [25, с. 3-15] Цілком доречно, на наш погляд, виділити характерні риси правового статусу. Так, дослідниця О.Харитонова зазначає: 1) у ньому відображенна і вираженна воля держави; 2) його зміст, що має певну стабільність, змінюється не з волі осіб, а з волі законодавця; 3) елементи правового статусу — загальні права й обов'язки суб'єкта об'єктивного права, його юридична відповідальність — формулюються та існують у формі правових приписів.[32]

Тому не потрібно забувати, що категорія "правовий статус" (і як загальний, і спеціальний) є поняттям властивим безпосередньо абстрактним суб'єктам. Однак усе частіше науковці-правознавці на основі вітчизняного та зарубіжного досвіду висловлюють тезу, аби деталізувати диференційовані форми правового статусу чи його окремих частин у реалізації загальних і спеціальних правових статусів через поняття "правовий модус".[9, с. 44-47]; [21, с. 24-32]. Цю категорію вводить у науковий обіг В.Патюлін у вигляді дефініції як сукупність норм об'єктивного права, котрі закріплюють права і обов'язки суб'єктів, що належать до визначених соціальних груп і відмежовані за певними критеріями. Власне що екстаполюючи твердження В.Патюліна на нашу проблематику, можемо дотично кросингувати у системі "статус-модус" від загального правового статусу громадянина до конкретно специфічного його визначення у формі ознак (вік, стать, рід занять, професія та ін.) у формі видів і груп муніципального права, тобто в екстернальному вигляді. Він же на рівні теоретичних інтенцій ототожнює поняття "спеціальний правовий статус", "правовий модус", з одного боку, та загальне й конкретне - з іншого.[10, с. 43-50]

Серед дослідників, котрі вивчали проблематику правового модусу цікавими думками вирізняються Р.Мананков та С.Зіченко, що інтерпретували його як "градаційний рівень до конкретизації правового статусу".[15; 19] Учений В. Ровний стверджує: що потреба до "діалогу" з "правовим модусом" і доцільність його науково-практичної експропріації бачиться ним як позитивним кроком, оскільки це поняття спрямоване, по-перше, на збагачення юридичної лексики, а, по-друге - на розв'язання значної кількості приватних юридично-технічних питань.[26; 27, с. 86-88]

Правовий модус, модифікуючись у рамках локального рівня у видозміні муніципальних прав людини, набуває специфічно екзистенціально-функціональних ознак. Власне, така модифікація здійснюється в інституціональній формі через інститут місцевого самоврядування на основі фундаментальних демократичних принципів, звісно, просторово обмежених у рівневому сприйнятті - саме на місцевому рівні. Остання умова є системою детермінантів, що об'єктивно "диктують" логіку трансформування правового модусу. В спільній статті "Муніципальні права людини" М. Баймуратов та Г. Танаджі

визначають низку специфічних характеристик конкретного права, або (правовий модус), особи, зокрема:

- за його допомогою реалізується форма правомірної можливої та необхідної поведінки суб'єкта, тобто члена територіальної громади ;
- він набуває місцевої локалізації, емануючись до рівня відносин "член територіальної громади - орган місцевого самоврядування";
- він характеризується телеологічним наближенням до потреб та інтенцій людини, пов'язаних з нею, супроводжує їх упродовж усього часу функціонування у межах відповідного локального макроколективу, незалежно від правового стану людини;
- за його допомогою відбувається "запуск" механізму локальної реалізації системного комплексу муніципальних прав суб'єкта (члена територіальної громади);
- правовий модус апіорі вже встановлений законодавством, бо він обумовлює легальну форму належної поведінки суб'єкта;
- за його допомогою яскраво виявляється й демонструється зв'язок особи з державою та локальним соціумом через реалізацію комплексу муніципальних прав суб'єкта;
- він демонструє, в процесі своєї реалізації, рівень правової культури суб'єкта;
- формування та соціальна значущість правового модусу людини в контексті визнання місцевого самоврядування і територіальної громади як його первинного суб'єкта, постає у вигляді прагматичного свідчення актуалізації "муніципальних прав особистості". [6, с.183-193]

Підсумовуючи, доходимо висновку, що правовий модус - це правове позитивне конкретно-інтенціональне буття суб'єкта локального рівня, тобто двох рівнів: рівня громадянина та рівня громади, котрі є репрезентаторами цієї ланки політичного життя суспільства. У межах неoinституціоналізму, виокремлюючи ці два рівні, правовий модус втілюється у формі двох груп прав, свобод та обов'язків муніципальних прав людини - колективної та індивідуальної.

Публічну самоврядну владу - інститут місцевого самоврядування, реалізують члени територіальної громади у колективній формі. До речі, саме така група (колектив) становить первинний рівень втілення муніципальної свободи та демократії. У Конституції України закріплений весь спектр муніципальних прав і свобод у всій видовій диференційованій системі, про яку вже йшлося. Серед прав і свобод - право територіальної громади на самостійне вирішення питань місцевого значення; право здійснення муніципальної влади безпосередньо і через органи місцевого самоврядування; право проведення місцевого референдуму; право ініціювати створення органів самоорганізації населення; право членів територіальної громади ініціювати розгляд у раді будь-якого питання на місцевому рівні, відповідно до законів та Конституції України; право на проведення громадський слухань; право на володіння, користування та розпорядження комунальною власністю та ін. Загалом усі права і свободи регулюються й унормовані законами України ("Про місцеве самоврядування в Україні" - 21 травня 1997 р., "Про всеукраїнський та місцеві референдуми" - 03 липня 1991 р., "Про органи самоорганізації населення" - 11 липня 2001 р., "Про загальні збори громадян за місцем проживання в Україні" - 17 грудня 1993 р.) та Конституцією України (28.06.1996 р. — перша редакція). [14]

Індивідуальні муніципальні права і свободи як група прав, свобод та обов'язків муніципального права установчо утверджують себе через легітимацію інституту місцевого самоврядування у межах локальної демократії. Місцеве самоврядування є формою, де ці права як правовий модус у видовій варіативності існують у вигляді рівня публічної влади в її функціонально-екзистенціальній природі. Ключовою ознакою цієї групи прав і свобод, на нашу думку, є непрямий характер, тобто опосередкованість - вона реалізується, демонструється та виявляється через колективну форму. Індивідуальна система прав і свобод гарантується, регулюється і унормовується тією ж нормативною базою, що й колективна група, і, звісно, Конституцією України.[14] На додаток, також нормативно-правовим документом, який може стати джерелом гарантії прав і свобод людини, є Статут територіальної громади міста. Його суб'єкт - певна територіальна громада. На наш погляд, що ця форма (індивідуальна), попри первинність суб'єкта як громадянина у державі, все-таки на локальному рівні відстороненіша (похідна), ніж первинна, тобто колективна форма. Це не означає нівелювання ролі індивідуального суб'єкта, бо все-таки він - "наповненням" колективного. Однак ми реально акцентуємо на специфіці локального рівня. Тому, на нашу думку, індивідуальне становить частину колективного (як би це науково пафосно не звучало); воно відкриває шлях та продовжує функціонально-екзистенціальну природу людини на іншому рівні й іншій формі — у колективі в межах його просторового буття.

Після розгляду концептуальної логістики основних категорій локального простору спробуємо проаналізувати поняття "локальна демократія", "місцеве самоврядування" та "правовий модус" у корелятивній формі, у такий спосіб сконструюємо формулу їхньої взаємодії та взаємодетермінації загалом у системі людської дійсності, використовуючи дискурсивний підхід. Саме під призвоєю такого інструментарію ми зможемо, по-перше, постежити механіку взаємодії трьох компонентів у теоретико-формалізовано-схематичному вигляді, а, по-друге – потенційно інтерпретувати наш науковий погляд на цей феномен.

Основи теорії політичного дискурсу заклали представники англійської філософської школи, зокрема в Кембриджському й Оксфордському університетах, у середині ХХ ст., які вивчали лінгвістичний контекст громадської думки у політичному житті, диференційовані його аспекти. Одним з перших досліджень було видання Е. Ласло "Філософія, політика та суспільство", розпочате ним 1956 р.[29] У 70-х роках термін "дискурс" почали широко застосовуватися в аналізі політичних процесів, інститутів та інтеракцій між політичними акторами. У 80-х роках виник центр семіотичних досліджень, пов'язаний з розглядом політичних дискурсів. Він концентрується навколо Т. Ван Дейка.[13] Учені центру приділяли увагу не лише змістовним аспектам, а й техніці та технології аналізу політичного дискурсу, його динамічній складовій. З цього моменту можна говорити про становлення самостійного методологічного підходу аналізу політичних процесів й політичних феноменів. Для вивчення політичного дискурсу представники такого методологічного спрямування широко використовують методи семіотичного аналізу, а також риторики й літературознавства.

На увагу заслуговують концепції Ч. Пірса та Ф. де Сосюр, а їхній філософський і лінгвістичний методи у межах семіотичного аналізу є доміантними в контекстуальному інтерпретуванні феноменів, явищ, подій, рішень і в політичному світі [23; 24; 28]. Саме екстраполяція методів із філософсько-лінгвістичного дискурсу на політичний, і становить фундаментальний критерій нашого аналізу. Звісно, дослідження будь-якого наукового феномену здійснюється в межах певного підходу. У зв'язку з інтенсивним

розвитком наукових напрацювань, ми у дискурсивному підході будемо акцентувати на конкретному методі що виражається інтенціонарно-ідіоматичним інструментарієм у загальноконтекстуальній структурі предмету дослідження.

Людина як істота у всій проявах її іпостасійного "Я" існує, попри формалізм, у рамках, котрі, з одного боку, обмежують а, з іншого - тотально ідентифікують її в найширшій, вивернутій екстернально, абстрагованості. Йдеться, зокрема, про дійсність, котра, на нашу думку, ототожнюється з двома світами: сферою природи та сферою людської соціалізованості, власне з цивілізаційним виміром[31], тобто тією складовою, що вічно прагне вийти з лона природи у світ гуманізованих правил, ідеалів та унормованих цінностей. Така матриця, яка утримує в собі дихотомізм "безкінечності - скінченності" через форму людської інтелегібельної діяльності, конструює "вужчі", але загальноусвідомлені межі свого існування, котрі ідентифікують себе радше в конкретизуючих формах людського "Я", аніж іманентну приналежність до людського роду. Отже, з дійсності ми можемо виокремити "олюднену" її складову — людську дійсність, не заперечуючи тезу П. Гольбаха, що "людина — витвір природи, вона живе в природі, підпорядковується її законам, не може звільнитися від неї, не може — навіть подумки - вийти з природи."[12] (Адже формально людина утримує свою природність у первинному стані — індивідові. На той же час дослідження з психології індивіда не розробили категоріального апарату на зразок "особа" й "особистість".)

Загалом, на нашу думку, доцільно ототожнити людську дійсність і політичну сферу людини як таку. Аргументом слугують висловлювання Перікла, давньогрецького оратора та громадсько-політичного діяча: "коли ти не будеш цікавитися політикою, то політика зацікавиться тобою"[22]. Ця теза є діалектично інтернально зворотною, що "вивертає" екстернально діяльність суб'єкта в кореляті до об'єкта, і навпаки, в політичній дійсності, яка утримує в собі всі прояви людського "Я". Те, що взаємодіє з людиною, в наш час безпосередньо становить об'єкт впливу в суспільних відносинах, а ще вище — через державний механізм регулювання політичної організації суспільного життя. Політика — сфера, яка контактує з усім людським. Тому, на наш погляд, це ототожнення науково вірогідне.

Людська історія знає безліч політичних режимів та систем способів організації суспільного життя, але вже наприкінці ХХ ст. саме демократія "довела"[33] і стала формою найпридатнішою для людського існування. Отже, ми спостерігаємо за тенденцією у часи глобалізації, що алізує демократичні принципи нарівні до загальнолюдських, синонімісує їх у певних випадках. Людська дійсність, за логікою нашого дослідження, цілком може відповідати демократичному способу організації життя на практиці. Проте у зв'язку з науковими дискусіями та дебатами, додамо: такий погляд повністю керується принципом "мезотес"[3], де холістично "золота" середина цінніша за краї, але не забуває про них.

Власне, ми наблизилися до тези, що демократія є формою, або матрицею, яка "диктує", детермінує та демонструє на практиці діяльнісний аспект людських прагнень у компромісному варіанті. Наступним положенням ми підтвердили, що демократія як система має чотири рівні свого вияву, де останню ланку становить локальний градаційний рівень, котрий є сферою нашого наукового дослідження. Ми зупинилися на думці, що демократія у таких межах - це загальна форма та детермінуюче наповнення, або зміст, розвитку людської інтенціонарно-ідіоматичної волі у диференційованих груповий виявах — колектив або індивід. Тепер спробуємо віднайти корелятивне місце у цьому просторі стосовно категорій "місцеве самоврядування" та "правовий модус", котрі

детермінуючись у ньому, "народжують" своє функціонально-екзистенціальне "життя". У такий спосіб, ми також здійснимо спробу формалізації та схематизації основних категорій - науково об'єктивно й адекватно.

У межах локального демократичного простору існують інституційні й неінституційні прояви людської діяльності. Місцеве самоврядування є реалізацією такої форми, детермінуючись, як уже зазначалось наповненням, а конкретно - демократичними принципами організації локалізованого типу життя спільноти. У цьому контексті, необхідно зауважити про критерій "висоти" інституту місцевого самоврядування. Адже, зокрема, радянський досвід засвідчує, що існування такої інституціональної форми вияву на врядування, може бути формальним шаблоном на практиці, хоча в теорії це було "правом територіальної громади ... на самостійне вирішення питань місцевого рівня".[16] Якісними індикаторами, котрі впливають на характер "висоти" інституту місцевого самоврядування, є груповий — колективний та індивідуальний — рівень політичної та правової культури. Це: система правових норм, що гарантує та захищає його (їх, коли йдеться про колектив як суб'єкта територіального рівня) права та свободи і закріплює певні обов'язки; політична освіченість, за допомогою котрої індивід може орієнтуватися у потребі того чи іншого політика, його обрання буде вважатися обґрунтованим не на рівні емоційного сприйняття або категорії "свій - чужий", а на доцільності й потенційності репрезентування інтересів індивіда (колективу), власне, сам індивід буде брати участь у справах місцевого рівня не на принципі представництва, а на усвідомленому безпосередньому волевиявленні кожного разу за виникнення потреби; висока моральна оцінка характеру людини, коли нею керують радше гуманістичні та антропологічні цінності, аніж утилітарні, силові й нормативні.[2] Отже, місцеве самоврядування — динамічна інституційна форма реалізації публічного і державного інтересу територіальною громадою на основі фундаментальних принципів організації та базису локальної демократії, що обмежена у просторі, детермінується власними принципами солідарності та доповнюваності, критерієм зростання якої є політична та правова культура і яке слугує механізмом легітимації політичного режиму у даних локальних функціонально-екзистенційних межах.

Правовий модус, у рамках локального демократичного простору, виявляється через дві групи, колектив як первинний суб'єкт втілення муніципальних прав і свобод та індивід як опосередкований член територіальної громади. Саме в такому образі (стану групи), звісно, за безпосередньої волі суб'єкта й активного бажання реалізації або пасивного використання, але неправомірного порушення і здійснення проголошення факту цього порушення суб'єктом, відбувається механізм втілення диференційованої видової системи прав, зокрема політичних, економічних, культурних, соціальних і под. Інакше кажучи, правовий модус є правовим позитивним конкретноінтенціонарним буттям суб'єкта локального рівня. Останні ж через форми — інституційну та неінституційну — втілюють його на практичному рівні. Отже, місцеве самоврядування — це інституційний правовий статус у вигляді системах диференційованих видових правових модусів.

Особливо цікаве, на нашу думку, питання про динамізм локального простору як локальної демократії і те що його визначає, тобто є первинним двигуном. Це питання діалектичного характеру, де внутрішньо взаємодіють "загальне" та "конкретне": перше — простір, де існують інституційовані форми правових модусів (звісно, не треба забувати і про неінституційовані форми) загалом, тобто локальна демократія, котра "диктує" умови, що конвенційно були прийняті людством і сприймаються уже аргіогі самими суб'єктами;

друге — первинна група як колектив чи опосередкований член територіальної громади або елемент (індивід), яка "задає" тон "знизу", будучи репрезентатором видових правових модусів. У такій системі й утримується енергетика простору, де відбувається взаємозаперечення: теза змінюється антитезою, але не нівелюється: конструюється нова "річ" як правова поведінка, — синтеза. Загалом, на нашу думку, динаміка простору прямо пропорційна до динаміки конкретноінтенціонарно-ідіоматичного вияву, вияву та демонстрації в образі суб'єкта територіальної громади — колективу.

Нашим завданням стало також віднайти формулу, що корелювала би ці три поняття. Ідея такого формалізованого виразу екстраполюється нами від знаного політолога Г. Лассуела. Він у праці "Влада та особистість" виводить формулу політичної особистості [34].

Нашу формулу, ми назвали "Корелята локального середовища", побудована наступним чином :

$$1 - G \times ("D" \} "S" \} "M") / ("M" \} "S" \} "D") \times I = K,$$

Цю форму ми зобразили графічно (див. рис. 1), де D — розвиток локальної демократії, S — стан інституційованості місцевого самоврядування, M — ступінь розвитку диференціації та групизації правових модусів, G — ступінь реалізації колективних муніципальних прав і свобод, I — ступінь реалізації індивідуальних муніципальних прав і свобод, 1 — ідеальний показний розвитку локального середовища, K — корелята локального середовища, x, - — математичні дії, } — детерміноване перетворення, або казуалістична метаморфоза.

Пояснення формули таке : залежно від ідіоматичної інтенсивності й взаємодетермінованості елементів локального середовища та характеру загального протікання цього процесу безпосередньо виражається ступінь реалізації диференційованих правових модусів тією чи іншою групою — колективом або особистістю — через інституційовану форму місцевого самоврядування у кореляті до абсолютного ідеалу. Поняття "абсолютний ідеал" взято, на нашу думку, як відповідність до ідеального типу М. Вебера.



Рис. 1. "Корелята локального середовища" (зроблено авторами самостійно), де: 1- загальна дійсність; 2 - сфера природи; 3 - сфера людської дійсності; 4 - процес соціалізація людини з лона природи; 5 - об'єктивний процес "повернення" до природи людини; 6 - інститут місцевого самоврядування; 7 - межі локальної демократії; 8 - локальне середовище; 9 - критерії "висоти" розвитку інституту місцевого самоврядування; 10 - індивідуальний груповий тип муніципальних прав і свобод; 11 - колективний груповий тип муніципальних прав і свобод; 12 - оборотні циклічні механізми інституалізації правових модусів; 13 - внутрішньокмінакативні зв'язки в індивідуальному груповому правовому модусі; 14 - відносний поділ дійсності на сферу "природи" та сферу "людської дійсності".

Отже, поняття "локальна демократія", "місцеве самоврядування" та "правовий модус" перебувають у межах локального середовища в складному взаємодетермінуючому зв'язку. Відповідно до завдань нашої розвідки ми здійснили спробу формалізувати корелятивність основних категорій локального простору, схематично відобразити цю взаємодію та процесуальність.

Список використаної літератури

1. Александров Р.Г. Общество, государство, личность / Р.Г. Александров // Сов. юстиция. – 1967. – №17.

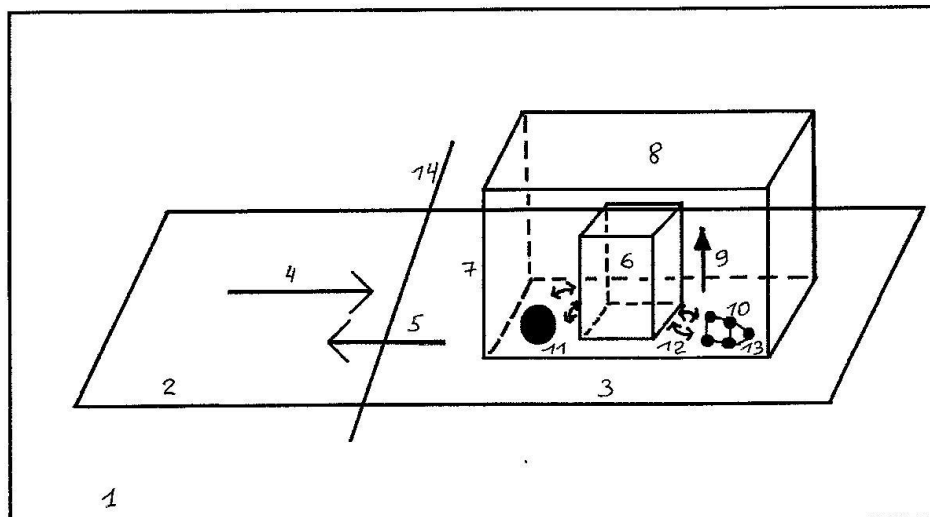
2. Амитаи Этциони. "Новое золотое правило. Сообщество и нравственность в демократическом обществе." [Электронный ресурс] - Режим доступа: http://iir-mp.narod.ru/books/inozemcev/page_1309.html.
3. Арістотель. Метафізика. Політика: читанка з історії філософії: у 6 кн. / Арістотель; за ред. Г. І. Волинки. — Філософія стародавнього світу. Кн. 1: — К.: Довіра, 1992. — 207 с.
4. Баймуратов М. А. Муниципальная власть : актуальные проблемы становления и развития в Украине. / М. А. Баймуратов, В. А, Григорьев - Одесса : Юрид. л-ра, 2003.
5. Баймуратов М. О. Локальна система захисту прав людини в Україні : сутність та становлення / М. О. Баймуратов // Юридична освіта і права держава: зб. наук. праць. — О.: 1997.
6. Баймуратов, М. О. Муніципальні права людини / Баймуратов, М. О., Танаджи, Г. Г. // Конституційні права, свободи і обов'язки людини і громадянина в Україні / За ред. академіка НАН України Ю.С. Шемшученка. — К.: Ви-во «Юрид. думка», 2008.
7. Бартошек М. Римское право: понятие, термины, определения / М. Бартошек; пер. с чешск. — М.: Юрид.л-ра, 1989. — 448 с.
8. Батанов О. В. Територіальна громада - основа місцевого самоврядування в Україні. / О. В. Батанов - К. : Ін-т держави і права ім. В. М. Корецького, 2001.
9. Белькова Е.Г. Статус субъекта права / Е.Г. Белькова // Изв. ИГЭА. — 2007. — №1.
10. Витрук Н.В. Правовой модус личности: содержание и виды / Н.В. Витрук // Проблемы государства и права: труды научных сотрудников и аспирантов. — 1974. — Вып. 9.
11. Воеводин Л.Д. Правовое положение личности в науке советского государственного права / Л.Д. Воеводин // Сов. государство и право. — 1965. — №2.
12. Гольбах П.-А. Основы всеобщей морали, или Катехизис природы. // П.А. Гольбах Избранные произведения: 2 т. М., 1963 - т.2.
13. Дейк Т ван. К определению дискурса. - Режим доступа: <http://psyberlink.flogiston.ru/internet/bits/vandijk2.htm>.
14. Законодавча база України. - Режим доступа: <http://zakon4.rada.gov.ua/laws>.
15. Зинченко С.А. Юридические факты в механизме правового регулирования / С.А. Зинченко. — М.: Волтерс Клувер, 2007. — 152 с.
16. Конституція (Основний закон) Української Радянської Соціалістичної Республіки від 20.04.1978. Розділ IV. Ради народних депутатів України і порядок їх обрання. Глава 9. [Електронний ресурс] - Режим доступу : <http://zakon4.rada.gov.ua/laws/show/888-09>.
17. Лендьел М. Місцевий та регіональний рівні соціально-політичного життя через призму досліджень офіційної науки в Україні [Електронний ресурс] / Мирослава Лендьел // Центр політичних досліджень. Матеріали конференції. - 2010. - Режим доступу: <http://postua.info/lendel.htm>.
18. Лендьел М. Регіональні та місцеві аспекти політики [Електронний ресурс] // Науковий вісник Ужгород. ун-ту. - Ужгород : Видавництво УжНУ "Говерла", 2010 - Серія : Політологія, соціологія, філософія. - Вип. 15..
19. Мананкова Р.П. Правовой статус членов семьи по советскому законодательству / Р.П. Мананкова. — Томск: Изд-во ТГУ, 1991. — 228 с.

20. Матузов Н.И. Личность. Право. Демократия. / Н.И. Матузов. – Саратов: Изд-во Саратов. ун-та, 1972. – 294 с. ;
21. Патюлин В.А. Субъективное право граждан: основные черты, стадии, гарантии реализации / В.А. Патюлин // Сов. государство и право. – 1971. – №6.
22. Перікл. [Электронный ресурс- Режим доступу: http://www.afor.ru/by_author.php?aut_id=547.
23. Пирс, Ч.С. Начала прагматизма. /Пер. с англ. В. В. Кирющенко, М. В. Колопотина, послесл. Сухачева В. Ю. — СПб.:Лаборатория метафизических исследований философского факультета СПбГУ; Алетейя, 2000 - Т.2. Логические основания теории знаков — 352 с.
24. Пирс, Ч.С. Что такое знак? Ч.С. Пирс // Философия. Социология. Политология/ вестник Томск.гос.ун-та.. — 2009. — № 3(7).
25. Попков В.Д. Советский гражданин (правовой статус и ответственность) / В.Д. Попков // Вестн. Моск.ун-та. – 1968. – Вып. 1. – С. 3–15. – (Серия «Право»).
26. Ровный В.В. Проблемы единства российского частного права / В.В. Ровный. – Иркутск: Иркут.гос.ун-тет, 1999. – 310 с.
27. Ровный В.В. О категории «правовой модус» и ее содержании / В.В. Ровный // Государство и право. –1998. – №4.
28. Соссюр Ф. де. Курс загальної лінгвістики. / Ф. де Соссюр. – К.: Основи, 1998. – 324 с.
29. Стаття у Вікіпедії "Эрвин Ласло".[Электронный ресурс] - Режим доступу:http://ru.wikipedia.org/wiki/%D0%9B%D0%B0%D1%81%D0%BB%D0%BE_%D0%AD%D1%80%D0%B2%D0%B8%D0%BD.
30. Танаджі Г. Г. Видова характеристика муніципальних прав людини /Г.Г. Танаджі // Наук. віс. Академії муніципального управління: - зб. наук. праць. - Вип. 1: Серія "Право".. - 2010. (Серія «Право»)
31. Тойнби А. Дж. Постижение истории: сборник /А. Дж. Тойнби; пер. с англ. Е. Д. Жаркова. — М.: Рольф, 2001—640 с.
32. Харитонов О.І. Адміністративно_правові відносини (проблеми теорії): моногр. / О.І. Харитонов. – Одеса: Юридична література, 2004. – 324 с.
33. Фукуяма Ф. Конец истории и последний человек / Фукуяма Ф; пер. с англ. М. Б. Левина. - ООО Изд-во АСТ, 2004.
34. Lasswell H. D. Power and Personality , Wesport , Conn , 1948 , 223 p .
35. Rosenau J. Turbulence in World Politics. A Theory of Change and Continuity. – Princeton University Press, 1990. – 504 p.

**LOCAL DEMOCRACY AS A FUNDAMENTAL CATEGORY IN THE ACTUALISING
THE MANIFESTATION OF INSTITUTIONAL AND LEGAL MODUSES OF LOCAL
SELF-GOVERNMENT: CORRELATION, FORMALIZATION AND
SCHEMATIZATION OF BASIC CONCEPTS**

Svitlana Bula

*Ivan Franko National University of Lviv, faculty of philosophy, associate Professor of
Department of Political Science, Universytetska Street, 1, 79000, Lviv, Ukraine
e-mail: bula_sv@ukr.net*

Volodymyr Hnatiuk

*Ivan Franko National University of Lviv, faculty of philosophy, speciality political studies, 4th year student, Universytetska Street, 1, 79000, Lviv, Ukraine
e-mail: volodymyr_hnatiuk@i.ua*

Basic categories of democratic processes in local scope, their correlativity within its limits are analysed in the article. A view at formalisation of these notions is suggested and was made an attempt to schematize them as a general vector of human evolution that intends its direct realization on practice.

Key words: local democracy, legal status, legal modus, municipal self-government, local democracy correlate.

**ЛОКАЛЬНАЯ ДЕМОКРАТИЯ КАК ФУНДАМЕНТАЛЬНАЯ КАТЕГОРИЯ В
АКТУАЛИЗАЦИИ ПРОЯВЛЕНИЙ ИНСТИТУЦИОНАЛЬНО-ПРАВОВЫХ
МОДУСОВ МЕСТНОГО САМОУПРАВЛЕНИЯ: КОРРЕЛЯЦИЯ,
ФОРМАЛИЗАЦИЯ И СХЕМАТИЗАЦИЯ БАЗОВЫХ ПОНЯТИЙ.**

Светлана Була

*Львовский национальный университет имени Ивана Франко, философский факультет,
доцент кафедры политологии, ул. Университетская,
1, 79000, Львов, Украина,
e-mail: bula_sv@ukr.net*

Владимир Гнатюк

*Львовский национальный университет имени Ивана Франко, философский факультет,
специальность политология, студент IV курса, ул. Университетская, 1,
79000, Львов, Украина,
e-mail: volodymyr_hnatiuk@i.ua*

Анализируются базовые категории демократических процессов в локальном пространстве, их коррелятивность в его границах. Предложено взгляд на формализацию этих понятий, а также предпринята попытка их схематизации как общего вектора развития человечества, что интенцирует его непосредственную реализацию на практике.

Ключевые слова: локальная демократия, правовой статус, правовой модус, местное самоуправление, корреляция локальной среды