

УДК 398.341 (477.81/.82)

## ТРАДИЦІЙНЕ ЖИТЛОБУДІВНИЦТВО ЗАХІДНОГО ПОЛІССЯ (ОСОБЛИВОСТІ ТА ДИНАМІКА РОЗВИТКУ)

Роман РАДОВИЧ

*Інститут народознавства НАН України,  
відділ історичної етнології*

У статті розглянуто традиційне житлове будівництво на території Західного Полісся: особливості системи планування, техніки та технології зведення стін, кутових з'єднань, конструкцій стелі та даху, системи опалення тощо. Виявлено загальнополіські та специфічні риси місцевого будівництва. Встановлено зв'язок основних типологічних ознак житла Волинського Полісся з відповідними комплексами Підляшшя та заходу Полісся Білорусі. Локалізовано територію поширення основних ознак, притаманних західнополіському житлобудівництву.

*Ключові слова:* етнологія, українці, Західне Полісся, житло, планування, техніка будівництва, система опалення.

Західне Полісся (яке ще називають Волинським<sup>1</sup>) є складовою історико-етнографічного регіону Полісся. Його локалізація (як і визначення меж самого Полісся) у науковій літературі другої половини ХХ – початку ХХІ ст. є досить дискусійною<sup>2</sup>.

<sup>1</sup> Данилюк А. Народна архітектура Волинського Полісся / А. Данилюк. Луцьк, 2002. С. 4.

<sup>2</sup> Глушко М. Середнє Полісся у системі етнографічного районування України: локалізація, межі (за матеріалами наукових досліджень другої половини ХХ – початку ХХІ ст.) / М. Глушко // Вісник Львівського університету. Серія історична. Львів, 2008. Вип. 43. С. 16; *Його ж.* Етнографічне районування України: стан, проблеми, завдання (за матеріалами наукових досліджень другої половини ХХ – початку ХХІ століть) / М. Глушко // Вісник Львівського університету. Серія історична. Львів, 2009. Вип. 44. С. 179–213; *Стельмах Г. Ю.* Етнографічне районування України кінця ХІХ – початку ХХ ст. / Г. Ю. Стельмах // Українська етнографія. Київ, 1958. С. 106–107 [Наукові записки / Ін-т мистецтвознавства, фольклору та етнографії АН УРСР. Т. ІV]; [*Косарик Д. М., Гуслистий К. Г., Горленко В. Ф.*]. Сучасні етнографічні райони і локальні групи українського народу // Українці : Історико-етнографічна монографія у двох томах (Макет). Київ, 1959. Т. І. С. 27–31; *Гуслистий К. Г., Могила А. П.* Етнографические группы украинского народа и диалекты украинского языка / К. Г. Гуслистий, А. П. Могила // Народы европейской части СССР. Москва, 1964. С. 591–592; *Мороз М. А., Чаквин И. В.* Полесье как историко-этнографическая область, ее локализация и границы / М. А. Мороз, И. В. Чаквин // Полесье. Материальная культура / В. К. Бондарчик, И. Н. Брамим, Н. И. Бураковская и др. Киев, 1988. С. 28–40; *Горленко В. Ф.* Етнографічне районування / В. Ф. Горленко // Географічна енциклопедія України : У 3 т. Київ, 1989. Т. І. С. 393–394; *Наулко В. І.* Історико-етнографічне районування України та етнографічні групи українського народу / В. І. Наулко // Культура і побут населення України : Навч. посібник для вузів / В. І. Наулко, Л. Ф. Артюх, В. Ф. Горленко та ін. Київ, 1991. С. 22–23; *Пономарев А. П.* Историко-этнографическое районирование / А. П. Пономарев // Украинцы. Москва, 2000. С. 28; *Його ж.* Українська етнографія : Курс лекцій / А. П. Пономарев. Київ, 1994. С. 130; *Його ж.* Регіональні барви України й українців / А. П. Пономарев // Українці : Історико-

Сучасний український учений Михайло Глушко за етнографічними критеріями та результатами праці українських діалектологів розглядає Полісся України як історико-етнографічний регіон, який поділяється на три етнографічні райони – Східне, Середнє та Західне Полісся, у межах кожного з яких можуть існувати мікрорайони та мікроареали<sup>1</sup>. Надійну основу для такого поділу автор убаचाє в доробку українських діалектологів<sup>2</sup>, які одноставні у тому, що північне наріччя становить три окремі говори: східнополіський, середньополіський і західнополіський. М. Глушко приходиться до висновку, що наявність окремих поліських говірок є наочним свідченням існування відповідних етнографічних одиниць і ареал розповсюдження діалектів має збігатися з основними теренами етнографічних районів, “... зокрема з ареалом побутування головних об’єктів та явищ традиційно-побутової культури тутешнього населення”<sup>3</sup>. На підтвердження своєї думки вчений наводить результати досліджень окремих українських етнологів та музикознавців (Наталії Гаврилюк, Людмили Пономар, Ірини Несен, Ірини Клименко, Ганни Коропніченко)<sup>4</sup>. Зокрема, західнополіський говір охоплює територію майже всієї Волинської і північно-західних районів Рівненської областей, а також Берестейщини і Пінщини (сучасна Білорусь)<sup>5</sup>. На сході західнополіський говір межує із середньополіським. Сучасний український діалектолог Іван Матвіяс як крайню західну частину середньополіського говору визначає межиріччя Горині й Случа, відзначаючи,

---

етнографічна монографія в двох книгах. Опішне, 1999. Кн. I. С. 67, 71; Савчук Б. Українська етнологія / Б. Савчук. Івано-Франківськ, 2004. С. 499–546; Кирчів Р. Ф. Етнічна територія України / Р. Ф. Кирчів // Українське народознавство : Навч. посібник / За ред. С. П. Павлюка, Р. Ф. Кирчіва, Г. Й. Горинь. Львів, 1994. С. 61; Його ж. Етнографічне районування України / Р. Ф. Кирчів // Українське народознавство : Навч. посібник / За ред. С. П. Павлюка. Вид. 2-ге, перероб. і доп. Київ, 2004. С. 60; Його ж. Історико-етнографічні райони України та етнографічні групи українського народу / Р. Ф. Кирчів // Етнографія України : Навч. посібник / За ред. С. А. Макарчука. Львів, 1994. С. 134–135; Його ж. Історико-етнографічні райони України та етнографічні групи українського народу / Р. Ф. Кирчів // Етнографія України : Навч. посібник / За ред. С. А. Макарчука. Вид. 2-ге, перероб. і доп. Львів, 2004. С. 130.

<sup>1</sup> Глушко М. Середнє Полісся у системі етнографічного районування України... С. 32.

<sup>2</sup> Матвіяс І. Г. Українська мова і її говори / І. Г. Матвіяс. Київ, 1990. С. 33, 48–58.

<sup>3</sup> Там само.

<sup>4</sup> Глушко М. Середнє Полісся у системі етнографічного районування України... С. 31; Гаврилюк Н. К. Картографирование явлений духовной культуры: По материалам родильной обрядности украинцев / Н. К. Гаврилюк. Киев, 1981; Пономар Л. Г. Народний одяг західноукраїнського Полісся кінця XIX – початку XX ст. Комплексне дослідження реалій та термінів за матеріалами картографування : Автореф. дис. [...] канд. іст. наук / Л. Г. Пономар. Київ, 2000; Несен І. І. Весільний ритуал Центрального Полісся: традиційна структура та реліктові форми (середина XIX – XX ст.) / І. І. Несен. Київ, 2005; Клименко І. Купальсько-петрівські мелотипи Прип’ятського Полісся: матеріали до атласу музичних діалектів / І. Клименко // Проблеми етномузикології : Збірник наукових праць / Упоряд. О. Мурзина. Київ, 1998. Вип. I. С. 107–136; Коропніченко Г. Перехідна зона як об’єкт мелогографії (за матеріалами весільних наспівів межиріччя Тетерева та Ірпеня) / Г. Коропніченко // Проблеми етномузикології... С. 137–166.

<sup>5</sup> Матвіяс І. Г. Українська мова і її говори. С. 54. У межах західнополіського говору на північ від р. Прип’ять (в основному – на території Білорусі) автор виділяє говірки Берестейщини і Пінщини, а понад р. Буг – надбужські говірки (аналогічні до яких збереглися на захід від р. Буг на теренах Польщі (Підляшся. – Р. П.) (Див.: Там само. С. 55–56). Виділення надбужських говірок у західнополіському говорі І. Матвіяс пояснює давніми етнічними зв’язками цієї території з Наддністрянщиною і багатомісячним перебуванням відповідних земель у складі Польщі (Див.: Там само. С. 58).

що тут мовознавці виявляють деякі риси, що поєднують середньополіські говірки із західнополіськими<sup>1</sup>. Приблизно так (по р. Горинь) проводить східну межу етнографічного Західного Полісся й відомий вітчизняний етнолог Архип Данилюк<sup>2</sup>.

Результати дослідження традиційного поліського будівництва загалом збігаються з наведеними вище даними. Згідно з нашими матеріалами, здобутими під час роботи в наукових експедиціях упродовж 1985–2010 рр., та аналізу відповідної літератури<sup>3</sup>, явища будівельної культури, притаманні Західному Поліссю, переважають на півночі Волинської області. Поширені вони також і на північному заході Рівненщини, сягаючи межиріччя Горині й Случа. Однак потрібно зауважити, що хоча у північно-західних районах Рівненщини спостерігаємо низку явищ будівельної культури, притаманних Західному Поліссю, тут превалюють особливості, характерні для будівництва Середнього Полісся (як і у східній частині Любешівського, Маневицького та Ківерцівського районів Волинської області). Отже, більш-менш чітке розмежування між відповідними комплексами народного будівництва проходить східними окраїнами Любешівського, Маневицького та Ківерцівського районів Волинської області\*. Тому в запропонованій розвідці для виявлення особливостей властиво західнополіського будівництва в основному будемо базуватись на матеріалах з поліських теренів Волинської області, натомість матеріал з відповідних районів Рівненщини здебільшого розглядатимемо як порівняльний.

<sup>1</sup> *Матвіяк І. Г.* Українська мова і її говори. С. 53. Щодо південної межі північного (поліського) наріччя, то серед діалектологів превалює думка, що вона пролягає приблизно по лінії Володимир-Волинський – Луцьк – Рівне – Новоград-Волинський – Київ – Прилуки – Конотоп – далі про ріці Сейм до межі з російською мовою (Див.: Там само. С. 33).

<sup>2</sup> *Данилюк А.* Народна архітектура Волинського Полісся. С. 4.

<sup>3</sup> *Гурков В. С., Гошко Р. Ю.* Поселення / В. С. Гурков, Р. Ю. Гошко // *Полесьє. Матеріальна культура* / В. К. Бондарчик, И. Н. Браим, Н. И. Бураковская и др. Киев, 1988. С. 279–333; *Верговський С.* Давнє народне будівництво українського та білоруського Полісся / С. Верговський // *Народна творчість та етнографія* (далі – НТЕ). 1979. № 2. С. 74–80; *Данилюк А. Г.* Народна архітектура / А. Г. Данилюк // *Українське народознавство* : Навч. посібник / За ред. С. П. Павлюка. Вид. 2-ге, перероб. і доп. Київ, 2004. С. 432–464; *Його ж.* Періодизація розвитку народного житла Українського Полісся / А. Г. Данилюк // НТЕ. 1982. № 6. С. 56–61; *Його ж.* Традиційна архітектура регіонів України: Полісся / А. Г. Данилюк. Львів, 2001; *Козакевич М.* Селянська садиба на українському Поліссі / М. Козакевич // *Матеріали з етнографії та мистецтвознавства*. Київ, 1959. Вип. V. С. 9–25; *Косміна Т.* Традиції та інновації в архітектурі народного житла Києва та Київщини / Т. Косміна // *Етнографія Києва та Київщини: традиції й сучасність*. Київ, 1986. С. 157–199; *Приходько М.* Особливості сільського житла на Поліссі / М. Приходько // НТЕ. 1970. № 6. С. 50–54; *Таранушенко С.* Давнє поліське житло / С. Таранушенко // НТЕ. 1969. № 2. С. 8–23; *Його ж.* Клуни українського Полісся / С. Таранушенко // НТЕ. 1968. № 3. С. 60–64; *Moszyński K.* Polesie wschodnie / K. Moszyński. Warszawa, 1928; *Ejusdem.* O kulturze ludowej południowo-środkowego Polesia / K. Moszyński // *Ziemia*. Warszawa, 1925. № 10. S. 124–126; *Dmochowski Z.* Sprawozdania ze studiów nad poleskim budownictwem drzewnym w r. 1934–35 / Z. Dmochowski // *Biuletyn historii Sztuki i Kultury*. 1935. R. III. S. 311–334; *Ejusdem.* Ze studiów nad poleskim budownictwem drzewnym / Z. Dmochowski // *Biuletyn historii Sztuki i Kultury*. 1937. R. V. S. 165–217; *Ejusdem.* Sprawozdania z pomiaru inwentaryzacyjnego na terenie pow. Stolińskiego 17.VIII – 12.IX.1933 / Z. Dmochowski // *Biuletyn historii Sztuki i Kultury*. 1933–34. R. II та ін.

\* Потрібно зауважити, що чіткіше як східна, так і західна межі диференціюються на півночі, на півдні вони більш розмиті (на наш погляд, це пов'язано із дуже помітним проникненням сюди явищ народного будівництва етнографічної Волині).

На Західному Поліссі стіни житла завжди споруджували у зрубній техніці. Основною породою, з якої складали зруб, була сосна. Доволі часто використовували також вільху (“ольху”) та осику (“восове дерево”, “восику”), рідше – топольну (“сокор” – осокір)<sup>1</sup>, а в окремих випадках – смереку та липу. З дуба виготовляли нижній вінець зрубу – підвалини та фундамент (“штандари”). Зрідка ці елементи теж виконували із сосни<sup>2</sup> чи навіть в’яза (с. Самари Ратнівського р-ну).

У другій половині XIX – на початку XX ст. на Волинському Поліссі стіни жител складали з дошкоподібних пластин (“брусів”, “дилів”), протесаних півколод (“протесів”), рідше – з “брусів” та спорадично з колод і півколод. У зазначений час основним будівельним матеріалом тут були дошкоподібні пластини та півколоди (заокруглену поверхню півколод зчаста протісували). З такого ж матеріалу споруджували житла у суміжних західних районах Полісся Білорусі<sup>3</sup> та на Підляшші<sup>4</sup>.

На жаль, у роботах середини – другої половини XX ст. як вітчизняні<sup>5</sup>, так і зарубіжні<sup>6</sup> дослідники не приділяли належної уваги дефініції будівельних матеріалів за формою. Зокрема, це стосується брусів та дошкоподібних пластин, які, як правило, об’єднують загальним визначенням “брус”<sup>7</sup>. Тому потрібно зазначити, що під брусами ми розуміємо матеріал квадратної чи дещо прямокутної у перекрої форми (ширина якого перевищує товщину не більше як в 1.5 раза), виготовлений обтискуванням чи (пізніше) обпилюванням колод незначного діаметра з чотирьох боків. Натомість ширина дошкоподібної пластини у 2–4 рази більша, ніж її товщина. Для давніших споруд характерні колени та протесані

---

<sup>1</sup> Данилюк А. Г. Традиційна архітектура регіонів України: Полісся / А. Г. Данилюк. Львів, 2001. С. 51; Радович Р. Підбір та заготівля будівельної деревини на правобережному Поліссі / Р. Радович // Народознавчі Зошити (далі – НЗ), 1998. № 1. С. 54.

<sup>2</sup> Зі 133-х будівель житлового призначення, обстежених нами на території Волинського Полісся, стіни 88-х складені виключно із сосни, 24-х – з використанням осики, 12-х – вільхи, 3-х – вільхи і осики, 5-х – тополі, однієї – липи, однієї – смереки. У 119-ти випадках підвалини дубові, і лише у 14-ти – соснові (Див.: Радович Р. Підбір та заготівля будівельної деревини на правобережному Поліссі. С. 63).

<sup>3</sup> Локотко А. И. Белорусское народное зодчество (середина XIX – XX в.) / А. И. Локотко. Минск, 1991. С. 123.

<sup>4</sup> Радович Р. Народне житло / Р. Радович // Холмщина і Підляшшя : Історико-етнографічне дослідження. Київ, 1997. С. 119; Staszczak Z. Budownictwo chłopskie w województwie Lubelskiem (w XIX i XX wieku) / Z. Staszczak. Wrocław, 1963. Т. XXIV. S. 81–82.

<sup>5</sup> Данилюк А. Особливості розвитку традиційного житла Волинського Полісся / А. Данилюк // НТЕ. 1977. № 1. С. 50–56.

<sup>6</sup> Jagiela K. Formy węglów chałup zrębowych / K. Jagiela // Komentarze do Polskiego Atlasu Etnograficznego. Wrocław, 1995. Т. II : Budownictwo. S. 74.

<sup>7</sup> Правда, І. Могитич вирізняє на Лемківщині “стіни з тонких високих брусів” (Див.: Могитич І. Р. Будівельна техніка / І. Р. Могитич // Гошко Ю. Г., Кішук Т. П., Могитич І. Р., Федака П. М. Народна архітектура Українських Карпат XV–XX ст. Київ, 1987. С. 104). Ширше цього питання торкається лише білоруський учений О. Локотко. Автор пише, що на Західному Поліссі Білорусі звертають на себе увагу зруби з “дилів” (розколеніх надвое колод). Поряд із тим, він зазначає: зі стовбурів більшого діаметра виготовляли декілька дилів незначної товщини (13–15 см; у другому варіанті 13–16 см), але значної ширини, так що з 7–9 дилів можна було звести увесь зруб (Див.: Локотко А. И. Белорусское народное зодчество... С. 123; Его же. Беларускае народнае дойдліства / А. И. Локотко // Архітэктурна Беларусі: нарысы эвалюцыі ва ўсходнеславянскім і еўрапейскім кантэксце : В 4-х т. Мінск, 2008. Т. 4. Кн. 1. С. 186).

пластини (“колене дерево”), для новіших (початку ХХ ст.) – пиляні (“різане дерево”). Із колод меншого діаметра виготовляли дві пластини чи півкругляки (у першому випадку заокруглений край відпилювали чи протісували). Із матеріалу більших розмірів одержували три пластини (чи пластину із середньої частини та дві півколоди). Стовбури значних діаметрів (60–75 см) розпускали на чотири, а навіть і на п’ять частин. Треба зауважити, що найбільш якісний матеріал давала середня частина стовбура (“стрижень”), тому пластини, виготовлені з осередку, старались використовувати для спорудження стін власне житлового приміщення, особливо його нижніх вінців. На стіни інших приміщень (комори, сіней тощо) використовували матеріал гіршої якості. Найбільш вживаними були пластини завтовшки 12–13 см. Рідше їхня товщина дорівнювала 10–11 чи 14–15 см. Якісніший матеріал брали на стіни житлової камери, тоншу деревину (10–11 см), в основному, – на зруб сіней та комори (чи інших господарських приміщень, зблокованих із житлом). Інколи з тоншого дерева робили і порогову стіну житлового приміщення. У Любомльському, Шацькому районах зовнішні стіни усіх приміщень часто робили з “бруса-десятки” (10 см), а перегородки – з “восьмьорки” (8 см).

Зазначимо, що використання дошкоподібних пластин є притаманним для житлобудівництва західної частини України (для Лемківщини<sup>1</sup>, Західної Бойківщини, рівнинних районів Львівщини тощо), де вони відомі у будівлях кінця ХVІІІ – ХІХ ст. Давню традицію вони мають і на території деяких районів етнографічної Волині. На Волинському Поліссі використання колених пластин та протесаних півколог при спорудженні стін досить широко засвідчене нашими матеріалами у збережених житлах кінця ХVІІІ – першої половини ХІХ ст. (хата кінця ХVІІІ – початку ХІХ ст. у с. Гірках Любешівського р-ну). Такий стіноматеріал використовували тут вже у спорудах ХVІ ст. (хата 1587 р. зі с. Самарів Ратнівського р-ну<sup>2</sup>). У населення карпатського регіону (літописні білі хорвати) житла, зведені з півколог, відомі з VII–IX ст.<sup>3</sup> Поряд із тим, дошкоподібні пластини у житлобудівництві слов’ян використовувались уже в XII ст.<sup>4</sup>

У кінці ХІХ – на початку ХХ ст. на теренах Волинського Полісся стіни з колод зводили рідко та спорадично (ширше вони побутували у західнополіській частині Рівненщини: Заріченський, Володимирецький, Сарненський р-ни). Іноді з такого матеріалу ще на початку ХХ ст. споруджували господарські будівлі (“хліви”, “клуні”, “свининці”, “колешні”: сс. Бродки<sup>5</sup>, Запруддя Камінь-Каширського, Здомишль Ратнівського р-нів) чи сіни і комору (сс. Запруддя Камінь-Каширського, Скулин Ковельського, Велимче

<sup>1</sup> Могитич І. Р. Будівельна техніка. С. 104.

<sup>2</sup> Хата експонується у Національному музеї народної архітектури та побуту (м. Київ) (Див.: Верговський С., Свирида Р., Верговська М. Хатні храми Волині як втілення регіональних традицій хатнього будівництва / С. Верговський, Р. Свирида, М. Верговська // Історія і сучасність Волині. Жидичин – крізь віки. Луцьк, 2007. Вип. 3. С. 76).

<sup>3</sup> Могитич І. Р. Будівельна техніка. С. 98–99; Тимощук Б. О. Слов’яни Північної Буковини V–IX ст. / Б. О. Тимощук. Київ, 1976. С. 51–60.

<sup>4</sup> Зокрема, рибацька халупа XII ст. з Гданська була споруджена з “широких плоских пластин, з’єднаних прямокутною двосторонньою врубкою” (Див.: Krassowski W. Architektura drewniana w Polsce / W. Krassowski. Warszawa, 1961. S. 7 (Rys. 6).

<sup>5</sup> Данилюк А. Народна архітектура Волинського Полісся. С. 16.



Ратнівського, Прип'ять Шацького р-нів<sup>1</sup>). Проте траплялось, що з круглого дерева ще у другій половині XIX ст. зводили стіни також і житлових приміщень (хата кінця XIX ст. зі с. Пульма Шацького р-ну<sup>2</sup>). Кругле дерево дещо частіше застосовували лише у північних селах, що прилягають до Прип'яті (особливо у північному напрямку), а також у східній частині Любешівського, Маневицького та Ківерцівського районів. Відомий український дослідник А. Данилюк, посилаючись на джерела початку XX ст., зазначав, що у с. Самарях Ратнівського р-ну в цей період траплялись житла, збудовані “з товстих колод, очищених від кори”<sup>3</sup>. Безперечно, на теренах Полісся, як і взагалі у слов'ян, найдавніші зрубні житла споруджували з круглого дерева. У XIX – на початку XX ст. вони побутували на усій території Полісся<sup>4</sup>. Давню традицію вони мали й на території Західного Полісся, про що засвідчують археологічні матеріали з древньоруського Берестя<sup>5</sup>. Однак повністю не можна погодитись із думкою сучасного українського дослідника Сергія Верговського про те, що споруджені з колод житла були панівними “...серед масового народного будівництва (усього. – Р. Р.) Полісся...” до початку XIX ст.<sup>6</sup>, оскільки, як показують матеріали, у деяких районах процес витіснення колод матеріалами інших конфігурацій проходив значно раніше. Зокрема, на Західному Поліссі, правдоподібно, він відбувався вже впродовж XIV–XVI ст.<sup>7</sup>, а можливо, і раніше.

Півколоди при спорудженні жител зазначеної території застосовували порівняно рідко, дещо частіше з такого матеріалу зводили комору та господарські будівлі. Спорадично на всій території Волинського Полісся побутували й житла з брусів. Однак частіше соснові “бруси” (протесані з двох чи чотирьох боків колоди) використовували у житлобудівництві на півночі Ратнівського, на півночі та сході Любешівського та у східній частині Маневицького і Ківерцівського районів.

Потрібно зазначити, що будівництво східної частини Любешівського та Маневицького районів уже суттєво відрізняється від будівництва основної території Західного Полісся. Для нього притаманні риси, характерні для Зарічянсько-Олевської зони. Зокрема, тут у нижній площині брусів вибирають поздовжній паз – “жолобок” (“драчку”: “бруси з'єднані драчуванням”), для кутових врубок застосовують двосторонні (зрідка односторонні) замки з прямокутною врубкою (“простий замок”) тощо (сс. Воля Любешівська, Судче, Рудка, Ветли, Мукошин, Шлапань, Гречища Любешівського; Серехів, Лісове Маневицького р-нів та ін.).

---

<sup>1</sup> Там само. С. 22–23, 48, 60.

<sup>2</sup> Данилюк А. Народна архітектура Волинського Полісся. С. 63; *Його ж.* Давнє народне житло в Шацькому національному парку / А. Данилюк // НТЕ. № 2–3. С. 267.

<sup>3</sup> Данилюк А. Особливості розвитку традиційного житла Волинського Полісся. С. 52; Семенович Г. Етнографическое описание с. Самары Леликовской области Ковельского уезда / Г. Семенович // Описание рукописей ученого архива Императорского Русского Географического Общества. Петроград, 1914.

<sup>4</sup> Радович Р. Специфіка обробки стіноматеріалів та динаміка розвитку конструкції кутових врубок у житлово-господарському будівництві Полісся / Р. Радович // НЗ. 2007. № 5–6. С. 523.

<sup>5</sup> Коробушкіна Т. М. Населеніцтва беларускага Пабуужа X–XIII ст. / Т. М. Коробушкіна. Мінск, 1999. С. 79; Лысенко П. Ф. Берестье / П. Ф. Лысенко. Мінск, 1985. С. 57.

<sup>6</sup> Верговський С. Давнє народне будівництво українського та білоруського Полісся. С. 80.

<sup>7</sup> Зокрема, коли житла X–XIII ст. у древньому Бересті споруджували виключно з колод (Див.: Коробушкіна Т. М. Населеніцтва беларускага Пабуужа X–XIII ст. С. 79; Лысенко П. Ф. Берестье. С. 57), то вже згадана вище хата 1587 р. зі села Самарів зведена з дошкоподібних пластин.

Для з'єднання колод по кутах використовували архаїчну врубку “в чашку”, з півкруглим вирізом у верхній частині (с. Самари), в новіших будівлях – врубки двосторонні (з овальними та прямокутними вирізами). Прості (напівовальні, трапецієподібні чи прямокутні) врубки з одно- (частіше з двостороннім) вирізом при будівництві з півколод вживали хіба у господарських будівлях. Натомість на основній території Волинського Полісся у другій половині XIX – на початку XX ст. прості одно- та двосторонні замки з овальною чи прямокутною врубкою (“в вугла”, “в вугол”, “в угол”, “в простий замок”, “в звичайний замок”) при спорудженні житлової камери застосовували досить рідко та спорадично (здебільшого при використанні колод та брусів). Дещо частіше їх зустрічаємо у господарському будівництві. Найбільш поширеною у цей період на теренах Волинського Полісся була врубка, відома в етнографічній літературі під назвою “риб’ячий хвіст” з лишком (з випусками торців поза площини зрубу)\*. Ця назва пов’язана зі специфічним навскісним зарубуванням кінцівок вінців зрубу. Врубка такого характеру забезпечувала щільне прилягання суміжних деревин поміж собою і запобігала їх розсуванню назовні. Зарубками типу “риб’ячий хвіст” могли в’язати як бруси, так і пластини й півколоди (в останньому випадку краї вінців протисували, надаючи їм прямокутної у перекрої форми, хоча іноді обходились і без цього). На Поліссі зустрічалось кілька конструктивних варіантів такого замка. Перш за все, розрізняють “риб’ячий хвіст” з випусками торців (який вважається давнішим) та більш новий – “чистий вугол” (без випусків торців). Побутували також замки типу “риб’ячий хвіст” з прихованим зубом і без нього.

Здебільшого як вітчизняні, так і зарубіжні вчені замки типу “риб’ячий хвіст” (і на території Полісся<sup>1</sup>, і за його межами<sup>2</sup>) пов’язують із початком XX ст. (чи кінцем XIX – початком XX ст.). Польські дослідники висловлювали думку, що замок новішого походження (на теренах колишнього Столинського повіту), відомий під назвою “риб’ячий хвіст”, поширився із заходу, на що вказує його місцева назва – “німецький вугол”<sup>3</sup>. Як свідчать наші матеріали, на основній території Полісся замки типу “риб’ячий хвіст” в сільському будівництві поширюються у 20-х рр. XX ст., хоча у містечковій чи сакральній архітектурі вони присутні вже з середини XIX ст. Однак у деяких місцевостях, зокрема, на Волинському Поліссі, замки типу “риб’ячий хвіст” (місцева назва: “вугло на косяк”) у житлобудівництві мають досить давню історію (вони присутні у спорудах кінця XVIII – першої половини XIX ст.).

\* Широке використання кутових врубок типу “риб’ячий хвіст” засвідчене нашими польовими матеріалами: в Ратнівському (сс. Тур, Лучиці, Забріддя), Камінь-Каширському (сс. Нові Червища, Піщане, Острівок, Полиці, Мостище, Черче, Гута Кам’янська, Великий Обзир, Запруддя, Сошично, Раків Ліс, Грудки, Гута Боровенська), Старовижівському (сс. Грабово, Кримне, Любохини, Солов’ї, Семаки, Сереховичі), Рожищанському (с. Залісці), Турійському (с. Новий Двір), Маневецькому (сс. Карасин, Велика Осиця, Колки), Ковельському (сс. Заячівка, Колодяжне, Голоби, Тойкут), Любешівському (сс. Немир, Угриничі) р-нах та ін.

<sup>1</sup> Данилюк А. Г. Традиційна архітектура регіонів України: Полісся. С. 37, 51.

<sup>2</sup> Могутич І. Р. Будівельна техніка. С. 90.

<sup>3</sup> Dmochowski Z. Sprawozdania z pomiaru inwentaryzacyjnego na terenie pow. Stolińskiego... S. 94.

У зазначений період перевагу такому замку надавали й на Підляшші (нині територія Польщі)<sup>1</sup>. Причому тут, на півночі нинішнього Любельського воєводства, простіші варіанти “риб’ячого хвоста” з лишком (без потайних зубів; місцеві назви: *węgła, węgła prosty, na zarzynkę, barani leb*), зміцнені у місці замка вбитим кілком, очевидно, мали дуже давню традицію, оскільки такі врубки присутні лише у дуже давніх житлах і стодолах<sup>2</sup>. За відомостями польської дослідниці Софії Стащак, вже до кінця XIX ст. (біля 1870–1900 рр.) цей варіант кутової врубки у зазначеній місцевості вийшов з ужитку<sup>3</sup>. Хоча в карпатському регіоні (на території Гуцульщини), згідно з даними І. Могитича, замки типу “риб’ячий хвіст” з лишком відомі тільки з початку XIX ст., а широкого застосування набули з початком XX ст.<sup>4</sup>, новіші археологічні дослідження доводять, що використання кутових з’єднань “в лапу” (поряд із врубкою “в обло”) відоме у слов’янського населення на теренах України з V ст.<sup>5</sup> Притаманна така врубка вже для житлобудівництва носіїв празької культури (V–VII ст.)<sup>6</sup>. Зустрічались складені з колод житла із наріжними з’єднаннями “в лапу” на слов’янських поселеннях VIII–XI ст.<sup>7</sup> Український учений Михайло Рожко засвідчував використання врубки “ластівчин хвіст” й у технічних будівлях наскельних та оборонних споруд IX–XIV ст.<sup>8</sup> На жаль, відсутність ілюстративного матеріалу в археологічній літературі не дає можливості докладніше ознайомитись із конструктивними особливостями цих врубок. Проте, правдоподібно, вони були досить примітивними. Опосередковано на це вказує наш польовий етнографічний матеріал. Зокрема, на Закарпатті (с. Туриця Перечинського р-ну) такими примітивними врубками типу “риб’ячий хвіст” з лишком ще у середині XX ст. в’язали стіни приміщень на сіно (“сінашувів”), складених із неякісних кривих стовбурів буга (у даному випадку не було потреби щільно припасовувати суміжні вінці).

У цілому, на Волинському Поліссі фіксуємо три відміни замка типу “риб’ячий хвіст” з лишком без прихованого зуба: з кілком, убитим у місці врубки; без додаткового кріплення у місці замка (міцність замка забезпечує тибель, яким скріплені два сусідні вінці стіни, вбитий на відстані 15–20 см від кутової врубки); без додаткового кріплення у місці замка (міцність замка забезпечує кілок, вбитий у випуски вінців ззовні зрубу, впритул до стіни). Усі три варіанти зустрічаються й на інших теренах України, зокрема в регіоні Карпат. Наприклад, врубка (напевно, найбільш унікальна) із зовнішнім кілком, виявлена на Підгір’ї (хата кінця XIX ст. у с. Дорожеві Дрогобицького р-ну Львівської обл.), повністю повторює конструктивні особливості аналогічної врубки у поліському житлі середини XIX ст. у с. Раковому Лісі Камінь-Каширського р-ну Волинської обл.

---

<sup>1</sup> Радович Р. Народне житло. С. 119–120.

<sup>2</sup> Staszczak Z. Budownictwo chłopskie... S. 82.

<sup>3</sup> Ibid.

<sup>4</sup> Могитич І. Р. Будівельна техніка. С. 90.

<sup>5</sup> Баран В. Д. Східнокарпатський регіон у V–VII ст. н. е. / В. Д. Баран // Етногенез та етнічна історія населення українських Карпат. Львів, 1999. Т. 1 : Археологія та антропологія. С. 276.

<sup>6</sup> Там само.

<sup>7</sup> Приходнюк О. П. Східні Карпати у VIII–IX ст. / О. П. Приходнюк // Етногенез та етнічна історія населення українських Карпат. С. 319.

<sup>8</sup> Рожко М. Ф. Міста, дерев’яне будівництво, наскельні та оборонні споруди Карпат IX–XIV ст. / М. Ф. Рожко // Етногенез та етнічна історія населення українських Карпат. С. 419.



Особливої уваги потребують кутові з'єднання з прихованими зубами – “канюки”. Передовсім необхідно зазначити, що при вивченні цих замків дослідники стикаються зі суттєвими труднощами: виявити прихований зуб (тим більше, ідентифікувати його тип) можна лише при розбиранні споруди (чи у тих окремих випадках, коли вугли є пошкодженими і видно їхню внутрішню конструкцію). У більшості випадків ученим доводиться опиратись лише на відомості респондентів, що не завжди дозволяє повно з'ясувати конструкцію врубки та особливості її внутрішньої конфігурації. Власне тому в українській етнологічній науці це питання достатньо не розроблене, і дослідники народного будівництва Полісся при його висвітленні обмежуються до- сить загальними заувагами<sup>1</sup>.

Замки із прихованими зубами та випусками торців спорадично побутували майже по всій території Полісся<sup>2</sup>. Відомі вони на Житомирщині (Овруцький, Народицький<sup>3</sup>, Коростенський, Малинський<sup>4</sup> р-ни), на Київщині<sup>5</sup>. Зрідка такі врубки фіксуємо на Рівненському Поліссі (переважно у південних районах). Проте найбільшого поширення замки типу “канюк” набули на Західному Поліссі. Принаймні, згідно з нашими польовими матеріалами, у ХІХ – на початку ХХ ст. така врубка була розповсю- дженою на основній території Волинського Полісся (у Любомльському, Шацькому, Любешівському, Ратнівському, Маневицькому, Камінь-Каширському, Рожищанському, Старовижівському, Турійському, Ковельському р-нах Волинської області). Причому в житлобудівництві ця врубка відома тут з ХVІ ст. (хата 1587 р. зі с. Самарів). Широко застосовували кутові з'єднання з потайним зубом також на заході Полісся Білорусі (“в каню”)<sup>6</sup> та на Підляшші<sup>7</sup>.

Улаштування потайного зуба характерне як для кутових з'єднань типу “риб'ячий хвіст”, так і для замків з простою прямокутною одно- та двосторонньою врубками. Більш давнім вважають “замок на один палець”. У такому замку в одній частині дерев'яки влаштовують “зазубень” (“палець”, “діда”), а в іншій вибирають гніздо (“каню”, “ка- навку”, “бабу”). При складанні стін “зазубень” чергового вінця заходить у “каню”

<sup>1</sup> Гурков В. С., Гошко Р. Ю. Поселення. С. 301–302.

<sup>2</sup> Даних про побутування такої врубки на Лівобережному Поліссі немає, хоча, швидше за все, вона тут мала траплятися (принаймні на півдні). За це опосередковано промовляє будівництво м. Лебедина, де “... в хатах, коморах, кузнях, церквах вживали один і той самий складний замок, що надавав виключної стійкості зрубам” (Див.: Таранушенко С. Житло на Слобожанщині / С. Таранушенко // Записки Наукового товариства імені Шевченка (далі – Записки НТШ). Львів, 1995. Т. ССХХХ : Праці Секції етнографії і фольклористики. С. 53).

<sup>3</sup> Радович Р. Технологія зведення зрубу житла (ХІХ – початок ХХ ст.) / Р. Радович // Полісся України : Матеріали історико-етнографічного дослідження. Львів, 1999. Вип. 2 : Овруччина. 1995. С. 110.

<sup>4</sup> Радович Р. Деякі специфічні риси житла та господарських будівель на Поліссі (ХІХ – початок ХХ ст.) / Р. Радович // Полісся України : Матеріали історико-етнографічного дослідження. Львів, 2003. Вип. 3 : У межиріччі Ужа і Тетерева. 1996. С. 87.

<sup>5</sup> Радович Р. Техніка та технологія традиційного житлово-господарського будівництва на Поліссі другої половини ХІХ – першої половини ХХ ст. / Р. Радович // Полісся України : Матеріали історико-етнографічного дослідження. Львів, 1997. Вип. 1 : Київське Полісся. 1994. С. 69.

<sup>6</sup> Локотко А. И. Белорусское народное зодчество... С. 123.

<sup>7</sup> Радович Р. Народне житло. С. 120; Staszczak Z. Budownictwo chłopskie... S. 82–83.

сусіднього, поперечного. У Шацькому районі таку врубку називали “руський замок” або “замок на один палець”<sup>1</sup>. Українське населення Підляшшя для його позначення вживало назву “польський замок на один палець”<sup>2</sup>. Поряд із тим, у Любельському воєводстві його означували й іншими термінами (*na jeden palec, brzeźny palec, na ząb, węgły jednokłowe, zamek prosty*)<sup>3</sup>. За формою прихованого зуба на Волинському Поліссі розрізняють три варіанти такого замка: з прямим зубом, з навскісним зубом і з клиноподібним зубом. Дослідники народного будівництва схильні вважати найбільш давніми замки з прямим прихованим зубом<sup>4</sup>. Це підтверджує й наш польовий матеріал, а також вже згадана хата 1587 р. зі с. Самарів, у конструкції якої присутня одностороння врубка з прямим потайним зубом. Натомість найновішою за походженням вважають врубку із навскісним зубом. Правда, за даними І. Могитича, у Карпатах ці два варіанти прихованого зуба мають досить давню традицію. Зокрема, у монументальному будівництві Гуцульщини замки з прихованими прямими зубами відомі з першої половини XV ст., з навскісними – з XVII ст.<sup>5</sup> Водночас після Першої світової війни (“за Польщі”) на теренах Волинського Полісся поширилися складніші кутові з’єднання “на два пальці”, які місцеве населення називало “французкий замок” чи “замок на два пальці”<sup>6</sup>. До речі, у Любельському воєводстві поширення аналогічного “французького замка” пов’язують також з 1915–1920-ми роками<sup>7</sup>. Причому як українські, так і польські будівничі такий замок уважали більш міцним – “він тримав краще”<sup>8</sup>.

Відомий білоруський учений Олександр Локотко висловлює думку, що застосування замка “в каню” пов’язане передовсім з використанням для стін зрубу вузьких (13–15 см) і високих дилів, “...для з’єднання яких необхідною була особлива конструкція дерев’яного замка”<sup>9</sup>. Тим більше, що зона його поширення в основному збігається з територією поширення зрубів з колених дилів (дошкоподібних пластин)<sup>10</sup>. Думка вченого, на наш погляд, є дуже слушною, оскільки використання при спорудженні стін пластин (висота яких значно перевищувала ширину) змусила будівельників використовувати більш складні кутові з’єднання, адже у цьому випадку проста врубка не могла забезпечити достатньої статичності зрубу. Тому для з’єднання пластин використовували врубку з потайним зубом (“канюки”).

<sup>1</sup> Зап. 14.07.2010 р. у с. Ростані Шацького р-ну Волинської обл. від Сукача Івана Зіньковича, 1927 р. народж.

<sup>2</sup> Радович Р. Народне житло. С. 120.

<sup>3</sup> Staszczak Z. Budownictwo chłopskie... S. 83.

<sup>4</sup> Могитич І. Р. Будівельна техніка. С. 91–92.

<sup>5</sup> Там само.

<sup>6</sup> Зап. 14.07.2010 р. у с. Ростані Шацького р-ну Волинської обл. від Сукача Івана Зіньковича, 1927 р. народж.; Зап. 16.07.2010 р. у с. Самаріях (хутір Мокре) Ратнівського р-ну Волинської обл. від Сидорука Івана Васильовича, 1918 р. народж.; Зап. 13.07.2010 р. у с. Столінських Смолярах Любомльського р-ну Волинської обл. від Гурніча Володимира Прокоповича, 1929 р. народж.

<sup>7</sup> Staszczak Z. Budownictwo chłopskie... S. 83.

<sup>8</sup> Зап. 14.07.2010 р. у с. Ростані Шацького р-ну Волинської обл. від Сукача Івана Зіньковича, 1927 р. народж.; Staszczak Z. Budownictwo chłopskie... S. 83.

<sup>9</sup> Локотко А. И. Белорусское народное зодчество... С. 123.

<sup>10</sup> Там же. С. 143.

Дослідники слов'янського будівництва зазначали, що замки типу “канюк” широко відомі на заході Полісся (України і Білорусі), на заході України, на Підляшші, частково на півдні Литви<sup>1</sup>, і взагалі, були розповсюджені у Східній Європі<sup>2</sup>. Відомі вони й у позаслов'янському світі (у Швейцарії, Швеції)<sup>3</sup>. Застосування цього замка в Україні неодноразово засвідчене у давніших будівлях на заході та півночі Львівської області, давно традицію такі житла мали у Закарпатській області<sup>4</sup>. Потрібно зауважити, що при застосуванні пластин замки типу “канюк” досить часто фіксуємо на півночі Лісостепової частини України (Славутський р-н Хмельницької обл., Корсунь-Шевченківський, Канівський, Золотоноський р-ни Черкаської обл.), а також на Лівобережжі (м. Лебедин на Сумщині<sup>5</sup> та ін.). У монументальному будівництві Карпатського краю врубки з потайними зубами відомі з XV ст.<sup>6</sup>, а у Брестській обл. (Білорусь) – з XVI ст.<sup>7</sup> Знаний український учений Іван Могитич припускає, що кутові з'єднання з потайними зубами застосовувались у Карпатах уже в XIII–XIV ст.<sup>8</sup>

На думку дослідників народної архітектури Полісся, кутові з'єднання без випусків торців поза зруб (“чисті вугли”) проникають у сільське будівництво (починають використовуватися у будівлях заможніших селян) приблизно у кінці XIX – на початку XX ст. як запозичення з міської архітектури<sup>9</sup>. Застосування “чистих вуглів” дехто пов'язує зі впровадженням у будівництво пиломатеріалів (правда, зазначаючи, що такі з'єднання були відомі й раніше, “але використовувались переважно в культових спорудах, в поміщицьких або містечкових житлах”)<sup>10</sup>.

Наші матеріали дають можливість констатувати, що у сільське будівництво поліщуків ця врубка, залежно від місцевості, входила досить діахронно. Якщо, наприклад, на півночі Полісся “чистий угол” (“новий угол”, “чистий випуск”) застосовують з 20–30-х рр. XX ст., місцями – з кінця XIX ст. (місцеве населення пов'язує його із застосуванням пиломатеріалів – “різаних брусів”)<sup>11</sup>, то у деяких південних селах (особливо на Волинському Поліссі) він присутній вже у будівлях середини XIX ст.

<sup>1</sup> Локотко А. И. Белорусское народное зодчество... С. 123, 143.

<sup>2</sup> Pokropek M. Budownictwo ludowe w Polsce / M. Pokropek. Warszawa, 1976. S. 62.

<sup>3</sup> Phleps H. The Craft of Log Building : A Handbook of Craftsmanship in Wood / Translated and adapted from German Roger MacGregor / H. Phleps. Ottawa, Ontario, 1982. S. 63 (Fig. 77).

<sup>4</sup> Зокрема, така врубка присутня у хагі початку XVIII ст. зі с. Кевелева Рахівського р-ну (Див.: Федака П. М. Народне житло українців Закарпаття XVIII–XIX ст. / П. М. Федака. Ужгород, 2005. С. 140).

<sup>5</sup> Таранушенко С. Житло на Слобожанщині. С. 53.

<sup>6</sup> Могитич І. Р. Будівельна техніка. С. 92.

<sup>7</sup> Беларускае народнае жыллё / Э. Р. Сабаленко, У. С. Гуркоў, У. М. Іваноў, Дз. Д. Супрун / Рэдактар член-карэспандэнт АН БССР В. К. Бандарчык. Мінск, 1973. С. 33.

<sup>8</sup> Могитич І. Р. Будівельна техніка. С. 94.

<sup>9</sup> Приходько М. Особливості сільського житла на Поліссі. С. 50.

<sup>10</sup> Гурков В. С., Гошко Р. Ю. Поселения. С. 302.

<sup>11</sup> Радович Р. Техніка та технологія традиційного житлово-господарського будівництва на Поліссі... С. 68–69; Його ж. До питання технології зведення зрубу житла на Поліссі в кінці XIX – на початку XX ст. / Р. Радович // Полісся: мова, культура, історія (матеріали міжнародної конференції). Київ, 1996. С. 324–327; Його ж. Технологія зведення зрубу житла... С. 110.



Рис. 1. Будівельна деревина

- а) повна колода; б) півколода; в) “третина”; г) “четвертина”; д) брус, одержаний від протісування колоди з двох боків; е) брус, одержаний від протісування колоди з чотирьох боків; е) пиляний брус; ж) спосіб виготовлення широких пластин з колод великого діаметра; з) спосіб виготовлення широких пластин з півколог

На Поліссі зустрічались декілька варіантів “чистого угла”: замки з прихованим зубом (“в коробку”: сс. Угриничі, Дольськ Любешівського р-ну), замки типу “риб’ячий хвіст” тощо. У другому випадку статичність зрубу забезпечували дубові кілки (“пальчики”, “плашки”), вбиті у місці замка. Пальчики були круглі у перекрої, діаметром 0.5 вершка (2.2–2.3 см). Вони заходили на глибину два вершки у верхній і нижній вінець.

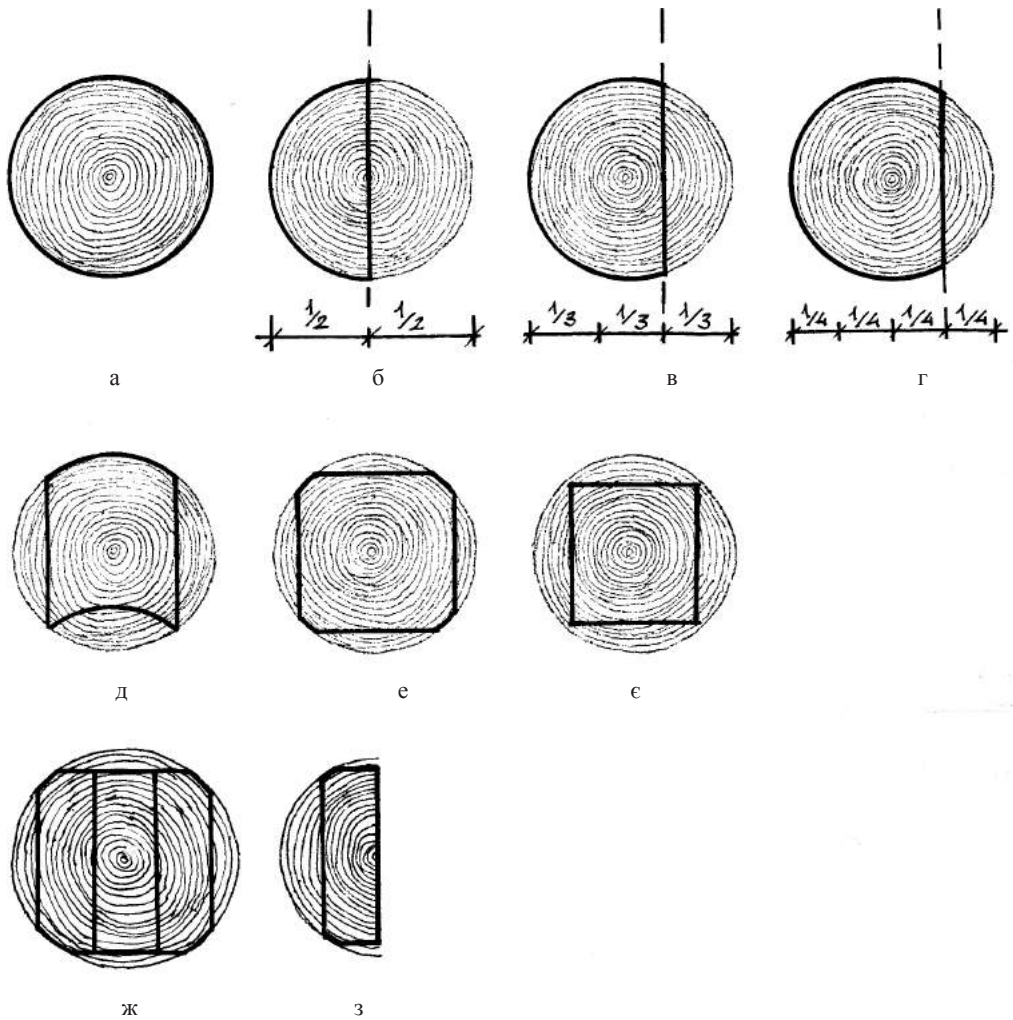

Рис. 2. Влаштування двосторонньої врубки типу “риб’ячий хвіст” без лишку

Забивали пальчики у верхній вінець, а в отвір нижнього – опускали<sup>1</sup>. Відомий ще один, чи не найпримітивніший варіант “чистого угла”, при влаштуванні якого торці поліняк зарізали “у півдерева”, а суміжні бруси у місцях врубок закріплювали дубовими кілками. Як засвідчує польовий матеріал, врубками без залишку з’єднували не тільки бруси, а й півколоди та колоди. При тому півколоди (колоди) по краях (на “четверть”-півтори) протісували під брус. У південних районах Волинської області траплялись кутові врубки, які можна вважати перехідним варіантом від кутових з’єднань з випусками торців до “чистого вугла”. Маємо на увазі замки, у яких торці дещо винесені поза площини стін (на 3–5 см).

Як зазначають учені, замки без лишку довго не знаходили поширення у сільському житловому будівництві як українців, так й інших слов’янських народів<sup>2</sup>. Коли у монументальних спорудах вони відомі з XIII ст. (у Карпатах – з XV–XVII ст.), то у житлобудівництві їх застосовують з другої половини XIX ст.<sup>3</sup> У Білорусі зруби з брусів, з’єднаних у “чистий угол” без лишку, споруджували вже у XIV–XV ст.<sup>4</sup>

При спорудженні житла вибір кутових врубок був одним із найвідповідальніших процесів, тому головний майстер або здійснював цю роботу сам, або доручав найбільш управним помічникам. Технологія влаштування простіших кутових врубок описана нами у попередніх роботах<sup>5</sup>, тому докладніше зупинимося на технологічних операціях, пов’язаних із влаштуванням замків типу “риб’ячий хвіст” та “канюк” (з прихованим зубом).

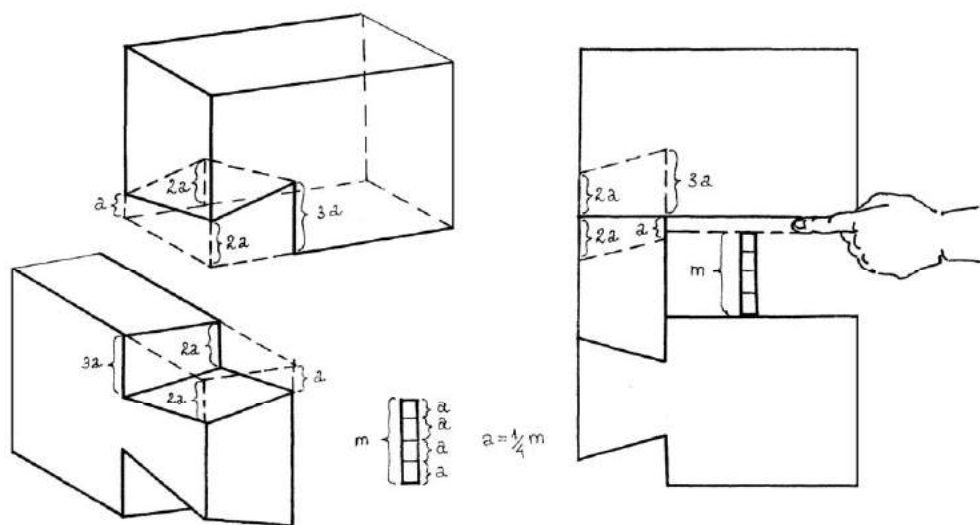
<sup>1</sup> Радович Р. Техніка та технологія традиційного житлово-господарського будівництва на Поліссі... С. 68–69; Його ж. До питання технології зведення зрубу житла на Поліссі... С. 324–327.

<sup>2</sup> Могитич І. Р. Будівельна техніка. С. 94; Сабаленко Э. Р. Жиллѣ. Будавнічия материалы и конструкторцѣ / Э. Р. Сабаленко // Беларуская народная жыллѣ. С. 33.

<sup>3</sup> Могитич І. Р. Будівельна техніка. С. 93, 95–96.

<sup>4</sup> Локотко А. И. Белорусское народное зодчество... С. 115.

<sup>5</sup> Радович Р. Специфіка обробки стіноматеріалів... С. 538–539.





Рис. 3. Влаштування односторонньої врубки типу "риб'ячий хвіст"



Рис. 4. Замок з одностороннім (нижнім) прямокутним вирізом та прихованим прямим зубом

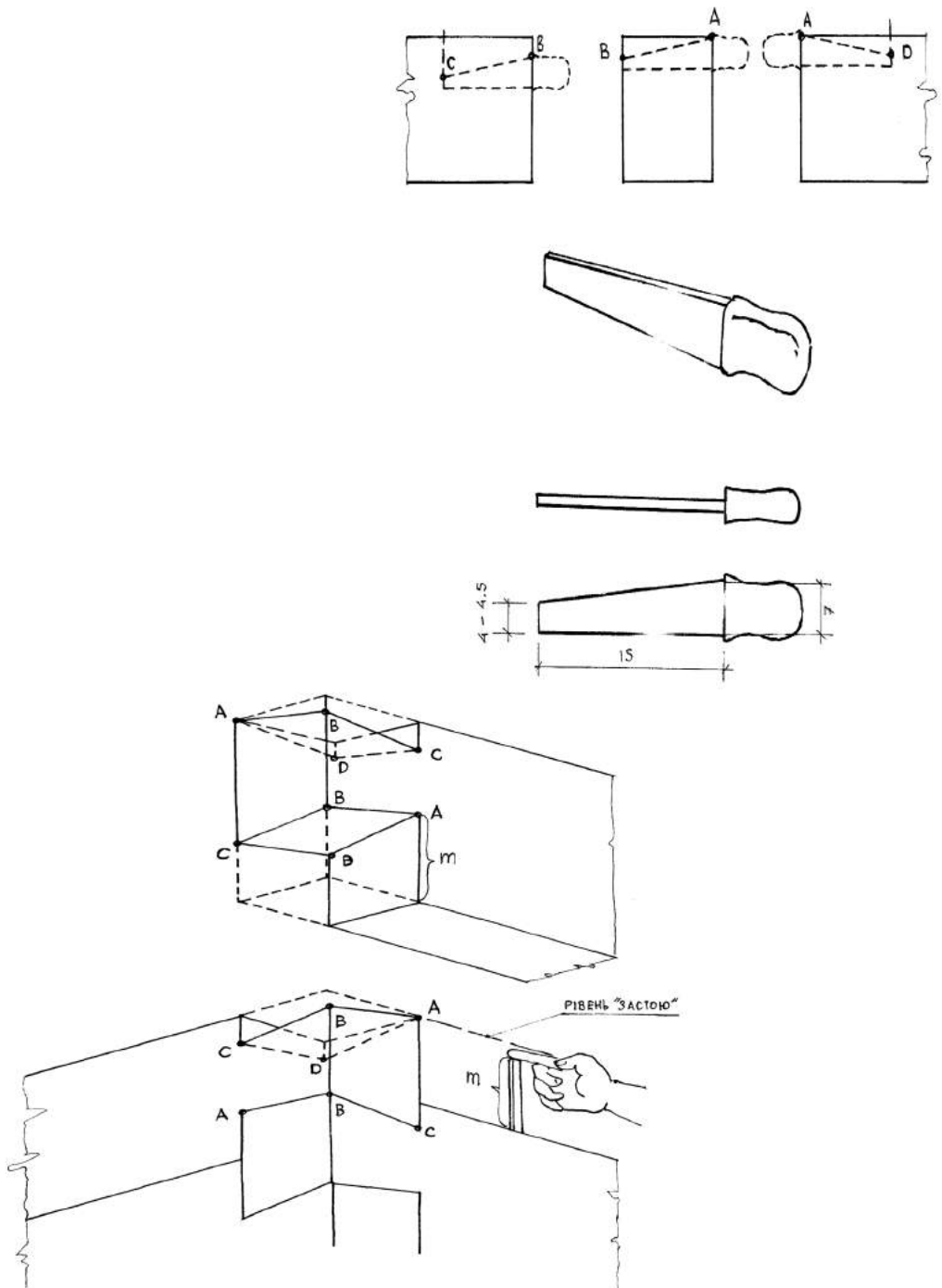

Рис. 5. Замок з двостороннім прямокутним вирізом та двостороннім прямим зубом

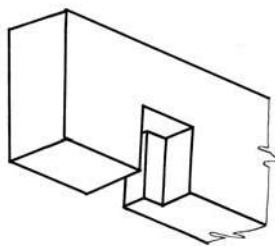

Рис. 6. Замок типу “риб’ячий хвіст” з прихованим двостороннім навскісним зубом

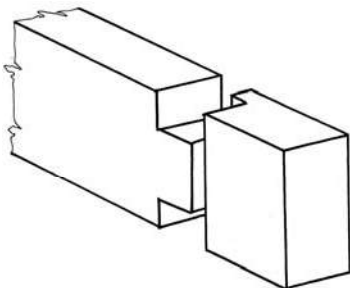

Рис. 7. Кутові врубки типу “риб’ячий хвіст” з прихованим зубом на Підляшші (за С. Стащак)

Процес вибору кутової врубки, відомої у літературі під назвою “риб’ячий хвіст” без лишку, був досить складним. При використанні тесаних брусів, висота яких, як звичайно, дещо відрізнялася між собою, для влаштування зарубки у кожному окре-

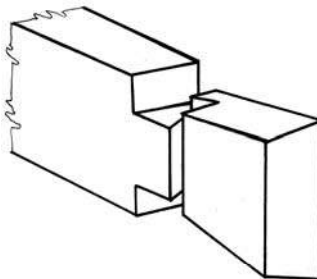

Рис. 8. Кутова врубка типу “риб’ячий хвіст” з випусками торців

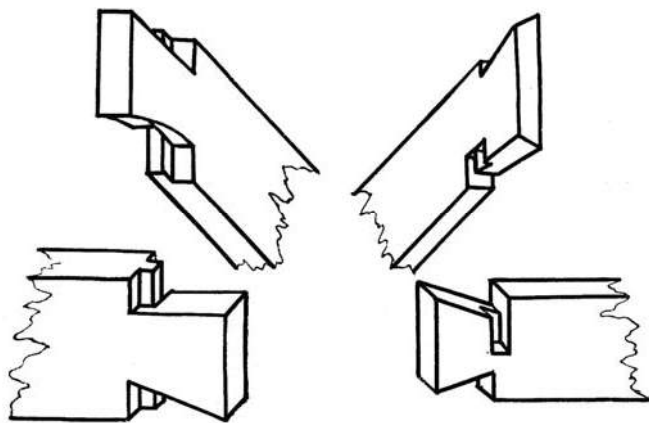
тому вінці виготовляли спеціальну мірку. Міркою була паличка (інколи – соломинка), довжина якої визначалася розмірами “застою” (висотою виступу чергового поліна над попереднім, вкладеним перпендикулярно до нього). Правда, до цієї величини, як правило, додавали ще 1–2 “пальці”<sup>\*</sup> “на зльожку” (на осух дерева). За твердженням респондентів, це залежало від того, наскільки сухим було дерево: при використанні добре просушеної деревини на осух залишали не більше 1–1.5 см; при вкладанні у зруб сируватого дерева ця величина могла досягати й 4–4.5 см (двох “пальців”). Мірку ділили на чотири рівні частини. Розмітку зарубок проводили так. Спершу їх вибирали у верхній частині вже вкладеного поліна: на кутах (зовнішньому і внутрішньому) відкладали половину мірки; на внутрішньому боці торця – одну четверту частину; а у четвертій крайній точці врубки – три четверти частини мірки. Потім розмітку здійснювали у нижній частині наступного вінця (який ішов перпендикулярно до попереднього). Як і у попередньому поліні, глибина врубок зовнішнього і внутрішнього кутів дорівнювала половині довжини мірки. Дві інші врубки також дорівнювали відповідно  $\frac{1}{4}$  і  $\frac{3}{4}$  довжини мірки. У результаті вкладання цих полін перпендикулярно одне до одного навскісні врубки складної конфігурації, вибрані у суміжних вінцях, щільно прилягали одна до одної і добре забезпечували статичність зрубу<sup>1</sup>.

<sup>\*</sup> Міра антропометричного походження “палець” визначалася шириною вказівного пальця.

<sup>1</sup> Радович Р. Специфіка обробки стіноматеріалів... С. 538–539.

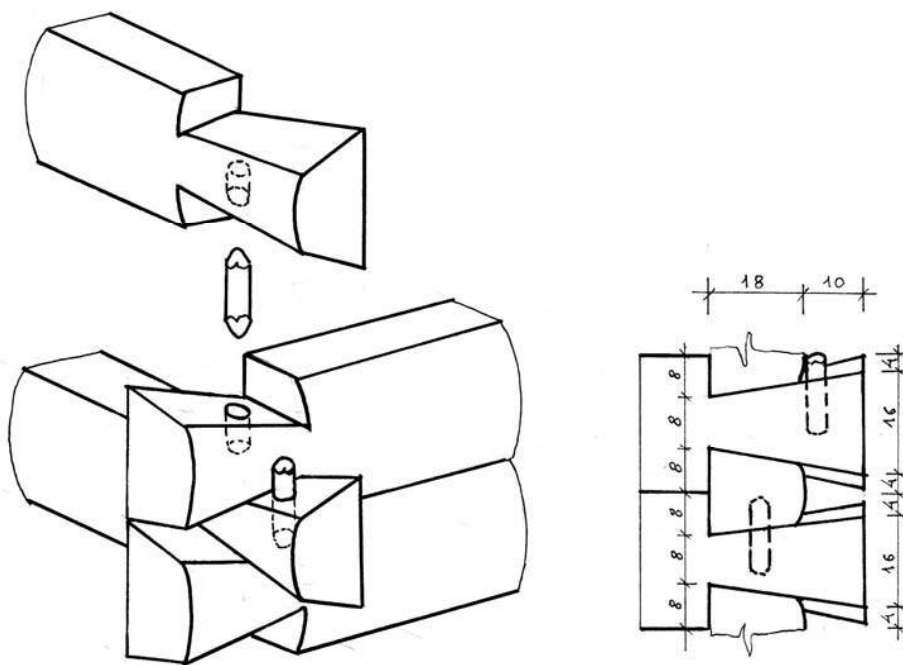

Рис. 9. “Підварок” кінця XIX ст. у с. Піщаному Камінь-Каширського р-ну  
 Умовні позначки: 1 – хата; 2 – сіни; 3 – комора; 4 – хлів для корів; 5 – хлів для коней;  
 6 – хлівець для свиней; 7 – пукліт; 8 – шопи-навіс; 9 – клуня



Рис. 10.

1. Однодільна хата кінця XVIII ст. зі с. Жиричів Ратнівського р-ну; 2. Хата кінця XIX ст. у с. Здомишлі Ратнівського р-ну; 3. Хата кінця XIX ст. у с. Мельниках Шацького р-ну (за А. Данилюком); 4. Хата кінця XIX ст. у смт. Шацьку (за А. Данилюком); 5. Хата кінця XIX ст. у с. Старій Гуті Старовижівського р-ну; 6. Хата першої половини – середини XIX ст. у с. Раковому Лісі Камінь-Каширського р-ну; 7. Хата кінця XIX ст. у с. Грабиному Старовижівського р-ну; 8. Хата 1883 р. у с. Забрідді Ратнівського р-ну; 9. Хата кінця XIX ст. у с. Жиричах Ратнівського р-ну; 10. Хата 1873 р. у с. Жиричах Ратнівського р-ну; 11. Хата кінця XIX ст. у с. Старому Чорторийську Маневицького р-ну; 12. Хата середини XIX ст. у с. Сошичному Камінь-Каширського р-ну; 13. Хата кінця XIX – початку XX ст. у с. Новому Дворі Турійського р-ну; 14. Хата кінця XIX ст. у с. Величому Ратнівського р-ну; 15. Хата 30-х рр. XX ст. у с. Старому Чорторийську Маневицького р-ну

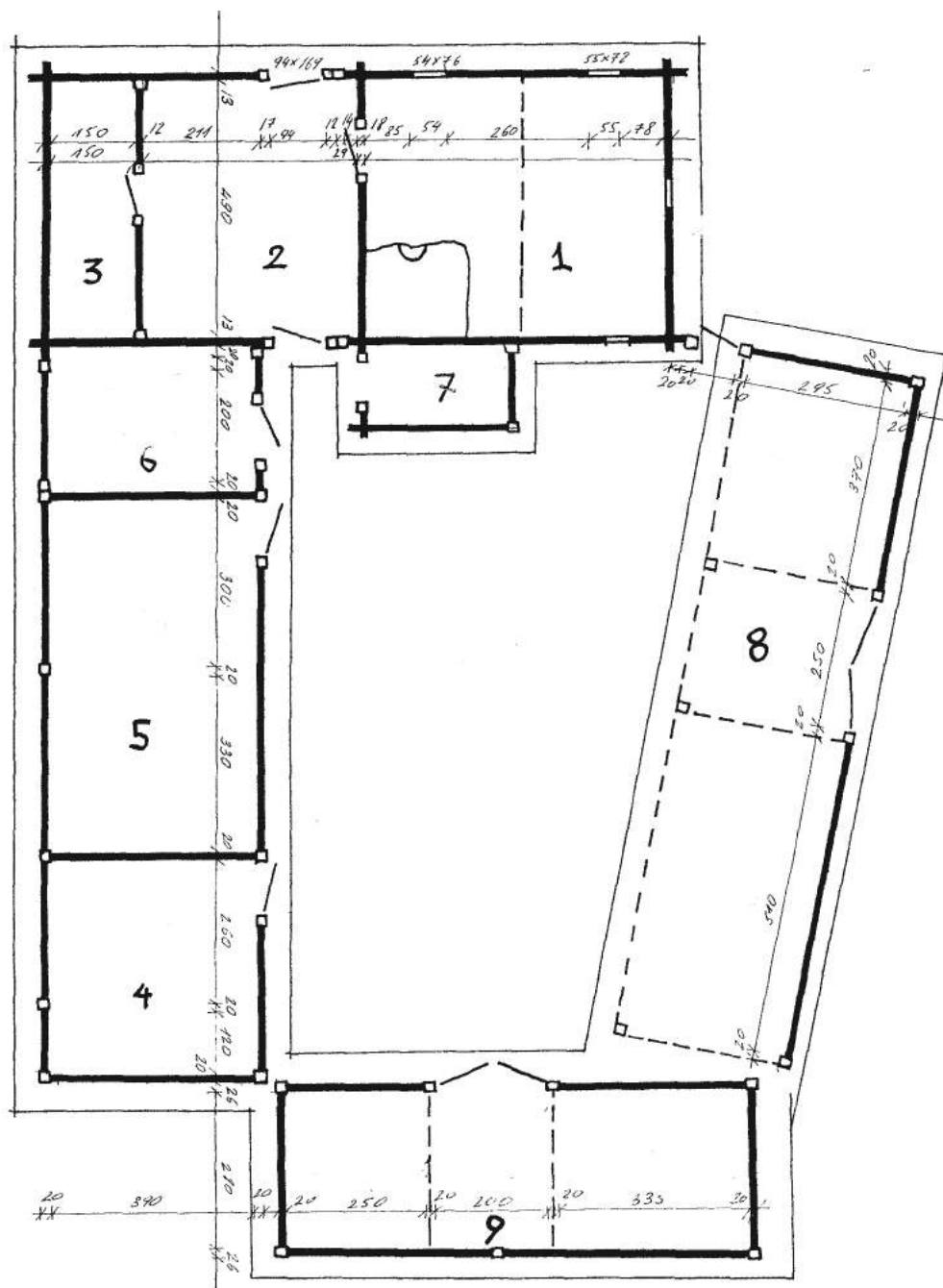
Умовні позначки: 1 – хата; 2 – сіни; 3 – комора; 4 – колешня; 5 – дровитня; 6 – пукліт (тепла комора); 7 – хлів; 8 – клуня; 9 – прибік (“двірець”); 10 – хлівчик; 11 – курник; 12 – кухня

У Шацькому та Любомльському районах побутував й інший (очевидно, більш новий) спосіб влаштування таких замків – за допомогою дерев’яного плоского клиноподібного пристрою з ручкою (“форми на вугол”, “тріпачки”). При його використанні бруси перш за все “кантували” (робили “канть”) – обрізали торці під “вінкель”, причому всі бруси паралельних стін мусили мати строго однакову довжину. Потім за допомогою “тріпачки” у верхній частині вінця розмічали “косяки” врубки (починаючи з крайньої верхньої

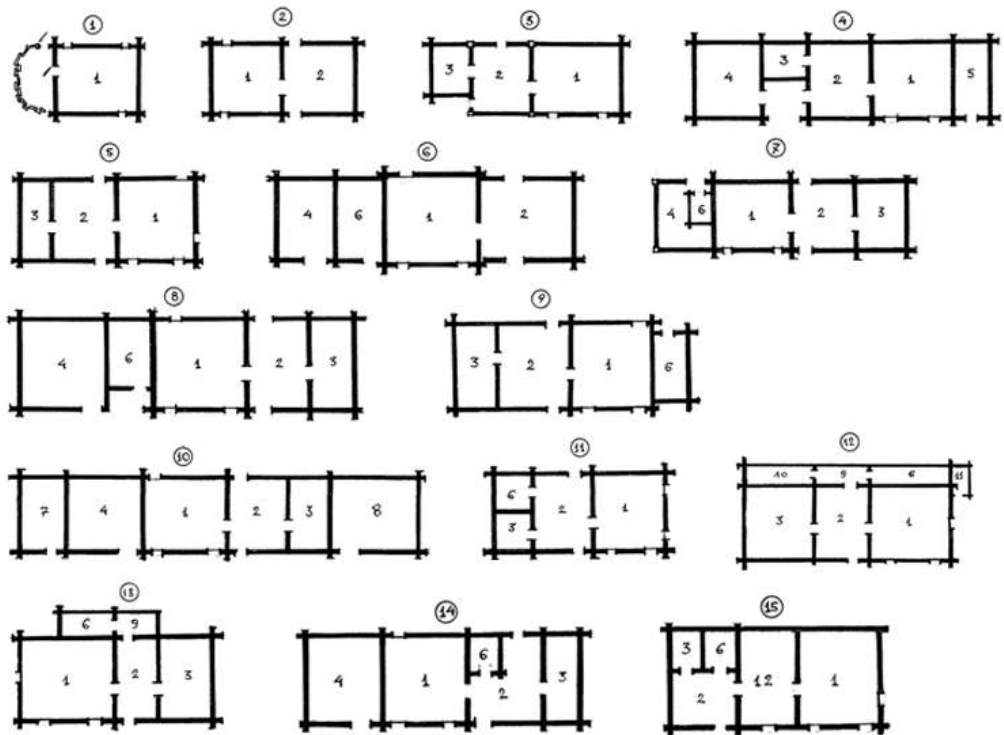



Рис. 11. Хага середини ХІХ ст. у с. Здомишлі Ратнівського р-ну  
1 – головний фасад; 2 – тильний фасад



Рис. 12. Хага кінця ХVІІІ – першої половини ХІХ ст. у с. Гірках Любешівського р-ну

точки торця бруса, розташованої з боку внутрішньої стіни). Розмітку в нижній частині наступного (перпендикулярного) вінця здійснювали теж за допомогою “тріпачки”, враховуючи “застой” попереднього бруса (із запасом “на зльожку”).

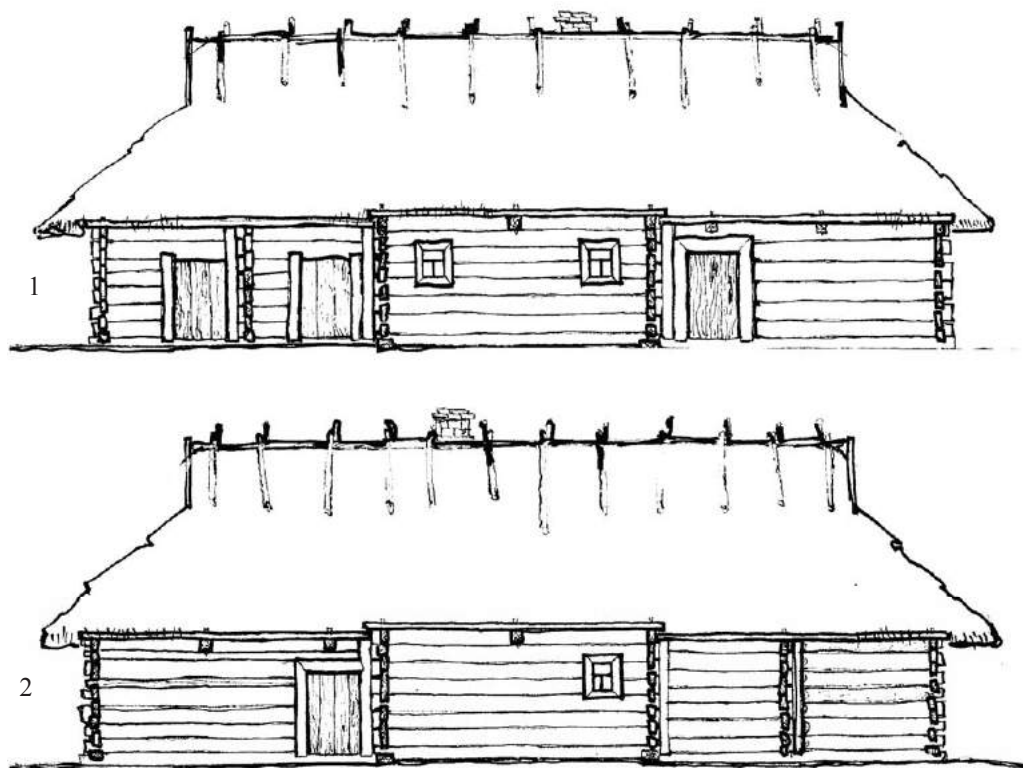
Розмітка та вибір прихованих “зубів” у замках типу “канюк” (як на основі простої врубки, так і типу “риб’ячий хвіст”) відбувалась після розмітки основних врубок. Причому в даному випадку для розмітки прихованого “зуба” і гнізда на нього для всіх вінців споруди виготовляли однаковий шаблон (правда, при виборі прямого зуба шаблоном не користувались, а відкладали просто такий самий розмір). У давніших будівлях, при відчутнішій різниці товщини стіноматеріалу (наприклад, у хаті 1587 р. зі села Самарів поряд із нижніми пластинами завтовшки 18–19 см на верхні вінці використовували пластили товщиною 11–12 см), шаблон, безперечно, виготовляли для кожного окремого вінця.

Процес зведення зрубу житла на всій території Полісся майже не відрізнявся. При достатньо щільних ґрунтах та рівній горизонтальній поверхні нижній вінець – підвалини (“підвали”, “подвали”, “подошви”, “подошви”, “пудошва”) укладали безпосередньо на землю. Проте піщані сипкі ґрунти вимагали влаштування фундаментів. Для цього використовували обрізки дубових колод (“колодки”, “палі”, “штємпалі”, “штандари”) завдовжки 0.7–1 м, які вкопували у землю по кутах приміщень. Першими вкладали поздовжні “пудвалини”, на них – поперечні. Після цього “виводили зруб” (“подоймали хату”). Улаштовуючи зруб із високих дошкоподібних пластин, їх чергували: першою (по поздовжній підваліні) йшла дещо нижча пластина, по ній – поперечна вища, потім – поздовжня вища, а поперечна – нижча і т. д. (с. Столінські Смоляри Любомльського р-ну). Між вінцями прокладали мох (“вінці садили на мох”). Для цього використовували спеціальний сорт моху світлого кольору (“болотній мох”, “білий мох”). З середини ХХ ст. мох замінила пакля. Щоб запобігти скручуванню вінців, міцність і статичність зрубу додатково забезпечували дубовими кілками (“тиблями”, “кринтачами”), за допомогою яких скріплювали два сусідні поліна. На Західному Поліссі використовували круглі у перекрої тиблі, діаметром приблизно 3 см, загострені із двох кінців. Згідно з повідомленнями респондентів, довжина “тибля” дорівнювала четвертій частині висоти вінця (зокрема, в обмірній нами у с. Столінських Смолярах хаті першої половини ХІХ ст. при висоті пластин 37 см довжина тибля становила 16 см).

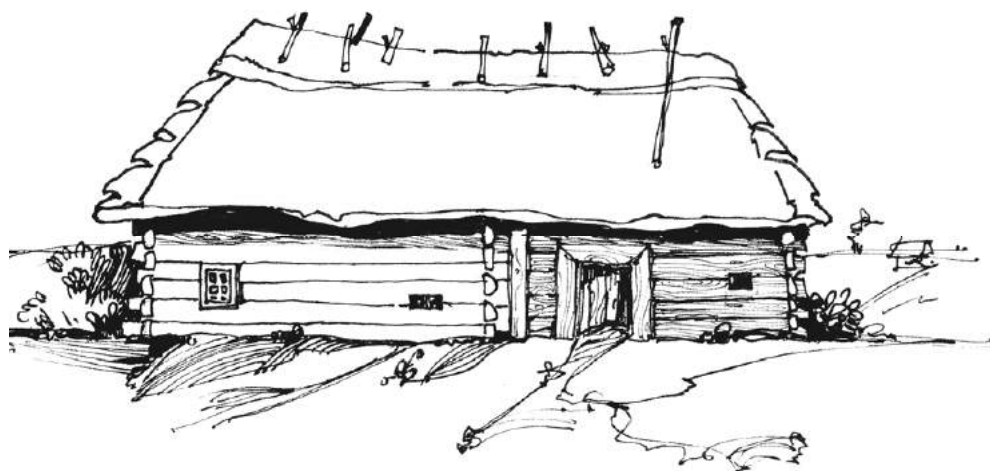
На вікна (“вукна”, “вокна”, “вікна”, “окна”) у зрубі залишали отвори, закріплюючи їх з двох боків “глицями” (“слупчиками”): по краях віконних отворів у ділинах вибирали пази, у які вставляли “глиці” (нетовсті планки), які запобігали вивертанню дилів (верхній і нижній краї планок закріплювали у гніздах, вибраних у надвіконному і підвіконному вінцях). Зверху вікно перекривала “подочєпа” (“перекрите вокон”), по ній йшла “очєпа”, у яку зарубували поперечні сволоки (“бальки”), по бальках ішов “лапун” (“правило”). “Оплатву” (“платву”, “вчєпу”) у більшості випадків виносили поза площини стін.

У давніх хатах вікна були дуже маленькі (“на один брус”), витягнуті по горизонталі. Такі видовжені вікна без луток, вирізані в одному вінці, збереглися у хаті 1587 р. зі с. Самарів. Вікна мають дошки-засувки, що ходять у пазах, вибраних у вінцях (волокові вікна)<sup>1</sup>. Респонденти згадують про давні вікна, у які вставляли дванадцять маленьких

---

<sup>1</sup> *Верговський С., Свирида Р., Верговська М.* Хатні храми Волині... С. 76.

скелець (“окна на дванадцять скленок”)<sup>1</sup>. “Рама на дванадцять дрібних шибочок”, подібна розмірами до дошки-засувки, присутня й у передпiчному вікні хати 1587 р.<sup>2</sup>

Стелю (“столю”, “стіль”, “повалуш”, “повалушку”, “повал”, “полап”, “покіт”<sup>3</sup>) виготовляли з різаного чи коленого дерева. Вона опиралась на поздовжні стіни і один–три поперечні сволюки (“бальки”<sup>4</sup>). Згідно зі звичаєм, кількість сволюків мала бути непарною. Зокрема, у селі Самарах респонденти наголошували: “Бальки – тільки непарні, парно – бальків не можна”<sup>5</sup>.

У західних районах Волинської області (Шацький, Любомльський, Володимир-Волинський, Ратнівський, Старовижівський, Турійський р-ни) дошки стелі (“повалини”) укладали впритик (“полап в стик”) і з’єднували поміж собою тиблями (інколи їх прибивали до сволюків дерев’яними “кілками”: с. Столінські Смоляри Любомльського р-ну). Про давню традицію такого конструктивного варіанту стелі на зазначеній території промовляють і окремі збережені до сьогодні будівлі (хати: 1587 р. у с. Самарах<sup>6</sup>; другої половини XVIII – першої половини XIX ст. у с. Жиричах Ратнівського; 1870 р. у с. Любохинах Старовижівського р-нів та ін.). Тут товщина “повалин” (“брусів”)

<sup>1</sup> Зап. 16.07.2010 р. у с. Самарах (хутір Мокре) Ратнівського р-ну Волинської обл. від Сидорука Івана Васильовича, 1918 р. народж.

<sup>2</sup> *Верговський С., Свирида Р., Верговська М.* Хатні храми Волині... С. 76.

<sup>3</sup> Поряд із повсюдно вживаною на Поліссі лексемою “столя” (Див.: *Євтушок О. М.* Атлас будівельної лексики Західного Полісся / О. М. Євтушок. Рівне, 1993. С. 49 (Карта № 35), “стіль” (Володимир-Волинський р-н), для означення стелі на Західному Поліссі широко використовували й інші терміни (“повалуш”: Ратнівський, Любешівський, Маневицький р-ни; “повалушка”: Старовижівський р-н; “повал”: Ратнівський р-н; “полап”: Любомльський, Шацький р-ни; “покіт”: Любешівський, Маневицький р-ни). Остання лексема (“покіт”) зафіксована також на півдні Зарічненського р-ну Рівненської обл. М. та О. Никончуки для означення стелі на Західному Поліссі подають лексеми: “столя”, “стіль”, “повал”, “повала”, “пувола”, “повалуш”, “покот”, “покіт”, “полап” (Див.: *Никончук М., Никончук О.* Будівельна лексика Правобережного Полісся в лексико-семантичній системі східнослов’янських мов / М. Никончук, О. Никончук. Житомир, 1990. С. 197). Аналогічні лексеми (“повал”, “пувал”, “полап”, “пакот”, “покуть”) поширені також на заході Полісся Білорусі та на Підляшші (Див.: *Корень М. Д., Шушкевич М. С.* Полесская строительная терминология (хата и хозяйственные постройки) / М. Д. Корень, М. С. Шушкевич // Лексика Полесья. Москва, 1968. С. 147; *Беларускае народнае жыллё.* С. 39; *Шейн П. В.* Матеріали для изучения быта и языка русского населения сѣверо-западнаго края (Собранные и приведенные въ порядок П. В. Шейномъ) / П. В. Шейн. Санктпетербургъ, 1902. Т. III : Описаніе жилища, одежды, пищи, занятий; препровождение времени, игры, вѣрвания, обычное право; чародѣйство, колдовство, знахарство, лѣчение болѣзней, средства от напастей, повѣрья, суевѣрья, примѣты и т. д. С. 358 [Сборникъ Отдѣленія русскаго языка и словесности Императорской Академіи наукъ. Т. 72. Санктпетербургъ, 1903]; *Staszczak Z.* Budownictwo chłopskie... S. 92; *Радович Р.* Народне житло. С. 120). Зазначимо, що лексема “повала” широко побутує на заході Львівської обл. та на Бойківщині. Мовознавці вважають її запозиченням з польської мови (Див.: *Етимологічний словник української мови* : В 7-ми т. Київ, 2004. Т. IV : Н–П. С. 466). Це, очевидно, стосується і лексеми “полап”.

<sup>4</sup> Крім термінів “бальок”, “балька”, для позначення цієї реалії на Західному Поліссі зрідка вживали й інші лексеми: “бельок”, “бальчос”, “поперечна балька”, “сволок”, “очепа” (Див.: *Євтушок О. М.* Атлас будівельної лексики Західного Полісся. С. 50 (Карта № 36).

<sup>5</sup> Зап. 15.07.2010 р. у с. Самарах Ратнівського р-ну Волинської обл. від Мифодюк Ганни Дмитрівни, 1939 р. народж.

<sup>6</sup> *Верговський С., Свирида Р., Верговська М.* Хатні храми Волині... С. 76.

дорівнювала 8–10 см. У давніших житлах села Самарів повалу виготовляли із коленних півколод<sup>1</sup> (зокрема, у хаті другої половини XIX ст. на хуторі Бровухах їх товщина сягає 13 см). Стеля, укладена впритик, траплялась і на сході Волинського Полісся: у Камінь-Каширському, Ковельському, Любешівському, Маневицькому (хата 1890 р. у с. Карасині) р-нах та ін.<sup>2</sup> Проте тут превалював конструктивний варіант стелі “в розбіжку” (“в два дерева”), який переважав на Середньому Поліссі<sup>3</sup>: на поперечні сволюки укладали дошки (завтовшки 4.5–5 см) на відстані 12–24 см одна від одної, а зверху щілини перекривали обаполками. Причому в зазначених районах стеля “в розбіжку” теж мала давню традицію (хати кінця XVIII – першої половини XIX ст. у с. Гірках, першої половини XIX ст. у с. Судчому, середини – другої половини XIX ст. у сс. Волі Любешівській, Угриничах, Дольську, Мукошині Любешівського р-ну; другої половини XIX ст. у сс. Полицях Камінь-Каширського, Гулівці, Доротиці Ковельського, Копиллі Маневицького р-нів та ін.). Натомість на заході Волинської області (Любомльський, Шацький р-ни), за твердженнями старожилів, така стеля (“критий полап”) поширилась лише після Першої світової війни (“за Польщі”)<sup>4</sup>. У новіших житлах Любомльського, Шацького, Ратнівського районів зустрічаємо конструктивний варіант стелі, відомий у літературі як “тарована” (“буртована”) стеля: краї коротких стелин заганяють у пази, вибрані у середній частині боковин “бальків”.

Стелю, виготовлену з товстих пластин та півколод, у давніших спорудах нічим не утеплювали, лише щілини конопатили мохом (“забивали мохом”), як-от у с. Самарях. Інколи (Шацький, Любомльський, Ратнівський р-ни) її “заливали” глиносолом’яною сумішшю або розчином “чорної глини” і “тирси з дерева”. Водночас у східних районах Волинської області, як і на основній території Середнього Полісся<sup>5</sup>, стелю ґрунтовно утеплювали. Зокрема, у Маневицькому районі на неї настеляли шар соломи (15–20 см) чи моху, а зверху накладали “дерню” (догори коренем). Тут же побутував і дещо інший спосіб утеплення: шар костриці, дубового листу й соснової глици. Подібне фіксуємо також у Любешівському районі: мох, дубове листя, а зверху – “дерня” (догори коренем); чи костриця з льону, “дерняки” і верства піску.

У другій половині XIX – на початку XX ст. західнополіське житло перекривали дахами (“криша”, “верх”, “дах”) на “кроквах”. Лише у Маневицькому районі (с. Копилля) виявлені окремі зразки житлових споруд з дахом на півсохах<sup>6</sup>. Зауважимо, що у

---

<sup>1</sup> Верговський С., Свирида Р., Верговська М. Хатні храми Волині... С. 76.

<sup>2</sup> Зауважимо, що у деяких селах Володимирецького та Зарічненського р-нів Рівненської обл., поряд із “критою” столлю, давню традицію має й стеля “в стик”. Остання спорадично зустрічалась і в інших районах Середнього Полісся (Див.: Радович Р. Розвиток поліського житла: проблеми генезису стелі / Р. Радович // Вісник Львівського університету. Серія історична. Львів, 2008. Вип. 43. С. 95).

<sup>3</sup> Радович Р. Розвиток поліського житла: проблеми генезису стелі. С. 95. Ці два варіанти вкладання стелі побутували й на Підляшші та Холмщині, причому польські дослідники відносять їх до найдавніших на теренах Любешівського воєводства (Див.: Staszczak Z. Wudownictwo chłopskie... S. 94).

<sup>4</sup> Зап. 14.07.2010 р. у с. Ростані Шацького р-ну Волинської обл. від Сукача Івана Зінковича, 1927 р. народж.; Зап. 13.07.2010 р. у с. Столінських Смолярах Любомльського р-ну Волинської обл. від Гурніча Володимира Прокоповича, 1929 р. народж.

<sup>5</sup> Радович Р. Розвиток поліського житла: проблеми генезису стелі. С. 96.

<sup>6</sup> Данилюк А. Особливості розвитку традиційного житла Волинського Полісся. С. 54.

клубнях конструкцію даху “на сохах” місцями тут застосовували ще наприкінці ХІХ – на початку ХХ ст. (сс. Кульчин, Перевали Турійського<sup>1</sup>, Піща Любомльського<sup>2</sup>, Ростань Шацького р-нів). Одначе, як зазначають дослідники, процес витіснення сошного даху крокв’яним у західній частині відбувся скоріше й інтенсивніше, ніж на решті території Полісся<sup>3</sup>. Правдоподібно, на заході Полісся у минулому був поширений і зрубний дах (“накотом”). Зокрема, білоруські вчені припускають, що такий варіант даху (стелі) колись побутував на Брестчині, оскільки тут стелю місцями означають лексемою “пакот”<sup>4</sup>. Це ж стосується і півночі Західного Полісся (колишній Слонімський повіт), де зустрічається термін “покуть”<sup>5</sup>, а також Волинського Полісся (“поко́т”, “покі́т”)<sup>6</sup>. Підтвердженням такої гіпотези є й археологічні матеріали: зокрема, розкопки Берестя показали, що для заходу Полісся в ІХ-ХІІІ ст. були характерними дахи на сволоках<sup>7</sup>.

Основною формою крокв’яного даху на більшості території Волинського Полісся був чотирисхилий з усіченими у верхній частині трикутними вертикальними фронтонами (так званий “дах з причолком”, “дах з причілком”). Спорадично побутували й чотирисхилі дахи\*. Двосхилий дах, хоча й зустрічався на всьому Волинському Поліссі, одначе, згідно з відомостями А. Данилюка, переважав лише у північних районах, що прилягають до Прип’яті<sup>8</sup> (особливо у північному напрямку. – *Р. Р.*). Згідно з нашими матеріалами, дещо частіше він траплявся також у східній частині Маневицького та Любешівського районів<sup>9</sup>. На думку А. Данилюка, процес заміни двосхилого даху чотирисхилим у західнополіському житлі проходив з середини ХІХ ст.<sup>10</sup> Однак наші матеріали

<sup>1</sup> Радович Р. Поліський “ток” / Р. Радович // Вісник Львівського університету. Серія історична. Львів, 2008. Вип. 43. С. 206.

<sup>2</sup> Данилюк А. Народна архітектура Волинського Полісся. С. 62.

<sup>3</sup> Гурков В. С., Гошко Р. Ю. Поселения. С. 313; *Moszyński K.* O kulturze ludowej południowo-środkowego Polesia. S. 124.

<sup>4</sup> Беларускае народнае жыллё. С. 39.

<sup>5</sup> Шейн П. В. Матеріали для изучения быта и языка... С. 358.

<sup>6</sup> Никончук М., Никончук О. Будівельна лексика Правобережного Полісся... С. 197; *Tarnacki J.* Studia porównawcze nad geografią wyrazów (Polesie – Mazowsze) / J. Tarnacki. Warszawa, 1939. S. 11 (Мара 9). Використання лексеми “покіт” для номінації стелі зафіксоване нами у деяких східних селах Маневицького та Любешівського районів Волинської області та на південному заході Зарічненського району Рівненської області.

<sup>7</sup> Лысенка П. Ф. Раскопки Бярэзцы / П. Ф. Лысенка // Помнікі гісторыі і культуры Беларусі. 1971. № 1. С. 20.

\* У чотирисхилому даху крайня пара крокв дещо зміщена усередину зрубу, а три причілкові (дві наріжні і середня) верхніми кінцями закріплені до їх гребеня. Натомість у “даху з причілком” причілкові крокви (дещо коротші від інших) закріплені до горизонтальної бантини (“крижбанта”), яка попарно зв’язує пари крокв у верхній частині й розташована на рівні 1/3 (зрідка 1/4) висоти даху від гребеня.

<sup>8</sup> Данилюк А. Г. Традиційна архітектура регіонів України: Полісся. С. 51.

<sup>9</sup> Як зауважив М. Приходько, на Поліссі у напрямку з півночі на південь (до центральних районів України) спостерігається збільшення кількості чотирисхилих дахів. При цьому умовна лінія Луцьк, Новоград-Волинський, Житомир, Київ, Козелець, Ічня, Конотоп, Ямпіль “...є стиковою між двосхилими дахами Полісся і чотирисхилими Центральної України” (Див.: *Приходько М.* Особливості сільського житла на Поліссі. С. 51).

<sup>10</sup> Як видно з текстового матеріалу, під чотирисхилим дахом автор розуміє як справжній чотирисхилий, так і “дах з причілком” (Див.: *Данилюк А. Г.* Традиційна архітектура регіонів України: Полісся. С. 55; *Його ж.* Особливості розвитку традиційного житла Волинського Полісся. С. 54; *Його ж.* Народна архітектура Волинського Полісся. С. 8).



промовляють про більш давнє походження останнього. Свідченням цього можуть бути окремі будівлі, що збереглися до нашого часу, перекриті як “дахом з причілкою” (хати другої половини XVIII – першої половини XIX ст. у с. Жиричах Ратнівського; кінця XVIII – початку XIX ст. у с. Раковому Лісі, першої половини – середини XIX ст. у с. Полицях, середини XIX ст. у с. Острівку Камінь-Каширського; першої половини – середини XIX ст. у с. Карасині Маневицького; 1870 р. у с. Любохинах Старовижівського р-нів та ін.), так і справжнім чотирихилим (хата кінця XVIII – першої половини XIX ст. у с. Гірках Любешівського р-ну). Цієї ж думки дотримуються і білоруські вчені, припускаючи, що чотирихилий дах переважав на теренах заходу Полісся Білорусі вже на початку XIX ст., а дах з “причолком” був тут добре відомий вже у середині XIX ст.<sup>1</sup> Давню традицію такі дахи мали і на півночі сучасної Польщі<sup>2</sup>.

Особливу увагу варто приділити конструктивному варіантові чотирихилого даху з трикутним вертикальним фронтоном у верхній частині (“дах з причолком”, “дах з причілкою”)<sup>3</sup>, який у тутешньому житлобудівництві траплявся досить часто, а в більшості районів превалював<sup>4</sup>. Від справжнього чотирихилого він відрізнявся тим, що похилі причілкові крокви (наріжниці і середня) не доходили до гребеня крайньої пари крокв, а закріплювалися до їх бантини (“крижбанта”), розташованої на рівні  $\frac{1}{3}$  (зрідка  $\frac{1}{4}$ ) висоти даху від гребеня. Трикутний отвір під гребенем даху закривали вертикальним щитом з дощок (у якому влаштовували невелике віконце: прямокутне, кругле, у вигляді хреста тощо). Інколи (у давніших будівлях) – щит відсутній; в окремих випадках у причілку житлової частини – щит, а у причілку з боку комори залишено отвір (хата другої половини XIX ст. у с. Луцицях Ратнівського р-ну). Дослідники поліського будівництва вважають ці отвори (чи віконця) реліктами “димників”, крізь які при курному та півкурному опаленні дим виходив за межі горищного простору<sup>5</sup>. Такої ж думки дотримувались і деякі польські вчені (у поляків дах з причілкою має назву – “дах димниковий” (*dach dymnikowy*)<sup>6</sup>. Білоруси називають такий дах “дах з великим причілкою”<sup>7</sup>. Варто наголосити, що дах з великим причілкою широко побутував (компактно локалізувався! – *Р. Р.*) на заході Полісся Білорусі (у Брестському, Кобринському, Малоритському, Пінському р-нах)<sup>8</sup>. Досить часто він зустрічався й у народному будівництві Підляшшя та Холмщини<sup>9</sup>. Зокрема, на теренах Любельського воєводства

---

<sup>1</sup> Беларуская народная жылля. С. 48.

<sup>2</sup> *Bohdanowicz J. Dach / J. Bohdanowicz // Komentarze do Polskiego Atlasu Etnograficznego. Wrocław, 1995. T. 2 : Budownictwo. S. 181.*

<sup>3</sup> Одні дослідники розглядають такий дах як різновид чотирихилого (Див.: *Данилюк А. Особливості розвитку традиційного житла Волинського Полісся. С. 54*), інші – двохилого (Див.: *Приходько М. Особливості сільського житла на Поліссі. С. 51*).

<sup>4</sup> *Данилюк А. Особливості розвитку традиційного житла Волинського Полісся. С. 54.*

<sup>5</sup> *Данилюк А. Народна архітектура Волинського Полісся. С. 8; Сілецький Р. Опалювальні пристрої народного житла Середнього Полісся (конструктивно-функціональний та світоглядний аспекти) / Р. Сілецький // Вісник Львівського університету. Серія історична. Львів, 2008. Вип. 43. С. 148.*

<sup>6</sup> *Staszczak Z. Budownictwo chłopskie... S. 105.*

<sup>7</sup> Беларуская народная жылля. С. 48.

<sup>8</sup> Там же.

<sup>9</sup> *Радович Р. Народне житло. С. 121.*

польські дослідники “димниковий дах” локалізують виключно на північному сході (на Підляшші та півночі Холмщини! – Р. Р.)<sup>1</sup>.

Потрібно зазначити, що дахи такої конструкції спорадично траплялись і на теренах Середнього Полісся (переважно у південних селах)<sup>2</sup>. Подібні споруди виявлені нами під час польових досліджень у Рівненській та у західній частині Житомирської області\*. Причому тут (с. Сновидовичі Рокитнівського р-ну) фіксуємо дуже примітивні форми такого даху (з відкритим отвором під гребенем). Нерідко “причілок” роблять тільки з боку житлової частини будівлі, а протилежний фронтон – двосхилий. Український дослідник Микола Приходько стверджує присутність дахів з “причолком” на усюму просторі лісової зони Правобережної України<sup>3</sup>, окремі згадки про них маємо і з її лісостепової частини (Поділля<sup>4</sup>, рівнинні райони Львівщини<sup>5</sup> тощо). Однак крім Західного Полісся, на теренах України така форма даху превалює лише на Гуцульщині (так званий “гуцульський дах”)<sup>6</sup>. Зауважимо, що *dach dymnikowy* спорадично побутував на всій території Польщі<sup>7</sup>, відомий він також у Чехії, Словачії, на Лужичах, а також у Угорщині, Литві та Латвії<sup>8</sup>.

Щодо двосхилого даху на кроквах, то на Західному Поліссі, як і на всьому просторі Правобережного Полісся, його бокові трикутні площини (“щити”, “причілки”) зашивали дошками, а у нижній частині влаштували піддашок (“вокап”, “вострішини”). При цьому розмір піддашка міг бути різним: від дуже маленького до такого, що займав половину висоти даху. Сучасні польські та білоруські вчені називають такий дах

<sup>1</sup> *Staszczak Z. Budownictwo chłopskie... S. 106.*

<sup>2</sup> Збігнев Дмоховський відзначав, що дах крокв’яно-причілковий “...виступає не всюди на Поліссі середньому. Північна межа його засягу йде від Нарви і Бугу на верхів’я Неману, в Новоградзке, південна тягнеться більш-менш вздовж південних окраїн Полісся через Камінь-Каширський на Володимирець і Дубровицю” (Див.: *Dmochowski Z. Ze studiów nad poleskim budownictwem drzewnym. S. 182.*)

\* Села Карпилівка, Корост Сарненського; Залуччя Дубровицького; Сновидовичі, Будки Сновидовицькі Рокитнівського р-нів Рівненської; Каленське Коростенського; Остапи, Топільня Лугинського р-нів Житомирської обл.

<sup>3</sup> *Приходько М. Особливості сільського житла на Поліссі. С. 52.*

<sup>4</sup> *Косміна Т. В. Сільське житло Поділля. Кінець XIX – XX ст. : Історико-етнографічне дослідження. / Т. В. Косміна. Київ, 1980. С. 41.*

<sup>5</sup> *Радович Р. Традиційне сільське житло на Опіллі другої половини XIX – початку XX століть / Р. Радович // Записки НТШ. Львів, 1995. Т. ССXXX : Праці Секції етнографії і фольклористики. С. 96.*

<sup>6</sup> *Могутич І. Р. Будівельна техніка. С. 96; Федака П. М. Народне житло українців Закарпаття... С. 143.*

<sup>7</sup> *Staszczak Z. Budownictwo chłopskie... S. 106.*

<sup>8</sup> К. Мошинський уважав, що головне гніздо “причолкового” даху розташоване на Підляшші й у прилеглий частині Мазовша; звідти його засяг скручує далеко вглиб Русі, займаючи середнє Полісся поміж дві затоки. Північна з тих заток йде в напрямку від Нарви і Бугу в напрямку на верхній Неман, в Новоградзке; південна тягнеться смугою більш-менш вздовж південної межі Полісся, через Камінь-Каширський на Володимирець і Дубровицю. Інша провінція цього типу лежить поза межами Слов’янського світу, займає північну Угорщину і частину Словаччини, такий дах зустрічається на Лужичах, у Чехії, відомий також у Литві і Латвії (Див.: *Moszyński K. Kultura ludowa Słowian / K. Moszyński. Kraków, 1929. Cz. 1 : Kultura materialna. S. 504.*)

“дахом з причолком” і розглядають його як різновид двосхилого<sup>1</sup>. Натомість описаний вище дах (“з причолком”, “димніковий”) з невеличким трикутним вертикальним фронтоном під гребенем, який займає  $\frac{1}{3}$ – $\frac{1}{4}$  його висоти, вони схильні пов’язувати з чотирисхилим дахом<sup>2</sup>. До речі, цієї ж думки дотримуються також деякі українські дослідники<sup>3</sup>. Авторитетний російський учений Олександр Харузин пов’язував такий дах (як і “вальмовий” – двосхилий, з усіченим зверху залобком) з переходом від чотирисхилого до двосхилого даху<sup>4</sup>. Водночас серед українських учених побувала й інша думка. Зокрема, М. Приходько припускав, “...що подібна форма є перехідною від двосхилого даху до чотирисхилого і зв’язана з еволюцією курної хати до чистої”<sup>5</sup>. Щодо генези такого даху на Волинському Поліссі подібної думки дотримувався й Григорій Стельмах, припускаючи, “...що в лісових районах початковою формою був двосхилий (дах. – *P. P.*), оскільки простежується його розвиток від двосхилої до чотирисхилої форми”<sup>6</sup>. До речі, К. Мошинський зазначав, що на Річицькому Поліссі зустрічались будівлі, у яких бокові отвори двосхилого даху закривали розпростертою тканиною чи встановленим похило примітивним щитом (старими дверима тощо)<sup>7</sup>. У контексті сказаного цікавими є житла, обстежені нами (разом із А. Данилюком) у 1987 році під час експедиції у Рокитнівському районі Рівненської області (сс. Залав’я, Сновидовичі (хутір Пересочна). Причілок з боку комори – вертикальний, заповнений товстим коленим і протесаним деревом. Натомість причілок з боку житлової частини закритий похилим трапецієподібним щитом з колених дощок, верхня частина якого закріплена до бантини крайньої пари крокв, нижня – оперта на “дармовис” (поперечний брус, опертий на виноси верхніх поздовжніх вінців). У верхній частині причілка залишений невеликий отвір. У минулому відомі спроби окремих польських дослідників пов’язувати

<sup>1</sup> Беларуская народная жылля. С. 48; *Staszczak Z. Budownictwo chłopskie...* S. 106. На думку польських дослідників, “причолковий дах” побутує перш за все на Поліссі і в Білорусі, натомість “...на польських землях він є новішою формою, яка прийшла сюди зі сходу з *Rosji* (Русі. – *P. P.*) шляхом повільного проникнення, або був принесений репатріантами” (Див.: *Staszczak Z. Budownictwo chłopskie...* S. 106; *Klimaszewska J. Dach chaty w Polsce / J. Klimaszewska // Lud Słowiański. Kraków, 1938. T. IV. S. 135* (Мара 9, 7).

<sup>2</sup> Беларуская народная жылля. С. 48; *Staszczak Z. Budownictwo chłopskie...* S. 104–105. Водночас деякі учені (К. Мошинський) зазначають, що *dach dymnikowy* може бути різновидом як двосхилого, так і чотирисхилого дахів (Див.: *Moszyński K. Kultura ludowa Słowian. S. 504*).

<sup>3</sup> *Данилюк А. Г.* Традиційна архітектура регіонів України: Полісся. С. 55; *Його ж.* Особливості розвитку традиційного житла Волинського Полісся. С. 54; *Його ж.* Народна архітектура Волинського Полісся. С. 8.

<sup>4</sup> Учений писав: “Очищення фронтона від схилу даху іде двома способами: чи знизу вгору, чи зверху вниз. У першому випадку зверху даху з боку фронтона залишається так звана вальма (лоб’як, залоб, пристрішак) [...], а у другому – в нижній частині щита утворюється рудимент схилу” (Див.: *Харузин А.* Славянское жилище в Северо-Западном крае: из материалов по истории развития славянских жилищ / А. Харузин. Вильна, 1907. С. 206).

<sup>5</sup> *Приходько М.* Особливості сільського житла на Поліссі. С. 52.

<sup>6</sup> *Стельмах Г. Ю.* Етнографічна експедиція до Волинської області в 1955 р. / Г. Ю. Стельмах // Українська етнографія : Наукові записки. Київ, 1958. Т. IV. С. 129.

<sup>7</sup> *Moszyński K.* O kulturze ludowej południowo-środkowego Polesia. S. 127.

генеzu даху “з причілкоm” з констpукцією “на сохах” (Людвік Пушет)<sup>1</sup> чи з окремими різновидами даху “накотом” (Збігнев Дмоховський)<sup>2</sup>. Казимир Мошинський припускав також генетичний зв’язок даху “з причолком” з будинками “підсіневими”<sup>3</sup>.

Кpокви у верхній частині попарно з’єднували зарубкою і “пальцем” та зв’язували бантиною (“кpижбантом”). Їхні п’яти зарубували у платву (в останній вибирали гніздо – “ганьку”) і закріплювали дерев’яним кілком. На теренах Західного Полісся зустрічаємо два варіанти розташування платви, до якої кріплять п’яти кpокв: на рівні стіни та винесену поза площину зрубу (переважно на власну ширину)\*. Останню підтримували виноси верхніх поперечних вінців та сволюки (з фіксацією дерев’яним тиблем). Треба зауважити, що ці два варіанти оперття кpокв у західнополіському будівництві мають давню традицію, оскільки їх обидва фіксуємо у будівлях кінця XVIII – XIX ст. Причому другий варіант на Волинському Поліссі зустрічається значно частіше<sup>4</sup>. Два згадані вище способи розташування платви широко побутували на Підляшші та Холмщині<sup>5</sup>. Винесена поза зруб платва є особливістю давніших будівель Західного Полісся Білорусі (південні р-ни Брестчини)<sup>6</sup>. Поряд із тим, подібне явище має давню традицію на півдні західних районів України (зустрічаються такі споруди у Закарпатській<sup>7</sup>, Івано-Франківській та на півдні Львівської областей). Житла з винесеною платвою широко відомі також на півдні та сході Польщі (включаючи Мазовше і Верхній Шльонськ), причому сучасні польські дослідники схильні вважати цей конструктивний засіб досить давнім<sup>8</sup>. У новіших житлах (починаючи з 20-х рр. XX ст.) поширився спосіб зарубування кpокв у виноси поперечних сволюків (“бальків”).

Дахи вкривали сніпками з житньої соломи. Усю поверхню даху пошивали сніпками, зв’язаними при корені, колосом униз (“сніпками”, “снопками”, “снопочками”, “куликами”; у Шацькому р-ні – “головачами”). У селі Самарях для цього використовували потрійні сніпки – “тройки” (товстіший сніпок, зв’язаний перевеслом при корені, розділяли на три частини і “прокручували”). На роги і нижній ряд (“стріху”) ішли сніпки, зв’язані при колосі, коренем униз (“стрішаки”, “стрижаки”, “стріхачі”, “стрихачі”,

<sup>1</sup> Puszet L. Studya nad budownictwem drewnianym / L. Puszet. Kraków, 1903. T. 1 : Chata. S. 78.

<sup>2</sup> Dmochowski Z. Ze studiów nad poleskim budownictwem drzewnym. S. 179.

<sup>3</sup> Moszyński K. Kultura ludowa Słowian. S. 504.

\* Винесену платву тут переважно називають “оплатва”, “платва”, “вчеп”, “правило”, “прогон” (верхній вінець зрубу – “правило”, “лапун”); платву, розташовану на рівні стіни, – “правило”, “платва”. Інколи наголошують, що на хаті – “платва”, а на хліві – “правило” (ср. Поступель, Забріддя Ратнівського р-ну).

<sup>4</sup> Потрібно зауважити, що подібні житла зрідка фіксуємо й на Середньому Поліссі у Рівненській обл. (Володимирецький, Сарненський, Дубровицький, Зарічненський, Рокитнівський р-ни). Дослідники згадують про них в окремих селах Олевського та Овруцького р-нів Житомирської обл. (Див.: Гурков В. С., Гошко Р. Ю. Поселения. С. 305). Проте тут цей конструктивний засіб використовують, як правило, у новіших спорудах.

<sup>5</sup> Радович Р. Народне житло. С. 121.

<sup>6</sup> Цей засіб спостерігається тут в усіх збережених будівлях XIX ст. (Див.: Локотко А. И. Белорусское народное зодчество... С. 124).

<sup>7</sup> Федака П. М. Народне житло українців Закарпаття... С. 143.

<sup>8</sup> Bohdanowicz J. Dach. S. 189, 191.

“китиці”, “китачі”). “Китачі” на стріху зчаста зв’язували посередині снопа (Шацький р-н). На роги могли використовувати й спеціальні сніпки – “роговики” (2-4 “стрихачі”, зв’язані разом), як-от у Ратнівському р-ні. У Шацькому районі іноді усю поверхню даху пошивали “снопочками” з очерету.

Гребінь даху (“стрип”, “верх”, “гребінь”; у північних селах – “коньок”<sup>1</sup>) вивершували валом соломи, “вішару” (“мишару” – болотної трави, непридатної на корм худобі) чи вибивали з “корости” (лляної костриці) та пирію (у с. Ростані уважали, що пирій для цього краший, бо він не гниє) і закріплювали дубовими кізлинами (“козлами”, “рогатками”, “кроковками”). Інколи гребінь вкривали драницею (с. Карасин Маневицького р-ну), місцями цим матеріалом вкривали ще й низ солом’яного даху (сс. Тур Ратнівського, Карасин Маневицького р-нів).

Схожий спосіб пошиття дахів (двома типами сніпків) широко відомий на теренах України та Польщі, частково в Чехії та Словаччині<sup>2</sup>. Побутував він також на Підляшші<sup>3</sup>. На теренах Білорусі він локалізувався лише на заході Полісся (у Пінському, Івановському, Дрогичинському, Березовському, Кобринському, Малоритському, Пружанському, Кам’янецькому, Жабінковському та Брестському районах), причому, як зазначають дослідники, інші способи пошиття (розстеленими кулями, поширені на основній території Білорусі. – Р. Р.), тут невідомі<sup>4</sup>. Це дозволило білоруським ученим припустити, що Західне Полісся “є країною великої міжетнічної області багатовікового побутування цього методу”<sup>5</sup>.

У другій половині XIX – на початку XX ст. на основній території Західного Полісся переважали дво- і тридільні житла типу “хата + сіни”, “хата + сіни + комора”. Побутували також однокамерні будівлі з шіпкою чи односхилим дашком-стілкою з жердин замість сіней<sup>6</sup>. Причому кількісна локалізація кожного з трьох згаданих вище планувальних типів на досліджуваній території була нерівномірною. Зокрема, коли у деяких південних районах тридільні житла порівняно часто зустрічались вже у середині XIX ст., то, як зазначають дослідники, на півночі Полісся (біля р. Прип’ять) ще у першій половині XX ст. комора при сінях траплялася досить рідко<sup>7</sup>. Натомість релікти однокамерних жител (що походять з XIX ст.) тут зрідка можна було побачити ще у першій, а навіть і у другій половині XX ст. Зокрема, дослідники згадують про їхнє побутування у сс. Тулемцях, Пульмому Шацького району ще у 30-х рр. XX ст.<sup>8</sup>

---

<sup>1</sup> О. Євтушок подає й інші лексеми для позначення цієї реалії на Західному Поліссі: “гребень”, “строп”, “стропило”, “вільчик”, “щчебель”, “щчебет”, “щчебеток”, “шчит”, “верх”, “коньок”, “грива”, “спина” (Див.: *Євтушок О. М.* Атлас будівельної лексики Західного Полісся. С. 37 (Карта № 23). Зауважимо, що у Любешівському р-ні “пощебетити хату” означає викласти верха.

<sup>2</sup> *Локотко А. И.* Белорусское народное зодчество... С. 124.

<sup>3</sup> *Радович Р.* Народне житло. С. 121.

<sup>4</sup> *Локотко А. И.* Белорусское народное зодчество... С. 124.

<sup>5</sup> *Беларускае народнае жыллё.* С. 39.

<sup>6</sup> *Данилюк А. Г.* Традиційна архітектура регіонів України: Полісся. С. 52.

<sup>7</sup> Там само.

<sup>8</sup> *Данилюк А.* Давнє народне житло в Шацькому національному парку. С. 72.

У низці населених пунктів Шацького району зустрічались тридільні житла із кутовою нішею-підсіннями (“пудсіннями”): смт Шацьк, сс. Острів’я, Мельники<sup>1</sup>, Ростань, Хрипськ. “Пудсіни” виділяли вздовж передньої стіни комори, яка була дещо (на 1.2–1.5 м) вужчою від решти приміщень. Вхід у сіни вів не з фасадної стіни, а з боку ніші. Платви у зовнішньому куті ніші підтримував стовп, опертий на перехрестя підвалин. Побутовання трикамерного житла “...із стовповою чи консольною підсінню, частина якої зайнята стебкою чи кліттю”, характерне також для Західного Полісся Білорусі<sup>2</sup>. Такі житла зустрічались і у селах Підляшшя та Холмщини<sup>3</sup>. На теренах Середнього Полісся виявлені окремі випадки кутової ніші, виділеної за рахунок комори (с. Калинівка Народицького р-ну Житомирської обл.)<sup>4</sup> чи комори і сіней (с. Вовчків Поліського р-ну Київської обл.)<sup>5</sup>, проте там вхід у сіни влаштовували у довгій фасадній стіні.

Дводільне житло розвинулось з однодільного через добудову до зрубу хати тристінка-зрубу сіней. Щодо тридільного, то на Поліссі збереглися рудименти, які дозволяють простежити два шляхи його генези: безпосередньо з однодільного та з дводільного<sup>6</sup>. Нагадаємо, що у першому випадку окремі зруби-чотиристінки хати і комори об’єднувалися між собою через дві пари стовпів сіньми. Другий варіант проходив так: до зрубу хати через стовпи добудовували зруб-трестінок сіней, у якому внутрішньою перегородкою виділяли комору. Необхідно зазначити, що коли на теренах Середнього Полісся (Рівненська<sup>7</sup>, Житомирська<sup>8</sup>, Київська<sup>9</sup> області) побутовали будівлі, які характеризують ці два варіанти генези, то на Західному Поліссі відомі лише тридільні житла з коморою, виділеною внутрішньою перегородкою у сінях. У таких випадках у поздовжні стіни між сіньми і коморою врубували лише один–три верхні поперечні вінці чи один–три верхні вінці й підвалину, а в окремих випадках – ще й надпоріжник (наддверне дерево). Зрідка фіксуємо тридільні будівлі, у яких поперечні вінці, врубані у стіни між сіньми і коморою, взагалі відсутні. Для влаштування поперечної стіни комори у поздовжніх вінцях вибирали прямі або навскісні гнізда чи

<sup>1</sup> Данилюк А. Давнє народне житло в Шацькому національному парку. С. 72.

<sup>2</sup> Локотко А. И. Белорусское народное зодчество... С. 125.

<sup>3</sup> Ткач В. Очерки Холмщины и Подляшья / В. Ткач. Холм, 1911. С. 18; Kolberg O. Chełmskie. Obraz etnograficzny / O. Kolberg. Wrocław – Poznań, 1964. Cz. I. S. 77 [Kolberg O. Dzieła wszystkie / O. Kolberg. T. 33] (Reedycja fotooffsetowa, pierwodruk: Kraków, 1890); Радович Р. Народне житло. С. 118. Згідно з матеріалами польських дослідників, хати з підсіннями-нішами локалізувалися тут на півночі Холмського та сході Білопідляського воєводств (Див.: Jagiela K. Chałupy podcieniowe / K. Jagiela // Polski Atlas Etnograficzny. Warszawa, 1971. Zesz. IV. Karta CIX. Mapę 220–223).

<sup>4</sup> Радович Р. Деякі специфічні риси житла та господарських будівель на Поліссі... С. 83–84.

<sup>5</sup> Радович Р. Техніка та технологія традиційного житлово-господарського будівництва на Поліссі... С. 63 (Рис. 1.6).

<sup>6</sup> Там само. С. 62–63; Moszyński K. Kultura ludowa Słowian. S. 553.

<sup>7</sup> Радович Р. Традиційне житло (будівельний матеріал, техніка та технологія, особливості планування) / Р. Радович // Етнокультура Рівненського Полісся. Рівне, 2009. С. 23–24.

<sup>8</sup> Радович Р. Технологія зведення зрубу житла... С. 100 (Рис. 1), 101 (Рис. 2).

<sup>9</sup> Радович Р. Техніка та технологія традиційного житлово-господарського будівництва на Поліссі... С. 62–63.



при стінах закріплювали (врубували у платву і підвалину) стовпи з поздовжнім пазом. Інколи ці стовпи просто вкопували у землю. Водночас траплялись будівлі, у яких до поперечних стін закріплювали по два нетовсті вертикальні бруски на відстані 4–6 см один від одного (між якими закріплювали краї поперечок). Такі конструктивні варіанти влаштування внутрішньої перегородки побутували й на теренах Середнього Полісся. Однак там у подібних житлах поперечна стіна досить часто є суцільним зрубом, у якому всі поперечні вінці зв'язані у замок з поздовжніми<sup>1</sup>.

Повертаючись до дводільних жител, відзначимо, що на Західному Поліссі передня стіна їхніх сіней, як правило, була досить довгою (в етнологічній науці такі будівлі відомі як “хата з широкими сіньми”)\*. Довгою була передня стіна сіней і в тридільних спорудах (з виділеною коморою). Житла з “широкими сіньми” відомі також на теренах Підляшшя<sup>2</sup>.

Важливе місце у формуванні поліського житла займала стебка (тепла комора) – невелике приміщення, у якому зберігали коренеплоди, молоко, бочки з березовим квасом, капостою, огірками, грибами та деякі інші продукти<sup>3</sup>. На теренах Західного Полісся (Любешівський, Маневецький, Турійський, Ратнівський, Камінь-Каширський, Старовижівський, Ковельський р-ни) стебку називали “пуклітом”, “поклітом” (варіант: “прикліт” – с. Пісочне Камінь-Каширського р-ну). У Любомльському і Володимир-Волинському районах таке приміщення інколи називали по-іншому – “прибік”, “прибок”, а у Любешівському районі (с. Гірки) – “варивня”. Побутували й інші термінологічні позначення: “пивниця”, “тепла пивниця” (Ратнівський р-н), “тепла комора” (Ратнівський, Любешівський р-ни).

<sup>1</sup> Радович Р. Техніка та технологія традиційного житлово-господарського будівництва на Поліссі... С. 69 (Рис. 3); Його ж. Технологія зведення зрубу житла... С. 101 (Рис. 2); Його ж. Деякі специфічні риси житла та господарських будівель на Поліссі... С. 84 (рис.), С. 85 (рис.).

\* Наприклад, у хаті кінця XVIII – початку XIX ст. у с. Здомишлі Ратнівського р-ну розміри житлової камери – 3.86 x 3.61 м, сіней – 3.86 x 4.36 м; у хаті кінця XVIII – початку XIX ст. у с. Гірках Любешівського р-ну розміри житлової камери – 3.8 x 4.8 м, сіней – 3.5 x 5 м; у хаті середини XIX ст. у с. Великій Глуші Любешівського р-ну розміри житлової камери – 4.7 x 4.99 м, сіней – 4.7 x 5.07 м; у хаті середини XIX ст. у с. Невири Любешівського р-ну розміри житлової камери – 4.46 x 4.94 м, сіней – 4.46 x 4.44 м; у хаті кінця XIX – початку XX ст. у с. Ветлах Любешівського р-ну розміри житлової камери – 4.71 x 5.18 м, сіней – 4.71 x 4.57 м; у хаті початку XIX ст. у с. Раковому Лісі Камінь-Каширського р-ну розміри житлової камери – 4.83 x 5.2 м, сіней – 4.83 x 5.4 м. В окремих випадках сіни були незначних розмірів, і тоді (холодну) комору виділяли внутрішньою перегородкою при їх тильній стіні (хати кінця XIX ст. у сс. Сереховичах Старовижівського, Самарах Ратнівського р-нів).

<sup>2</sup> Радович Р. Народне житло. С. 118; Ярошевич Й. Русини Більського повіту (винятки зі статті “Materialy do statystyki i etnografii gubernii Grodzieńskiej. Powiat Bielski”, поміщеної в часописі “Athenaeum”. Вільно, 1848. Зош. 6. С. 168–186) / Й. Ярошевич // Над Бугом і Нарвою : Ukrainkie pismo Podlasia. Bielsk Podlaski, 1933. № 3–4 (7–8). S. 32.

<sup>3</sup> Характерною особливістю стебок є те, що їхня стеля на 0.35–0.7 м нижча від стелі інших приміщень, зокрема, житлової камери, а долівка, порівняно з долівкою сіней, дещо заглиблена (Див.: Радович Р. Поліська стебка (за матеріалами правобережного Полісся) / Р. Радович // Записки НТШ. Львів, 2001. Т. CCXLII : Праці Секції етнографії і фольклористики. С. 207).

Коли на Середньому Поліссі стебку переважно виділяли при тильній стіні сіней (іноді – через сіни від хати)<sup>1</sup>, то на Західному Поліссі зустрічаємо більшу варіантність її місцезнаходження. Стебка, виділена при тильній стіні сіней, де вона займала усю їх ширину (подекуди – частину, наближену до печі), широко побутувала лише на сході, у Любешівському та Маневецькому районах<sup>2</sup>. Рідше траплялася в інших поліських районах Волинської області: у Любомльському (с. Пульмо), Ратнівському (сс. Велимче, Самари), Ковельському (с. Доротище) тощо. Тут вона (“пукліт”, “прибік”) часто примикала до тильної стіни житлового приміщення. Будівлі з таким розташуванням “пукліта” А. Данилюк локалізував на північ від Ковеля (у межиріччі Вижівки і Цира)<sup>3</sup>, а також на півночі Любомльського району<sup>4</sup> (нині – Шацький р-н Волинської обл.). Згідно з нашими польовими матеріалами, основне розповсюдження таких будівель припадає на Камінь-Каширський район<sup>5</sup>. Побутували вони й у Старовижівському, Турійському, Любомльському районах, а також на південно-західних окраїнах Ратнівського (сс. Датинь, Здомишль) району. Південна межа розповсюдження таких стебок – південний схід Турійського району (сс. Озеряни, Новий Двір) та північні окраїни Володимир-Волинського району (сс. Микитичі, Ліски); північна – села Велика Глуша Любешівського й Мельники Любомльського районів<sup>6</sup>.

“Пукліт” цього типу становить прямокутний у плані неширокий (1.3–1.5 м) зруб-трестінок, що прибудований через стовпи до тильної стіни житлового приміщення: (1.3 x 4.59 м) – хата другої половини ХІХ ст. у с. Полицях; (2 x 5.5 м), (1.45 x 4.05 м), (1.5 x 5 м) – хати кінця ХІХ – початку ХХ ст. у с. Сошичному; (1.3 x 3.25 м) – хата кінця ХІХ ст. у с. Острівку; (1.5 x 4.06 м) – хата кінця ХІХ – початку ХХ ст. у с. Бузанах; (1.36 x 3.19 м) – хата початку ХХ ст. у с. Грудках; (1.51 x 5.03 м) – хата 1919 р. у с. Гуті-Кам’янській Камінь-Каширського району. Зруб складали з колод, півколод, брусів чи пластин. “Пукліт” займав наближену до печі частину тильної стіни житлового приміщення (хати кінця ХІХ – початку ХХ ст. у сс. Мостищі, Полицях, Грудках, Видертій, Запрудді, Острівку Камінь-Каширського р-ну; хата кінця ХІХ ст. у с. Новому Дворі, хата 1898 р. у с. Кримному Старовижівського р-ну; хата кінця ХІХ ст. у с. Столінських Смолярах Любомльського р-ну; хата кінця ХІХ ст. у с. Здомишлі Ратнівського р-ну) або всю його тильну стіну (хата кінця ХІХ ст. у с. Полицях, хати кінця ХІХ – початку ХХ ст. у сс. Бузанах, Грудках, Полицях, Великому Обзорі та хата 1918 р. у с. Гуті-Кам’янській Камінь-Каширського р-ну). Вхід у “пукліт” вів з боку сіней. Траплялось,

<sup>1</sup> На Середньому Поліссі поряд зі стебками, що входили у склад житлового зв’язку, побутували стебки як окремі споруди чи стебки, зблоковані з іншими господарськими будівлями двору. Натомість на Західному Поліссі їх не зустрічаємо (Див.: *Радович Р.* Поліська стебка... С. 207–223). Разом із тим, на північному заході Волинської обл. (у низці північних сіл Шацького, Ратнівського, Любешівського р-нів) стежки відсутні й у складі житлового зв’язку. Додамо, що останнє характерне також для заходу Полісся Білорусі (Див.: *Локотко А. И.* Белорусское народное зодчество... С. 206 (Рис. 185).

<sup>2</sup> *Радович Р.* Поліська стебка... С. 205.

<sup>3</sup> *Данилюк А.* Особливості розвитку традиційного житла Волинського Полісся. С. 54.

<sup>4</sup> *Данилюк А.* Давнє народне житло в Шацькому національному парку. С. 72.

<sup>5</sup> *Радович Р.* Поліська стебка... С. 205.

<sup>6</sup> Там само. С. 205–206.

що у “пукліт” виступала тильна стіна печі (зрубу в цьому місці не було). У задній (с. Гута-Кам’янська) чи протилежній до входу (с. Бузани) стіні стебки прорубували невеличке віконце (0.2 x 0.2 м).

Крім “пукліта”, інших прибудов при тильній стіні хати зчаста не споруджували (хати початку ХХ ст. у сс. Черчому, Запрудді, Острівку Камінь-Каширського р-ну; хата 1898 р. у с. Кримному Старовижівського р-ну). Проте “пукліт” у багатьох випадках становить складову “двірця” (“задвірка”, “прибоку”)<sup>1</sup>, який, крім хати, захоплював ще тильну стіну сіней чи сіней і комори. Така прибудова об’єднувала, як звичайно, з допомогою “двірця” при сінях два зруби-трестінки (“пукліт” при хаті та “комірку” при коморі): хати кінця ХІХ – початку ХХ ст. у сс. Острівку, Сошичному, Великому Обзорі, Полицях, Мостищі, Бузанах, Грудках Камінь-Каширського р-ну; хати кінця ХІХ ст. у с. Новому Дворі Турійського р-ну. Інколи місце комірки займав “хлівчик” (хата кінця ХІХ ст. у с. Сошичному). Подекуди “пукліт” блокували лише з “двірцем” (комірки чи хлівчика не було): хати другої половини ХІХ – початку ХХ ст. у сс. Полицях, Гуті-Кам’янській, Бузанах, Сошичному, Грудках, Видертій Камінь-Каширського р-ну. “Пукліт” при тильній стіні житлового приміщення траплявся як у дворах вільної забудови, так і у зімкнутих (с. Острівок) та замкнутих (сс. Піщане, Датино) дворах.

Розташування при тильній стіні житлового приміщення теплої комори (“здебки”), яку в зимові місяці обігрівали жаром в посудині, відоме й на етнографічній Волині (сс. Малий Скнит, Клепачі Славутського р-ну Хмельницької обл.). Причому при сінях, перед входом у стебку, тут могли розташовувати ще одне приміщення на зразок поліського “двірця” – “сінечки”. Подібне фіксуємо й на Галицькій Волині (північні райони Львівської обл.). Зокрема, у хаті 1888 р. зі с. Андріївки Радеківського р-ну, яка складається з двох п’ятистітків, об’єднаних сіньми, по один бік від останніх розташовані дві “комори” (на одяг і на збіжжя), по другий – житлове приміщення з вузьким (1.32 м) “прибоком” (теплою коморою для зберігання картоплі та інших коренеплодів). Тильна стіна хатньої печі виходить у “прибік” (зруб у цьому місці відсутній), а його стеля розташована на 0.46 м нижче від стелі інших приміщень. Про побутування у деяких галицьких місцевостях комірки для зберігання картоплі, розташованої при тильній стіні житлового приміщення, згадував також відомий український учений Федір Вовк<sup>2</sup>.

У південній частині Ратнівського, на заході Камінь-Каширського, у північно-східній частині Старовижівського р-нів “пукліт” (“теплу комору”, “теплу пивницю”, “пивницю”) блокували переважно до причілка житлової камери. Вхід у стебку вів, як звичайно, з головного фасаду. Спорадично таке розташування стебок зафіксоване в інших районах Полісся України: с. Військове Поліського р-ну Київської, сс. Мала Чернігівка, Гуничі Овруцького р-ну Житомирської областей<sup>3</sup>. У селі Доротищі Ковельського району прибудований до причілка хати “пукліт” має тамбур-сінечки. До речі, у Володимирецькому, рідше у Сарненському, Костопільському та Березнівському районах Рівненської області

---

<sup>1</sup> Данилюк А. Особливості розвитку традиційного житла Волинського Полісся. С. 54.

<sup>2</sup> Вовк Хв. Етнографічні особливості українського народу / Хв. Вовк // *Вовк Хв.* Студії з української етнографії та антропології / Хв. Вовк. Київ, 1995. С. 112.

<sup>3</sup> Радович Р. Поліська стебка... С. 206.

“пукліт” зчаста займав місце через сіни від житлової камери<sup>1</sup>. Таке його розташування широко відоме на теренах Білорусі (Західне Подніпров’я, Полісся, Південь Центральної Білорусі, Понімання)<sup>2</sup>.

Досить поширеним явищем у житлобудівництві Західного Полісся є наявність в одному блоці із житловим зв’язком “колешні” (приміщення для зберігання возів, дров, сільськогосподарського реманенту тощо). Як правило, вона примикає до причілка житлової камери (хати XIX – початку XX ст. у с. Здомишлі; хати початку XX ст. у сс. Турі, Щедрогорі; хата кінця XIX ст. у с. Заболотті; хата 1916 р. у с. Велимчому; хата 1903 р. у с. Видраниці; хата кінця XIX ст. у с. Самарах Ратнівського; хати кінця XIX ст. у сс. Сереховичах, Грабовому; хати 1881, 1900 та 1918 рр. у с. Кримному<sup>3</sup> Старовижівського р-нів), рідше – до причілка комори (хата кінця XIX ст. у с. Здомишлі Ратнівського; хата кінця XIX – початку XX ст. у с. Бузанах; хата початку XX ст. у с. Острівку; хати початку XX ст. і 1906 р. у с. Грудках Камінь-Каширського; хати початку XX ст. у сс. Волі Любешівській<sup>4</sup>, Судчому Любешівського; хати кінця XIX ст. у сс. Карасині, Копиллі Маневицького р-нів). Часом у житлах типу “хата + сіни” “колешню” блокують до причілка сіней: хата середини XIX ст. у с. Грудках Камінь-Каширського р-ну. “Колешня” при причілку комори інколи зустрічається у житлових спорудах й у південно-західній частині Рівненського Полісся (сс. Тишиця Березнівського; Рудня Костопільського; Корост Сарненського; Великі Цепцевичі, Красносілля Володимирецького; Кухітська Воля Зарічненського р-нів Рівненської обл. та ін.).

У деяких випадках житловий зв’язок “хата + сіни + комора” (“хата + сіни”) через “пукліт”, розташований при причілку житлової камери, поєднують з “колешню”. Такі будівлі побутували на півдні Ратнівського, заході Камінь-Каширського, північному сході Старовижівського районів. У згаданих районах побутують також будівлі, де прибудована до причілка хати стебка розташована у “колешні”. Такі “пукліти” становили невеликий за розмірами зруб-трестінок (1.6 x 2 м – хата кінця XIX ст. у с. Грабині Старовижівського р-ну), розташований на відстані 0.7 м від входу в “колешню”. Частіше це був зруб-двостінок, який примикав до тильної стіни “колешні” та причілка житлової камери: хата 1903 р. у с. Видраниці (2.2 x 1.8 м); хати кінця XIX ст. у селах Здомишлі, Велимчому Ратнівського р-ну. Спорадично такий варіант розміщення стебки побутував і в інших місцевостях (с. Копилля Маневицького р-ну). Трапляються також будівлі, у яких стебка поєднує житлову камеру з хлівом (с. Раків Ліс Камінь-Каширського р-ну).

Потрібно зазначити, що розташування хліва в одному блоці з житлом на Західному Поліссі траплялось досить часто (“хлів + сіни + хата”: хата середини XIX ст. у с. Великій Глуші Любешівського р-ну; “хата + сіни/пукліт + хлів”: хата кінця XIX ст. у с. Островах Маневицького р-ну<sup>5</sup>; “хата + сіни + комора + хлів”: сс. Кримне Старовижівського, Карасин Маневицького р-нів; “хата + сіни + комора + хлів (на свині) + хлів (на корови)”: с. Мукошин Любешівського р-ну; “хлів + колешня + комора

<sup>1</sup> Там само. С. 205.

<sup>2</sup> Локотко А. И. Белорусское народное зодчество... С. 277.

<sup>3</sup> Архів Львівського Музею народної архітектури і побуту (далі – МНАіП), ЗВ-66, с. 6.

<sup>4</sup> Там само. ЗВ-32, с. 22.

<sup>5</sup> Там само. ЗВ-66, с. 2.

+ сіни + хата (з пуклітом)”: с. Острівок Камінь-Каширського р-ну; “хата (з пуклітом) + сіни (з двірцем) + комора + колешня + хлів”: хата кінця XIX ст. у с. Бузанах Камінь-Каширського р-ну; “хата + сіни/пукліт + хлів + дровітня”: хата кінця XIX ст. у с. Островах Маневицького р-ну<sup>1</sup>; “хлів + хлів + комора + сіни/пукліт + хата”: хата початку XX ст. у с. Осниці Маневицького р-ну<sup>2</sup>). Досить широко побутували такі житла й на Підляшші<sup>3</sup>. Окремі дослідники вважають, що блокування в одному ряду з хатою інших холодних будівель двору було однією з диференціюючих рис, котрі відрізняли українське житло Підляшшя (та Холмщини) від польського<sup>4</sup>. Блокування холодних приміщень з житловим зв’язком притаманне також для будівництва Білорусі (так званий “погонний двір”)<sup>5</sup>. При цьому білоруські вчені відзначають, що двори, у яких усі ланки погону “з’єднані між собою і знаходяться під спільним дахом”, поширені насамперед на Західному і Середньому Поліссі та на півдні і південному сході Центральної Білорусі<sup>6</sup>. Поєднання холодних приміщень (зокрема хлівів) з житлом притаманне також і для інших областей Полісся України (Рівненщини<sup>7</sup>, Житомирщини<sup>8</sup>, Київщини<sup>9</sup>). Варто наголосити, що у кінці XIX – на початку XX ст. двори з однорядовою забудовою взагалі були одними з найбільш розповсюджених на Поліссі<sup>10</sup>.

Інколи у такий блок входила також “клуня” (“клуня + комора + сіни + хата (з пуклітом)”: сс. Острівок Камінь-Каширського, Карасин Маневицького р-нів; “колешня + хата + сіни/комора + клуня (тік із засторонком)”: хата кінця XIX ст. у с. Сереховичах Старовижівського р-ну; “комора + сіни + хата + клуня”: у с. Турі Ратнівського р-ну; “хлів + колешня + хата + сіни + комора + клуня”: хата 1873 р. у с. Жиричах; “колешня + хата + сіни/комора + клуня + хлів”: хата кінця XIX ст. у с. Самарах Ратнівського р-ну). В окремих випадках тридільна клуня (“засторонок + тік + засторонок”) могла примикати до житлового зв’язку (“комора + сіни + хата”) під прямим кутом, утворюючи Г-подібний зімкнутий двір<sup>11</sup>. А у хаті 1870 р. у с. Любохині Старовижівського р-ну (“хата + сіни + комора”) з причітком комори під прямим кутом заблоковано сінник і три приміщення хлівів. Будівля 1913 р. у селі Солов’ях Старовижівського р-ну має П-подібну форму: з житловим зв’язком (“комора + сіни + хата + пукліт”) під прямим кутом заблоковані колешня та хлів, а паралельно до житла розташовані ще клуня та другий хлів. Спору-

<sup>1</sup> Архів Львівського МНАіП, ЗВ-66, с. 1.

<sup>2</sup> Там само. С. 2.

<sup>3</sup> Зокрема, за даними польського дослідника Й. Ярошевича, у першій половині XIX ст. планування домівства багатшого селянина колишнього Більського повіту здійснювалося за схемою: “шпихлір + комора + хата + сіни + конюшня” (Див.: *Ярошевич Й.* Русини Більського повіту... С. 32).

<sup>4</sup> *Ткач В.* Очерки Холмщини и Подляшья. С. 18.

<sup>5</sup> *Локотко А. И.* Белорусское народное зодчество... С. 88–112.

<sup>6</sup> Там же. С. 99.

<sup>7</sup> *Данилюк А. Г.* Традиційна архітектура регіонів України: Полісся. С. 31; *Радович Р.* Традиційне житло... С. 24–25.

<sup>8</sup> *Радович Р.* Деякі специфічні риси житла та господарських будівель на Поліссі... С. 85.

<sup>9</sup> *Радович Р.* Техніка та технологія традиційного житлово-господарського будівництва на Поліссі... С. 63–64.

<sup>10</sup> *Гурков В. С., Гошко Р. Ю.* Поселения. С. 291.

<sup>11</sup> Архів Львівського МНАіП, ЗВ-66, с. 8.

ди, у яких усі житлові та господарські приміщення (включаючи клуню) блокують між собою і перекривають спільним дахом, дослідники номінують як “зімкнутий двір”<sup>1</sup>. На сьогодні досить важко сказати, наскільки давньою на Західному Поліссі є традиція блокування клуні з житлом, оскільки в обстежених будівлях остання, як правило, добудована пізніше. Тим більше, що відомий український учений Павло Чубинський ще у середині ХІХ ст. відзначав, що на Поліссі до житла прибудовують усі холодні приміщення (сіни з “чуланчиком” (стебкою. – *Р. Р.*), комору, хлів, “сільник”, шопу, “свинушник” та ін.), і лише клуня завжди стоїть окремо<sup>2</sup>. Водночас в українського населення західних областей України (Лемківщина, Бойківщина<sup>3</sup>, Підгір’я<sup>4</sup>, Надсяння) зімкнутий двір, до складу якого входить клуня, має давню традицію. Однорядові двори, у яких під одним дахом із житлом зблоковані господарські приміщення, відомі також у деяких районах Словаччини<sup>5</sup>, Польщі<sup>6</sup>, Болгарії<sup>7</sup> та Угорщини<sup>8</sup>, в інших країнах Європи (Австрії, Німеччині<sup>9</sup>, Данії, Голландії<sup>10</sup>).

Не можемо залишити поза увагою ще однієї особливості західнополіського житла, яка, на наш погляд, має безпосередній зв’язок із його плануванням. На усій території Полісся переважали житла з двома вікнами на чільному фасаді та одним (наближеним до покуті) у причілковій стіні. Ще одне вікно могли влаштувати у тильній стіні наближено до причілка (у новіших спорудах на причілку могли прорубувати ще й друге вікно). Таке розташування вікон переважало й на основній території Західного Полісся. Поряд із тим, у Ратнівському, Старовижівському, рідше у Любомльському, Шацькому, на заході Камінь-Каширського, Ковельського, на півночі Турійського районів побудували житла, у яких прорубували лише два вікна у чільній стіні й одне (наближене до причілкової) у тильній стіні. Зауважимо, що у давніших будівлях останнє зчаста відсутнє. Причому на зазначеній території таке розташування вікон характерне вже

<sup>1</sup> Сілецький Р. Сільське поселення та садиба в Українських Карпатах ХІХ – початку ХХ ст. / Р. Сілецький. Київ, 1994. С. 114.

<sup>2</sup> Чубинській П. Жилище, утварь, хозяйственныя постройки и орудія / П. Чубинській // Чубинській П. Труды этнографическо-статистической экспедиции въ Западно-русский край, снаряженной Императорскимъ Русскимъ Географическимъ Обществомъ. Юго-Западный отдѣлъ / П. Чубинській. Петербургъ, 1877. Т. VII. Вып. 2. Ч. 3 : Малоруссы Юго-Западнаго края. С. 391.

<sup>3</sup> Сілецький Р. Сільське поселення та садиба в Українських Карпатах ХІХ – початку ХХ ст. С. 114–121.

<sup>4</sup> Радович Р. Традиційне сільське житло Підгір’я кінця ХІХ – початку ХХ ст. / Р. Радович // НЗ. 1995. № 4. С. 224.

<sup>5</sup> Грацианская Н. Н. Жилище и хозяйственныя постройки словацкого крестьянства в ХІХ – начале ХХ вв. / Н. Н. Грацианская // Славянский этнографический сборник. Москва, 1960. С. 233–234.

<sup>6</sup> Ганцкая О. А., Грацианская Н. Н. Крестьянское жилище западных славян / О. А. Ганцкая, Н. Н. Грацианская // Типы сельского жилища в странах зарубежной Европы. Москва, 1968. С. 171.

<sup>7</sup> Примовски А. Быт и культура на Родопските Българи. Матеріальна культура. Сборник за народни умотворения и народопис / А. Примовски. София, 1973. Кн. 2. С. 485.

<sup>8</sup> Гроздова И. Н. Сельское жилище венгров / И. Н. Гроздова // Типы сельского жилища в странах зарубежной Европы. С. 65.

<sup>9</sup> Листова Н. М. Крестьянское жилище Германии, Австрии и Швейцарии в ХІХ в. / Н. М. Листова // Типы сельского жилища в странах зарубежной Европы. С. 219.

<sup>10</sup> Гроздова И. Н. Типы крестьянских домов в Нидерландах и Бельгии в первой половине ХІХ в. / И. Н. Гроздова // Типы сельского жилища в странах зарубежной Европы. С. 226.



для жител кінця XVIII – першої половини XIX ст. Про давність цієї традиції засвідчує й хата 1587 р. зі села Самарів (у якій два вікна розміщені на чільному фасаді та одне – у тильній стіні)<sup>1</sup>. Потрібно зазначити, що житлові будівлі, у яких відсутні віконні прорізи у причілковій стіні житлової камери, досить часто зустрічались у народному будівництві західних областей України (Бойківщина, Гуцульщина, Лемківщина, південні та західні райони рівнинної Львівщини, західна частина етнографічної Волині тощо). Відомі вони й на Холмщині та Підляшші<sup>2</sup>. За нашими спостереженнями, це явище характерне переважно для місцевостей, де у минулому побутовували зімкнуті та замкнуті двори. До речі, на заході Полісся замкнуті двори найчастіше зустрічались у Ратнівському, Старовижівському та Камінь-Каширському районах<sup>3</sup>. Відомі вони також у Любомльському та Шацькому районах.

Будівлі із двома житловими приміщеннями (хатою і кухнею), розташованими по один бік від сіней, більш-менш помітно поширюються у заможніших верств селянства Західного Полісся лише після Першої світової війни (20–30-ті рр. XX ст.)<sup>4</sup>: “хата + хата (кухня) + сіни/комора” (с. Залісці Рожищанського р-ну); “хата + хата (кухня) + сіни + комора” (с. Велимче Ратнівського р-ну) та ін. Розвиток такого житла відбувався через поділ грубкою і внутрішньою перегородкою житлової камери на “чисте” приміщення і кухню. Траплялось, що другу житлову камеру добудовували до причілка вже існуючої хати чи перетворювали у неї сіни (у такому разі роль сіней виконувала комора). Приблизно у цей час невеличке “чисте” приміщення іноді виділяють грубкою й при тильній стіні хати (с. Сереховичі Старовижівського р-ну).

Внутрішнє облаштування західнополіського житла відзначалося простотою і чіткою функціональною доцільністю. Його складали піч, лави, піл (“примуст”, “запіч”), жердки, полиці, посвіт, стіл, скриня, ослони, ослінчики тощо. У давніших хатах частину обладнання житлової камери становили врубані і напівврубані меблі, які виготовляли водночас із будівництвом хати. Це передовсім “греди” (“бальки”) – колоди чи протесані плахи, врубані у стіни нижче сволоків, які використовувались як полиці чи жердки (у курних житлах на них осідала сажа)<sup>5</sup>. Окремі релікти таких “гред” зафіксовані у давніших житлах Волинського Полісся. Зокрема у хаті кінця XVIII – першої половини XIX ст. у с. Гірках Любешівського району гряди (15x15 см) розташовані при тильній (“примостній”)\* і передній (“світової”) стінах (на відстані 18 см від стелі і 20 см від стіни)<sup>6</sup>. У хаті першої половини – середини XIX ст. у с. Раковому Лісі Камінь-Каширського району – гряда лише при тильній стіні (на 50 см нижче стелі)<sup>7</sup>, а у хаті

<sup>1</sup> Верговський С., Свирида Р., Верговська М. Хатні храми Волині... С. 76.

<sup>2</sup> Радович Р. Народне житло. С. 120–121.

<sup>3</sup> Данилюк А. Г. Традиційна архітектура регіонів України: Полісся. С. 27.

<sup>4</sup> У деяких південних районах Середнього Полісся такі будівлі відомі вже з середини XIX ст. (Див.: Радович Р. Деякі специфічні риси житла та господарських будівель на Поліссі... С. 84–85).

<sup>5</sup> Свирида Р. Обладнання традиційного житла Правобережного Полісся / Р. Свирида // НТЕ. 1979. № 3. С. 61.

\* На Західному Поліссі окремі стіни житлового приміщення подекуди називали так: причілкова – “покутня”, тильна – “примостня” (“північна”), передня – “світова”, порогова – “печова” (с. Самари).

<sup>6</sup> Архів Львівського МНАіП, ЗВ-68, с. 7.

<sup>7</sup> Там само. С. 4.

1819 р. у с. Залісах Ратнівського району – гряди при покутній і запічній (тильній. – *Р. Р.*) стінах<sup>1</sup>. Долівку (“землю”, “тік”) робили глинобитною. У с. Столінських Смолярах її вибивали з вимішаної з піском “рудой глини”, яку трамбували і зверху змащували рідким розчином цієї ж “рудой глини”.

Внутрішнє планування інтер’єру житлового приміщення є однією з найбільш стійких етнічних ознак, котра характеризує різні групи східних слов’ян. Вона визначається двома основними показниками: розташуванням діагоналі піч – покуть та напрямком, у якому повернуті челюсті печі<sup>2</sup>. Для місцевого житла, як і українського народного житла в цілому<sup>3</sup>, характерне розташування печі в кутку між пороговою (“печовою”) і тильною (“примостною”) стінами, зі зверненими у бік чільної стіни челюстями. Покуть, відповідно, знаходиться у діагонально протилежному кутку (між чільною і причілковою стінами).

У давніших печах опіччя (нижню частину – до череня) робили з дерева. На теренах Волинського Полісся дослідники фіксують один із найпростіших конструктивних варіантів опіччя: на двох масивних підвалинах (яким зчаста надавали форму полозів), установлених на дерев’яних штандарах, укладали суцільний накот із плах або кругляків<sup>4</sup>. За дугасті виступи підвалин (полози) похило закладали дошку, яка утримувала передню стінку глинобитного припічка<sup>5</sup>. У Шацькому районі (с. Ростань) опалювальний пристрій такої конструкції називали “піч на саньох”. Тут при влаштуванні опіччя рівнобіжно до порогової стіни вкладали два ряди каменів (“фундамент”), а на них паралельно – дві масивні деревини, які закінчувались “кульбаками” (за них закладали дошку, що утримувала засип “черіня”, зокрема “припик”). По деревинах ішов суцільний настил із коленого дерева (“підпіл”), на який засипали глину і вкладали каміння. Зверху по каменях заливали розчин глини (у новіших печах “черінь” влаштовували з випаленої цегли)<sup>6</sup>. Під настилом – “пудпіч” (“пудпічі”), де взимку утримували курей. Нерідко дерев’яне опіччя підтримували чотири стовпці, вкопані у землю (Любешівський (с. Мукошин), Зарічненський, Володимирецький та ін. р-ни). У Любешівському, Маневицькому, Зарічненському, Володимирецькому, Сарненському районах відомі зрубні опіччя (заввишки у 2–3 вінці). У деяких місцевостях Західного (як і Середнього<sup>7</sup>) Полісся досить давню традицію мають глинобитні опічки. Зокрема,

<sup>1</sup> Данилюк А. Г. Традиційна архітектура регіонів України: Полісся. С. 54; *Його ж.* Народна архітектура Волинського Полісся. С. 7.

<sup>2</sup> Бломквист Е. Э. Крестьянские постройки русских, украинцев и белоруссов (поселения, жилища и хозяйственные строения) / Е. Э. Бломквист // Восточнославянский этнографический сборник. Москва, 1956. С. 212.

<sup>3</sup> Косміна Т. Поселення, садиба, житло / Т. Косміна // Українці : Історико-етнографічна монографія в двох книгах. Опішне, 1999. Кн. 2. С. 44.

<sup>4</sup> Свирида Р. Обладнання традиційного житла Правобережного Полісся. С. 56.

<sup>5</sup> Там само.

<sup>6</sup> Зап. 14.07.2010 р. у с. Ростані Шацького р-ну Волинської обл. від Сукача Івана Зінковича, 1927 р. народж.

<sup>7</sup> Сілецький Р. Система опалення народного житла поліщуків (типи опалювальних пристроїв, їх конструктивні особливості, звичаї та повір’я / Р. Сілецький // Полісся України : Матеріали історико-етнографічного дослідження. Львів, 1999. Вип. 2 : Овруччина. 1995. С. 128.

у Любомльському районі (с. Столінські Смоляри) для влаштування “фундаменту” печі в кутку житлового приміщення між пороговою і тильною стінами влаштовували опалубку (встановлювали два міцні дерев’яні щити), яка разом зі стінами утворювала своерідну скриню, у яку набивали суміш глини з піском (три частини глини й одна піску). “Черена” робили з глини.

Наступним етапом у процесі спорудження печі було влаштування камери для випалу (“неба”, “піднебіння”, “буди”). На опічці перед майбутнім пічним отвором залишали місце на припічок і влаштовували опалубку. При зведенні склепіння використовували кілька способів виготовлення опалубки. У селі Столінських Смолярах на поверхні опіччя встановлювали міцні “каблуки”, обплетені лозою, а у місці двох зовнішніх стінок – дерев’яні щити. У порожнину “забивали” глиняно-піщану суміш. Після просихання глини щити знімали, а внутрішню опалубку випалювали. На Західному Поліссі відомі й інші способи влаштування опалубки склепіння – замість заплетених лозою каблук могли вкладати розколений масивний кадовб, штабель дров, півколоду (які після влаштування склепіння випалювали)<sup>1</sup>. У новіших печах склепіння викладали з випаленої (с. Ростань) чи сирої (с. Самари) цегли. Перед устям печі, на припічку ближче до сінешньої стіни, влаштовували заглиблення (нішу) для вигрібання жару й попелу – “пічку”. Невеличку нішу для зберігання солі, сірників теж називали “пічкою”.

Давні печі були курними. При курній системі опалення дим з печі виходив у житлове приміщення. Як слушно зазначає українська дослідниця Раїса Свирида, спеціальні отвори для виходу диму з хати на Поліссі зустрічалися досить рідко (переважно дим виходив крізь прочинені на час випалу двері)<sup>2</sup>. Причому автор згадує лише про стінові димоволоки (отвори) у сінешній стіні (проти припічка) чи напільній (проти запічка)<sup>3</sup>. У хаті першої половини – середини XIX ст. (с. Хрипськ), яка колись була курною, ми виявили два димоволоки у верхній частині порогової стіни, розташовані по боках від дверей. А у с. Самарях респонденти пам’ятають курну хату з чотирма отворами (“дирками”) для диму, прорізаними у стелі<sup>4</sup>.

На теренах України процес ліквідації курної системи відбувався досить нерівномірно. Правдоподібно, що курні хати найшвидше були витіснені у лісостеповій частині, натомість найдовше вони затрималися у регіоні Карпат і на Поліссі<sup>5</sup>. У північних районах найбільш інтенсивне витіснення курних жител відбувалося у XIX ст. (особливо після реформи 1861 р.<sup>6</sup>). Зокрема, у північній частині колишнього Радомишльського

---

<sup>1</sup> Свирида Р. Обладнання традиційного житла Правобережного Полісся. С. 56; Данилюк А. Г. Традиційна архітектура регіонів України: Полісся. С. 65.

<sup>2</sup> Свирида Р. Обладнання традиційного житла Правобережного Полісся. С. 56.

<sup>3</sup> Там само. С. 57.

<sup>4</sup> Зап. 16.07.2010 р. у с. Самарях (хутір Мокре) Ратнівського р-ну Волинської обл. від Сидорука Івана Васильовича, 1918 р. народж. Про наявність отворів у стелі для відведення диму з курної хати на теренах Середнього Полісся згадує Р. Сілецький (Див.: Сілецький Р. Опалювальні пристрої народного житла Середнього Полісся... С. 148).

<sup>5</sup> Радович Р. Розвиток польського житла: проблеми генезису стелі. С. 131.

<sup>6</sup> Таранушенко С. Житло на Слобожанщині. С. 40; Чубинській П. Жилище, утварь, хозяйственныя постройки и орудія. С. 389.

повіту до реформи 1861 р. курні житла домінували<sup>1</sup>. Поряд із тим, коли у 40-х роках XIX ст. на Чернігівщині налічувалося 23 000 “чорних хат”, у 60-х роках – 7 000, то вже наприкінці 80-х років вони зникли тут зовсім<sup>2</sup>. За даними П. Чубинського, у 70-х роках XIX ст. зона побутування (переважання. – Р. Р.) курних хат на Поліссі локалізувалась на північ від київсько-брестського шосе, у північній частині колишнього Радомишльського, в Овруцькому, на півночі Рівненського, Луцького, Володимирського і Ковельського повітів<sup>3</sup>. Причому дослідник спостерігав чітку тенденцію просування межі курних хат “... з часу звільнення селян від кріпосної залежності...” у північному напрямку<sup>4</sup>. Водночас необхідно зауважити, що це було лише загальною тенденцією, оскільки інтенсивність витіснення курних хат залежала і від локальних умов у окремих населених пунктах. Зокрема, П. Чубинський наголошував, що чіткої межі побутування курної хати з’ясувати неможливо, позаяк “... в одному і тому ж поселенні поряд із курною хатою стоїть світла або півкурна...”<sup>5</sup> За даними дослідників, пристрої для відведення диму з приміщення у деяких районах Західного Полісся (Камінь-Каширський, Ратнівський р-ни) почали входити у побут селян лише в останньому десятилітті XIX ст. (1892–1900 рр.)<sup>6</sup>. Наприклад, у селі Полицях Камінь-Каширського р-ну ще у 1900 р. було 150 курних хат<sup>7</sup>. Водночас у деяких населених пунктах окремі зразки курної хати затримались тут до середини XX ст. Причому поряд із стаціонарними пристроями (“коминами”), призначеними для відведення диму з приміщення, – плетеними та обмащеними глиною кошами, які підвішували до стелі над устям печі (з’єднаними плетеною “шиєю” зі стіновим димоволоком – “каглою”)<sup>8</sup> чи вижолобленими вільховими кадовбями (підвішеними під отвором у стелі)<sup>9</sup>, в окремих населених пунктах Зарічненського та Володимирецького районів у першій половині XX ст. зустрічались комини мобільні (обмащений глиною мішок, підвішений під отвором у стелі): “Були курніє хати: перед вустям з стелі висів мішок, обмазаний глиною... в стелі – дирка, через яку дим виходив на горіще... як витопили – мішок закручували”<sup>10</sup>; “Колись перед целюстами не було комина... перед целюстами висів мішок... в столі – дирка”<sup>11</sup>.

Поряд із варистою піччю, яка у XIX–XX ст. була основним опалювальним пристроєм, у народному житлі мешканців Середнього та Західного Полісся до по-

<sup>1</sup> Приходько Н. П. Некоторые вопросы истории жилища на Украине / Н. П. Приходько // Древнее жилище народов Восточной Европы. Москва, 1975. С. 255; Мукалов А. География Киевской губернии. Киев, 1883. С. 139.

<sup>2</sup> Таранушенко С. Житло на Слобожанщині. С. 40.

<sup>3</sup> Чубинській П. Жилище, утварь, хозяйственные постройки и орудія. С. 389.

<sup>4</sup> Там само.

<sup>5</sup> Там само.

<sup>6</sup> Свирида Р. Обладнання традиційного житла Правобережного Полісся. С. 57.

<sup>7</sup> Теодорович Н. Вольнь в описании городов, местечек и сел / Н. Теодорович. Почаев, 1903. Т. V. С. 119.

<sup>8</sup> Свирида Р. Обладнання традиційного житла Правобережного Полісся. С. 57.

<sup>9</sup> Зап. 24.07.2010 р. у с. Іванчицях Зарічненського р-ну Рівненської обл. від Ломако Гаврила Григоровича, 1920 р. народж.

<sup>10</sup> Зап. 25.07.2010 р. у с. Морочному Зарічненського р-ну Рівненської обл. від Карповича Івана Петровича, 1915 р. народж.

<sup>11</sup> Зап. 01.08.2009 р. у с. Хіночі Володимирецького р-ну Рівненської обл. від Шелігана Дмитра Ісаковича, 1922 р. народж.

чатку ХХ ст. включно спорадично траплялось відкрите вогнище як єдиний і основний опалювальний пристрій<sup>1</sup>. Український етнолог Роман Сілецький зафіксував згадки про нього (як наземного, так і піднятого над долівкою) у низці сіл Зарічненського району (сс. Борове, Кухче, Морочне, Серники, Дубчиці)<sup>2</sup>. Відомості, почерпнуті нами у Володимирецькому та Зарічненському районах, підтверджують, а почасти й доповнюють матеріали дослідника: *“У селі були курні хати... дим виходив через прочинені двері... ще в стелі прорізали дирку на дим. Коли був вітер, то дим задувало в хату. В курній хаті не було ні клопів, ні блох. В тій хаті не було печі, посеред хати було вогнище... воно було прямо на землі”*<sup>3</sup>; *“Колись бачив одну хату... на неї казали – курна хата. Посеред хати зроблений подок, на ньому кладуть огонь. Над ним – дымоход з порохнавої колоди, виведений понад дах. Хата була низька... з круглого дерева. Була вкрита соломкою чи [о]черетом”*<sup>4</sup>; *“Колись були курні хати. Посеред хати клали вогонь, над ним – в столі дирка. Над столою комин з вижолобленої колоди”*<sup>5</sup>; *“Серед хати вогнище на постаменті (на подку), піднятому над землею. Зверху висів мешок... в нього тягне дим. Як напалили, то мешок зв’язували”*<sup>6</sup>; *“Були курні хати, вони не мали стелі. Посередині хати костьор... над землею на 20–30 см. Таке бачив в одній хаті... це зробили після 1914 року”*<sup>7</sup>; *“Були курні хати... на землі емка... щєбінь... засипали піском, і там клали вогонь, посередині хати”*<sup>8</sup>.

Своєрідне відкрите вогнище поліщуки використовували й для освітлення житла. Для цього живали “скибки” (“лучину”), яку виготовляли з хвойних та листяних порід. З початку ХХ ст. на теренах Західного Полісся “лучину” найчастіше спалювали у спеціально відгородженому місці скраю припічка чи при грубі, над яким був окремий комин (“коминок”, “коминок”, “кмїн”), з’єднаний з основним. На Волинському Поліссі лучину могли спалювати й по-іншому: на дерев’яній лопаті, задовбаній у чільну стіну проти комина, чи вставляючи в отвори круглого каменя – “адамової голови” тощо<sup>9</sup>. Побутували тут і підвісні пристрої (“світак”, “світільник” “світоч”), які складалися з обмашеного глиною мішка, кадовба чи виплетеного з дубців коша, підвішеного під отвором у стелі, і закріпленого до його нижньої частини пристрою для спалювання “лучини” (сс. Полиці Камінь-Каширського, Гірки Любешівського, Мульчиці Володимирецького р-нів та ін.). Особливий інтерес представляє посвіт, зафіксований дослідниками у кінці

---

<sup>1</sup> Сілецький Р. Опалювальні пристрої народного житла Середнього Полісся... С. 181.

<sup>2</sup> Там само. С. 141–142.

<sup>3</sup> Зап. 25.07.2009 р. у с. Сваринях Володимирецького р-ну Рівненської обл. від Василюка Михайла Семеновича, 1928 р. народж.

<sup>4</sup> Зап. 30.07.2009 р. у с. Малих Тьолковичах Володимирецького р-ну Рівненської обл. від Мандзика Федора Івановича, 1927 р. народж.

<sup>5</sup> Зап. 06.08.2009 р. у с. Степангороді Володимирецького р-ну Рівненської обл. від Мельника Романа Дмитровича, 1939 р. народж.

<sup>6</sup> Зап. 24.07.2010 р. у с. Іванчицях Зарічненського р-ну Рівненської обл. від Ломако Гаврила Григоровича, 1920 р. народж.

<sup>7</sup> Зап. 27.07.2010 р. у с. Лотниці Зарічненського р-ну Рівненської обл. від Винничука Василя Івановича, 1929 р. народж.

<sup>8</sup> Зап. 03.08.2010 р. у с. Нобелі Зарічненського р-ну Рівненської обл. від Савіча Павла Максимовича, 1923 р. народж.

<sup>9</sup> Свирида Р. Обладнання традиційного житла Правобережного Полісся. С. 57.

XIX ст. у с. Самарак. Тут під витяжною трубою встановлювали обрізок колоди заввишки 0.5 м, на який вкладали плоский камінь, де спалювали “лучину”<sup>1</sup>. У конструкції згаданого вище “посвета” Р. Сілецький вбачає певні аналогії з “горном” – піднятою над поверхнею долівки платформою для відкритого вогнища<sup>2</sup>. До речі, як зазначають дослідники, “світочі” не тільки освітлювали, а й частково обігрівали приміщення<sup>3</sup>.

В окремих випадках відкрите вогнище могли використовувати як альтернативний обігрівальний пристрій при наявності у житлі окремої печі. У контексті сказаного на увагу заслуговують відомості, записані нами у с. Соломирі Зарічненського району: “*В хаті була піч... але щоб хату швидко нагріти зимою, в посудину сипали сухий пісок і прутики спеціальної сухої лози... не було диму від них... і палили. Напалили хату – тепло і не було диму... могли стругати для цього стружки з осики, і потім це висипали на тік (долівку. – Р. Р.), і воно горіло*”<sup>4</sup>. Використання спеціальної “тихої лози сухої” (що не давала диму) у відкритому вогнищі, яким опалювали житло, Р. Сілецький зафіксував у с. Кухчому Зарічненського району<sup>5</sup>. Невипадковість записаного підтверджує відповідна інформація, виявлена нами також і в Карпатах, на сході Бойківщини (Богородчанський р-н). Зокрема, у с. Гуті нами обстежено хату першої половини – середини XIX ст., у якій з півкурної печі дим виводився у сіни крізь стіновий димоволок. Поряд із тим, у середній частині стелі вирізаний отвір (35 x 25 см), під яким, згідно з повідомленням господаря, колись на долівці розкладали “ватру”<sup>6</sup>. Більш докладну інформацію стосовно призначення такого отвору одержуємо у с. Саджаві. Як стверджував респондент, він народився у хаті, у якій посередині житлової камери клали “ватру”: “*Ватра скоріше хату напалювала... тому її розпалювали, хоч була печ... на тій ватрі не варили, варили в печі... перед печю клали ватру посередині хати... над нею діра... шуфляда на двох пазах закривала діру... як нагріється, попіл засипають піском, бо пісок довше тримає жар*”<sup>7</sup>.

Отже, у XIX–XX ст. основним опалювальним пристроєм народного житла мешканців Західного Полісся, як і України в цілому, була піч. Як зазначають дослідники, її розміщення у житловій камері, функції, конструкція та пов’язана з нею народна термінологія засвідчують традиційність цього опалювального пристрою, його загальноукраїнський характер<sup>8</sup>. Водночас у традиційному західнополіському житлі до початку XX ст. включно зустрічалось відкрите вогнище як єдиний і основний<sup>9</sup> чи альтернативний опалювальний пристрій. За твердженням учених, відкриті вогнища у житлах

<sup>1</sup> Данилюк А. Г. Традиційна архітектура регіонів України: Полісся. С. 68; Толмачев И. Н. Юго-западный край: статистическое обозрение / И. Н. Толмачев. Киев, 1897. Т. I: Восточное Полесье. С. 238.

<sup>2</sup> Сілецький Р. Опалювальні пристрої народного житла Середнього Полісся... С. 138.

<sup>3</sup> Данилюк А. Г. Традиційна архітектура регіонів України: Полісся. С. 68.

<sup>4</sup> Зап. 06.08.2010 р. у с. Соломирі Зарічненського р-ну Рівненської обл. від Полюховича Сергія Семеновича, 1931 р. народж.

<sup>5</sup> Сілецький Р. Опалювальні пристрої народного житла Середнього Полісся... С. 141.

<sup>6</sup> Зап. 29.05.2007 р. у с. Гуті Богородчанського р-ну Івано-Франківської обл. від Яремчука Юрія Дмитровича, 1928 р. народж.

<sup>7</sup> Зап. 31.05.2007 р. у с. Саджаві Богородчанського р-ну Івано-Франківської обл. від Середука Івана Степановича, 1929 р. народж.

<sup>8</sup> Сілецький Р. Опалювальні пристрої народного житла Середнього Полісся... С. 181.

<sup>9</sup> Там само. С. 181.



східних слов'ян довгий час співіснували з піччю, навіть у період усезагального розповсюдження останньої<sup>1</sup>. Потрібно зауважити, що печі Підляшшя та Полісся Білорусі (як і пристрої, пов'язані з відведенням диму) за основними особливостями майже нічим не відрізнялися від загальнополіських<sup>2</sup>. Зокрема, як твердять білоруські вчені, печі Полісся Білорусі (та і Південно-Західного Понімання) за конструкцією, формою та габаритами "...тяжіють до українських"<sup>3</sup>.

Підсумовуючи викладений вище матеріал, можна констатувати наступне. Традиційне житлобудівництво Західного Полісся розвинулося на спільній основі із загальнополіським (як і загальноукраїнським). Передовсім це проявилось у специфіці планування, опалювальної системи, організації інтер'єру тощо. Поряд із тим, західнополіське народне житло ХІХ – початку ХХ ст. відзначалося локальними ознаками, які вирізняли його на тлі аналогічних явищ з інших теренів Полісся. Перш за все, це торкається широкого застосування для зведення стін специфічного матеріалу (широких пластин та протесаних півколод), особливих кутових врубок (типу "риб'ячий хвіст" та замків з прихованим зубом), специфіки даху, деяких особливостей планування тощо. Причому, як показує матеріал, згадані локальні риси житлобудівельної культури Західного Полісся у значній частині сформувались вже до ХVІ ст. (а можливо, й швидше).

Водночас низка суттєвих локальних ознак, які характеризують західнополіське житло, є притаманною й для житлобудівельної культури заходу Полісся Білорусі та Підляшшя. Цю спільність у плануванні, специфіці спорудження стін, улаштуванні даху тощо відзначають і білоруські дослідники: "Західнополіський тип житла (Білорусі. – Р. Р.) [...] глибоко охоплює захід Українського Полісся і значну частину Підляшшя..."<sup>4</sup> Разом із тим, у формуванні житла на цих теренах чітко спостерігається як загальнополіська, так і загальноукраїнська основа (це ж можна сказати й про деякі інші явища традиційно-побутової культури: народний одяг<sup>5</sup>, харчування<sup>6</sup> тощо). Тому, беручи до уваги дані мовознавства<sup>7</sup>, а також те, що землі південної Берестейщини, Люблінщини, Побужжя та Південного Підляшшя належать до українських етнічних земель<sup>8</sup>, на наш погляд, доцільним буде розглядати ці території як складову єдиного етнографічного району Західне Полісся. При цьому за етнографічно-архітектурними особливостями у його межах можна виділити три окремі мікрорайони (Північний – на північ від р. Прип'ять, Надбузький та Південно-Східний), розмежування між якими цілковито не пов'язане із сучасними державними кордонами.

---

<sup>1</sup> Монгайт А. Л. Древнерусское жилище XI – XIII вв. / А. Л. Монгайт // Советская археология. 1948. № 4. С. 38.

<sup>2</sup> Радович Р. Народне житло. С. 118, 119; Локотко А. И. Белорусское народное зодчество... С. 170.

<sup>3</sup> Локотко А. И. Белорусское народное зодчество... С. 170.

<sup>4</sup> Там же. С. 124, 142–144.

<sup>5</sup> Ігнатюк І., Кара-Васильєва Т. Народний одяг українців Холмщини й Підляшшя / І. Ігнатюк, Т. Кара-Васильєва // Холмщина і Підляшшя : Історико-етнографічне дослідження. Київ, 1997. С. 177–214.

<sup>6</sup> Борисенко В. Повсякденна їжа та ритуальні страви // Холмщина і Підляшшя : Історико-етнографічне дослідження. С. 215–222.

<sup>7</sup> Матвіяк І. Г. Українська мова і її говори. С. 54–56, 58.

<sup>8</sup> Глушко М. Етнографічне районування України: стан, проблеми, завдання... С. 191.

## **TRADITIONAL HOUSING OF WESTERN POLISSIA (PECULIARITIES AND DEVELOPMENT DYNAMICS)**

**Roman RADOVYCH**

*Ethnography Institute of NAS of Ukraine,  
Department of Historical Ethnology*

The article deals with traditional housing in Western Polissia: peculiarities of design, techniques and technology of wall construction and angular joints, ceiling and roof constructions, heating systems etc. Endemic and peculiar features of regional housing have been revealed. Connection between main typological characteristics of Volhynian Polissia dwellings and the corresponding house units of Pidlyashya and Western Polissia in Belarus has been established. The expansion area of main features peculiar to Western Polissia housing has been localized.

*Key words:* ethnology, Ukrainians, Western Polissia, dwelling, design, housing techniques, heating system.

## **ТРАДИЦИОННОЕ ЖИЛИЩНОЕ СТРОИТЕЛЬСТВО ЗАПАДНОГО ПОЛЕСЬЯ (ОСОБЕННОСТИ И ДИНАМИКА РАЗВИТИЯ)**

**Роман РАДОВИЧ**

*Институт народоведения НАН Украины,  
отдел исторической этнологии*

В статье рассмотрено традиционное жилищное строительство на территории Западного Полесья: особенности планировки, техники и технологии возведения стен, угловых соединений, конструкций потолка и крыши, системы отопления и др. Выявлено общеполесские и специфические черты местного строительства. Установлено связь основных типологических показателей жилища Волынского Полесья с соответствующими комплексами Подляшья и запада Полесья Белоруси. Локализовано территорию распространения основных показателей, характерных для западнополесского жилищного строительства.

*Ключевые слова:* этнология, украинцы, Западное Полесье, жилище, планировка, техника строительства, система отопления.

*Стаття надійшла до редколегії 19.11.2010*

*Прийнята до друку 25.12.2010*