

УДК 398.344 : 728.9 (477.41/42)

## ПОЛІСЬКИЙ “ТОК”

Роман РАДОВИЧ

Інститут народознавства НАН України, відділ історичної етнології

У статті розглядається одна з найважливіших споруд землеробського двору – клуня. Аналізуються типи і варіанти цих споруд на території Середнього Полісся, їх планувальна структура, особливості конструкції. У результаті дослідження встановлено, що тут переважали споруди зрубної конструкції, спорадично зустрічались каркасні (із заповненням стін деревом чи плотом). У більшості випадків дах підтримувала сошна конструкція. Поряд із видовженими у плані прямокутними чи багатограними клунями побутували зрубні будівлі, перекриті стіжковим вінчастим верхом. Проаналізувавши особливості конструкції цих споруд, автор висловив припущення, що вони могли виникнути шляхом пристосування давніх місцевих будівель житлового призначення для господарських потреб.

*Ключові слова:* етнологія, Середнє Полісся, клуня, тік, засторонок, осеть, соха, ключина.

Українські та зарубіжні дослідники вже неодноразово торкалися поліської клуні<sup>1</sup>, їй навіть присвятили окремі публікації<sup>2</sup>. Частково звертався до цього питання й автор<sup>3</sup>. Проте нові наукові матеріали, зокрема й етнографічні, зібрані

<sup>1</sup> *Вовк Хв.* Етнографічні особливості українського народу // Вовк Хв. Студії з української етнографії та антропології. Київ, 1995. С. 118–120; *Гурков В. С., Гошко Р. Ю.* Поселення // Полесьє. Матеріальна культура. Київ, 1988. С. 313–315; *Данилюк А.* Господарські будівлі на Поліссі кінця XIX – початку XX століття // Записки Наукового товариства ім. Т. Шевченка. Львів, 1992. Т. ССХХІІІ: Праці Секції етнографії та фольклористики. С. 106–108; *Його ж.* Традиційна архітектура регіонів України: Полісся. Львів, 2001. С. 72–76; *Moszyński K.* O kulturze ludowej południowo-środkowego Polesia // *Zemla*. Warszawa, 1925. S. 124–126; *Ejusdem.* Kultura ludowa Słowian. Kraków, 1929. Cz. 1: Kultura materialna. S. 544–547; *Dmochowski Z.* Sprawozdania ze studiów nad poleskim budownictwem drzewnym w r. 1934–35 // *Buletyń historii sztuki i kultury*. 1935. R. III. S. 324–328; *Ejusdem.* Ze studiów nad poleskim budownictwem drzewnym // *Buletyń historii sztuki i kultury*. 1937. R. V. S. 170–182; *Ejusdem.* Sprawozdania z pomiaru inwentaryzacyjnego na terenie pow. Stolińskiego 17.VIII–12.IX.1933 // *Buletyń historii sztuki i kultury*. 1933–34. R. II. S. 93–98.

<sup>2</sup> *Таранушенко С.* Клуні українського Полісся // Народна творчість та етнографія (далі – НТЕ). 1968. № 3. С. 60–64; *Данилюк А. Г.* Давні господарські будівлі на Поліссі // НТЕ. 1978. № 3. С. 62–64.

<sup>3</sup> *Радович Р.* Техніка та технологія традиційного житлово-господарського будівництва на Поліссі другої половини XIX – першої половини XX ст. // Полісся України: матеріали історико-етнографічного дослідження. Львів, 1997. Вип. 1: Київське Полісся. 1994. С. 80–82; *Його ж.* Деякі специфічні риси житла та господарських будівель на Поліссі (XIX – початок XX ст.) // Полісся України: матеріали історико-етнографічного дослідження. Львів, 2003. Вип. 3: У межах річки Ужа і Тетерева. 1996. С. 92–93.

нами упродовж останніх десятиліть на теренах Середнього Полісся, дають можливість трохи розширити знання про цю споруду, уточнити окремі положення та думки, пов’язані з нею.

Клуня була однією з найнеобхідніших господарських будівель двору, в якій зберігали збіжжя у колосі, обмолочені сніпки, соломі, сіно. Тут же сушили та обмолочували зерно. Відомий український вчений Федір Вовк відзначив, що на Півночі України клуня слугувала передусім для молотьби, а вже потім для зберігання снопів<sup>4</sup>. Зазначена споруда виділялася серед інших будівель двору і своїми великими габаритами.

Повсюдно в Україні клуню споруджували на значній віддалі від житла<sup>5</sup>. За даними дослідників<sup>6</sup> та польовими спостереженнями автора, те саме було характерне і для Середнього Полісся. Зокрема, дуже часто клуня із хлівами та шопами творила окремий двір (“пригуменок”, “пригуменне”, “гумнище”), віддалений від основного. Так, подібний двір, сформований із споруд наприкінці XIX – на початку XX ст., було виявлено в с. Возничих Овруцького району Житомирської області. Тут житло і комора (вони були складовою чистого двору) розміщувалися по один бік дороги, а через дорогу, навпроти них (на відстані 10 м від комори), був “прогуменок”. Становив його замкнений двір, сформований із двох господарських споруд (стебка + пристебник + хлів та хлів + хлів), звернутих вузькою стіною у бік дороги та розміщених на відстані семи метрів одна від одної. З обох незабудованих сторін двір охоплювала висока (на висоту стін хлівів) огорожа (“баркан”) із парою проїзних воріт. На віддалі 10 м від нього був тридільний “ток”.

Подекуди на теренах Середнього Полісся подібні “пригуменки” селяни споруджували компактно в одному місці, зокрема так, що в населеному пункті окремо існували житлова і “гуменна” дільниці<sup>7</sup>. Скажімо, як стверджували респонденти, у с. Іллінцях колишнього Чорнобильського району Київської області клуні стояли окремою групою за селом<sup>8</sup>. Аналогічне явище зафіксовано й у с. Журжевичих Олевського району Житомирської області. До речі, відповідний принцип формування дворів не був рідкістю і в інших історико-етнографічних районах України, зокрема окремі дільниці клунь-“загумнів” траплялися на Опіллі<sup>9</sup>.

<sup>4</sup> Вовк Хв. Етнографічні особливості українського народу. С. 118.

<sup>5</sup> Косміна Т. В. Сільське житло Поділля. Кінець XIX–XX ст. Київ, 1980. С. 86.

<sup>6</sup> Moszyński K. O kulturze ludowej południowo-śraskowego Polesia. S. 126.

<sup>7</sup> Ibid.

<sup>8</sup> Зап. 28.08.1997 р. у с. Іллінцях колишнього Чорнобильського р-ну Київської обл. від Радкевича Михайла Оксентійовича, 1925 р. народж.

<sup>9</sup> Радович Р. Будівлі для зберігання продуктів хліборобства на Львівщині (друга пол. XIX – поч. XX ст.) // Наукові записки / Музей народної архітектури та побуту у Львові. Львів, 1998. Вип. 1. С. 25.

На теренах Середнього Полісся досліджувану споруду найчастіше означували лексемою “ток” (“тік”, “тик”, “тук”) (Народицький, Овруцький, Лугинський, Коростенський, Радомишльський, Малинський, Олевський р-ни Житомирської обл.; Поліський, колишній Чорнобильський р-ни Київської обл.; Рокитнівський р-н Рівенської обл. та ін.). На півдні, південному сході та південному заході Середнього Полісся паралельно з нею побутувала назва “клуня” (Іванківський, Вишгородський, Поліський, колишній Чорнобильський р-ни Київської обл.; Радомишльський, Малинський р-ни Житомирської обл.; південний захід Рокитнівського р-ну Рівенської обл. та ін.). У північних районах Київщини, Житомирщини та Рівенщини, як і на теренах Полісся Білорусії, вживали термін “гумно”. До речі, на заході від ріки Уборті та на південному заході від джерел рік Ужа та Ірші дослідники зафіксували ще одну назву – “стодола”<sup>10</sup>, яка широко побутує на території Західного Полісся.

Термін “гумно” є одним із найдавніших. Він як означення місця для зберігання хліба згадується у давньоруських писемних джерелах X–XI ст. Зокрема, в “Повісті минулих літ” зустрічаємо: “...И наполнятся гумна ваша пшениць...”<sup>11</sup>. Під час нападу у 1093 р. на Київщину половці “...пожигаху села и гумна...”<sup>12</sup>. Етимологічний аналіз цієї лексеми засвідчує, що вона утворилася поєднанням двох основ: “гу” (від іменника “гавяда”) і “мьн” (від дієслова м’яти). Першопочатково, як вважають дослідники, терміном “гумно” означували місце, де вимолочували (виминали) зерно<sup>13</sup>. Тут зберігали також хліб у стогах: в 1146 р. було знищено село Ігоря Ольговича “и гумно его в немъ же бѣ стогов 9 сот”<sup>14</sup>. До речі, у деяких місцевостях Полісся України і Білорусії цим терміном ще й нині називають “майданчик, де молотять зернові просто неба”, а на заході Чернігівщини – “відкрите, не покрите дахом місце, де поставлені скирти”<sup>15</sup>. У стародруках XV–XVI ст., які походять із теренів Білорусії, ця лексема вже вживається як загальна назва всіх будівель для зберігання збіжжя і сіна<sup>16</sup>. На гравюрах XVII ст., що походять із східнослов’янських земель, зустрічаються зображення критих зрубних гумен<sup>17</sup>. Щоправда, аналізуючи писемні джерела X–XI ст., російська дослідниця Євгенія Бломквіст припускала, що криті гумна

<sup>10</sup> Никончук М. Лексичний атлас правобережного Полісся. Київ; Житомир, 1994. Карта № 160.

<sup>11</sup> Порпе А. Materiały do słownika terminów budownictwa staroruskiego X–XV w. Wrocław; Warszawa; Kraków, 1962. S. 12.

<sup>12</sup> Довженко В. Й. Землеробство древньої Русі до середини XIII ст. Київ, 1961. С. 153.

<sup>13</sup> Черных П. Я. Очерк русской исторической лексикологии. Москва, 1960. С. 60.

<sup>14</sup> Довженко В. Й. Землеробство древньої Русі... С. 153.

<sup>15</sup> Никончук М. Лексичний атлас... Карта № 161.

<sup>16</sup> Сабаленка Э. Р., Гуркоў У. С., Іваноў У. М. Беларускае народнае жыллё. Мінск, 1973. С. 84; Сцяцько П. У. Народная лексіка і славаўтворэнне. Мінск, 1972. С. 41.

<sup>17</sup> Бломквіст Е. Э. Крестьянские постройки русских, украинцев и белорусов (Поселения, жилища, хозяйственные строения) // Восточнославянский этнографический сборник: Очерки народной материальной культуры русских, украинцев и белорусов в XIX – нач. XX в. Москва, 1956. С. 303.

могли існувати у східних слов'ян уже тоді: “...Аже кто зажжетъ гумно, то на поток и на разграбежь дом его, переди пагубу исплатить, а в прочи князю поточити и, тако же оже кто двор зажжетъ...”<sup>18</sup>. На думку дослідників, протягом XVIII–XIX ст. на більшості території Білорусії слово “гумно” закріпилося за будівлею для зберігання і обмолоту збіжжя<sup>19</sup>. У Середньому Поліссі ще й досі досить часто цей термін вживають для означення “критого току” чи “стодоли, клуні”<sup>20</sup>.

На досліджуваній території найпоширенішими були видовжені тридільні клуні, які склалися з “току” (“предтече”: с. Красятичі Поліського р-ну)<sup>21</sup> і двох бокових відсіків – “засторонків” (“пригуменків”: с. Максимовичі Поліського р-ну, с. Ороне Іванківського р-ну; “сторін”: сс. Лучанки, Бігунь, Овруцького р-ну, с. Калинівка Поліського р-ну; “засіків”, “засеків”: с. Буки Малинського р-ну, сс. Іванків, Красятичі Поліського р-ну, с. Кисоричі Рокитнівського р-ну). Вбитий майданчик у току мав назви: “земля” (с. Корощине Олевського р-ну), “черінь” (сс. Любовичі, Іванків Малинського р-ну, с. Калинівка Поліського р-ну). Проте на зазначеній місцевості лексею “ток” (“тік”, “тик”, “тук”) найчастіше означували і всю будівлю, і середній відсік, а також утрамбований майданчик у ньому. За даними українського вченого-лінгвіста Миколи Никончука, для означення останнього найчастіше вживали слово “ток”, лише в межиріччі Ужа і Тетерева переважав термін “черень”<sup>22</sup>. Згаданий вчений зафіксував й інші варіанти назв цього майданчика: “точькъ”, “точисько”, “токовишче”, “перетичье”, “перетичок”, “клепшчье”, “бой”<sup>23</sup>. Цікаво, що майданчик просто неба, на якому молотили жито, тут теж найчастіше називали “током”<sup>24</sup>.

У тісному зв'язку з клунею перебували “осеті” – споруди для просушування снопів та обкурювання зерна напередодні їхнього обмолоту. Влаштували цю споруду всередині клуні або окремо. В Україні “осеті” відомі лише на північному сході Полісся (для інших теренів Полісся, як і України загалом, характерне просушування снопів на сонці). Зокрема, “осеті” побутували на Чернігівщині та Сумщині (Новгород-Сіверський, Семенівський р-ни<sup>25</sup>, колишні Чернігівський<sup>26</sup>, Кролевицький<sup>27</sup> повіти та ін.). Траплялися вони і в деяких населених пунктах колишнього Чорнобильського району Київської області. Так, згідно з

<sup>18</sup> Памятники русского права. Москва, 1952. Вып. 1: Памятники права Киевского государства X–XII вв. С. 117; *Бломквист Е. Э.* Крестьянские постройки... С. 303

<sup>19</sup> *Сабаленка Э. Р., Гуркоў У. С., Іваноў У. М.* Беларускае народнае жыллё. С. 84.

<sup>20</sup> *Никончук М.* Лексичний атлас... Карта № 161.

<sup>21</sup> У селах Іванівці і Любовичах Малинського р-ну Житомирської обл. середній відсік означували лексею “черінь” (*Радович Р.* Деякі специфічні риси житла... С. 92).

<sup>22</sup> *Никончук М.* Лексичний атлас... Карта № 159.

<sup>23</sup> Там само.

<sup>24</sup> Там само. Карта № 158.

<sup>25</sup> *Гурков В. С., Гошко Р. Ю.* Поселения. С. 314.

<sup>26</sup> *Бломквист Е. Э.* Крестьянские постройки... С. 301.

<sup>27</sup> *Вовк Хв.* Етнографічні особливості українського народу. С. 120.

етнографічними даними української дослідниці Ніни Заглади, ці споруди використовували в с. Новошепеличах<sup>28</sup>. Їхнє побутування ствержене нами також у с. Теремцях цього ж району<sup>29</sup>.

“Осеть” – невелика однокамерна споруда, зведена “в вугли” чи “в ушули”, в якій “столя” була присипана зверху землею. Всередині зазначеної споруди викопували яму, де розкладали вогнище, або споруджували піч. Снопи розставляли навколо “осеті” – “йшов дух і їх сушив”. Під час сушіння сніпків тут завжди сидів старий дід, який охороняв споруду від пожежі<sup>30</sup>. Траплялося, що одна “осеть” обслуговувала декілька господарств<sup>31</sup>.

Осеті (“овини”) широко побутували на всій території розселення росіян (за винятком найпівденніших районів)<sup>32</sup>, а також на півночі та заході Білорусії (Могилевська, Вітебська, північ Гомельської та частково Мінська обл.)<sup>33</sup>.

На думку вчених, споруди, призначені для просушування хліба напередодні обмолоту, влаштовували на гумнах уже в княжий період<sup>34</sup>. В уявленнях східних слов’ян дохристиянської доби (які побутували протягом певного періоду і після прийняття християнства) “овин” був священним місцем. Назва “овин” (“овен”) часто згадується у писемних пам’ятках XI–XII ст. Так, у церковному уставі Володимира Святославовича зазначено, що той “...кто молиться под овином...” підлягає церковному суду<sup>35</sup>. Згадують цю назву і джерела XIV–XV ст.: “...За овином гони земли, а овин стоит и гумнищо...”; “...А на избе, да на клети, да на овини десять бел...”<sup>36</sup>.

Як відзначили наші попередники, на території Полісся панівним типом були клуні зрубної конструкції. За спостереженнями українського вченого Стефана Таранушенка, розповсюдження зрубних клунь починалося на заході від м. Чернігова і простежувалося аж до с. Вири колишнього Клесівського району (нині с. Вири Сарненського р-ну Рівенської обл.)<sup>37</sup>. Інший український вчений Федір Вовк зазначив, що на півночі Волині і Чернігівщини клуні завжди є зрубними<sup>38</sup>. Широке побутування токів відповідної конструкції на теренах

---

<sup>28</sup> Заглада Н. Из звіту етнографічної експедиції 1934 року / Публ., прим., “Остання експедиція Ніни Заглади. Замість післяслова” М. Глушка // Записки Наукового товариства імені Шевченка. Львів, 2001. Т. ССХІІ: Праці Секції етнографії і фольклористики. С. 473.

<sup>29</sup> Зап. 29.08.1997 р. у с. Теремцях колишнього Чорнобильського р-ну Київської обл. від Хруща Василя Івановича, 1921 р. народж.

<sup>30</sup> Зап. 29.08.1997 р. у с. Теремцях колишнього Чорнобильського р-ну Київської обл. від Хруща Василя Івановича, 1921 р. народж.

<sup>31</sup> Заглада Н. Из звіту етнографічної експедиції... С. 473.

<sup>32</sup> Бломквист Е. Э. Крестьянские постройки... С. 295.

<sup>33</sup> Сабаленка Э. Р., Гуркоў У. С., Іваноў У. М. Беларускае народнае жыллё. С. 86.

<sup>34</sup> Довженко В. Й. Землеробство древньої Русі... С. 154.

<sup>35</sup> Порре А. Materiały do słownika terminów budownictwa... S. 44.

<sup>36</sup> Ibid.

<sup>37</sup> Таранушенко С. Клуни українського Полісся. С. 61.

<sup>38</sup> Вовк Х в. Етнографічні особливості українського народу. С. 118.

Середнього Полісся засвідчують польові матеріали автора<sup>39</sup>. Клуни зрубної конструкції широко побутували також на території Західного Полісся (Волинська обл.)<sup>40</sup>.

Щодо каркасних споруд із заповненням деревом (“в увшули”, “в ушаки”, “на баркан”, “на закидню” та ін.), то, за літературними даними, у ХІХ ст. вони не мали широкого розповсюдження на території Полісся. За свідченнями польського архітектора Збігнева Дмоховського, у колишніх Лунинецькому і Столинському повітах такі споруди траплялися лише в деяких випадках, частіше вони зустрічалися на Пінщині (Білорусія)<sup>41</sup>. На основі наших польових матеріалів можна стверджувати про те, що більшого розповсюдження каркасно-дильована техніка зведення клунь набула з початку ХХ ст., особливо на Київщині. До речі, скрізь цю техніку застосовували бідні верстви населення\*.

Основу каркасних будівель становили товсті (30–40×30–40 см) дубові стовпи (“увшули”, “овшули”, “вшули”, “ушаки”\*\*), які вкопували в землю по кутах будівлі, по краях воріт 1–3 штуки (залежно від розмірів споруди) – на тильній стіні (інколи 1–2 “увшули” були і на причілкових стінах). Виготовленню “увшул” приділяли особливу увагу, зокрема намагалися робити лише з найвитривалішого дуба – “нелиня”<sup>42</sup>. Дуб викорчовували, обтинали коріння, залишаючи прикореневу

<sup>39</sup> Широке побутування таких споруд засвідчують польові етнографічні матеріали автора із Житомирщини: в Олевському (сс. Корощине, Юрове, Жубровичі, Озер’яни, Рудня Озер’янська, Жовтневе, Кишин, Стівпинка, Білокоревичі, Тепениця, Копище, Радовель, Зубковичі), Овруцькому (сс. Піхоцьке, Левковичі, Бігунь, Збраньки, Борутине, Мала Фосня, Полохачів, Велика Чернігівка, Лучанки, Возничі), Народицькому (сс. Яжберень, Давидки, Мотійки, Латаші), Коростенському (сс. Вигів, Обиходи, Чоповичі), Малинському (с. Любовичі), Лугинському (сс. Бовсуни, Червона Волока, Путиловичі, Будо-Літки) районах. Досить значне розповсюдження мали вони і на Рівенщині (сс. Більськ, Блажеве, Біловіж, Березове, Вежиця, Глинне, Познань, Сновидовичі, Дроздинь, Масевичі, Залав’я Рокитнівського р-ну, с. Орлівка Березнівського р-ну). Подекуди виявлено їх також на Київщині (сс. Оране, Шпилі Іванівського р-ну, с. Марківка Поліського р-ну). С. Таранушенко зафіксував їх у с. Термахівці Поліського району (*Таранушенко С.* Клуни українського Полісся. С. 61). Про побутування зрубних клунь у с. Ново-Шепеличах колишнього Чорнобильського району згадувала Н. Заглада (*Заглада Н.* Із звіту етнографічної експедиції... С. 473).

<sup>40</sup> Токи зрубної конструкції обстежено нами в Камінь-Каширському (сс. Грудки, Запруддя, Залісся, Бродки), Любешівському (с. Гірки), Старовижівському (сс. Семаки, Грабіно, Кримне), Рагнівському (сс. Здомишль, Гута, Заболоття, Жиричі, Видраниця), Ковельському (с. Тойкут) районах Волинської обл. А. Данилюк зафіксував їх у селах Острів’я і Піща Любомльського району цієї ж обл. (*Данилюк А.* Народна архітектура Волинського Полісся. Луцьк, 2002. С. 61).

<sup>41</sup> *Dmochowski Z.* Ze studiów nad poleskim budownictwem drzewnym... S. 173.

\* Щоправда, сказане не завжди стосується півдня Полісся. Тут, на межі з Волинню, клуні каркасної конструкції траплялися частіше.

\*\* У деяких селах Малинського району побутує термін “стовп”. Наприклад, у с. Буках респонденти підкреслили, що на означення цього елемента вони вживають термін “стовп”, натомість у с. Чоповичах – термін “ушула”.

<sup>42</sup> Пізня відміна дуба звичайного (*f. turdiflora Czern*) (Ширше про це див.: *Радович Р.* Підбір та заготівля будівельної деревини на правобережному Поліссі // Народознавчі Зошити. 1998. № 1. С. 59).

частину (“коренчак”, “комель”, “довбешку”, “відземок”, “булаву”). Нижня частина увшули (яку вкопували в землю) зберігала природну круглу форму (заввишки 1–1,5 “аршина”<sup>43</sup>). Вище їй надавали квадратної у перекрої форми (“протесували на чотири канти”). Завершував стовп прямокутний у перерізі (5×9×6 см) “шип” (“чоп”). Зі с. Красятич Поліського району маємо згадки про “увшули”, які завершувалися не “чопом”, а вибраною на верхньому кінці розвилкою (на зразок сохи)<sup>44</sup>. Оригінальне (і правдоподібно, доволі архаїчне) завершення “шул” (“ушаків”) побутувало у селах Червіні, Соломіївці та інших Дубровицького району Рівенської області. Тут, як і в с. Красятичах, проміжні “ушаки” завершувалися вибраною вилоподібною розвилкою, а кутові – досить глибоким (25–30 см) гніздом хрестоподібної форми. У гніздо зарубували як нижню (поздовжню), так і верхню (поперечну) “ощепини”, причому в них теж вибирали врубки досить складної конфігурації. Крайнім східним населеним пунктом, де нами зафіксовано використання такого гнізда в каркасному будівництві, є с. Переходичі Рокитнівського району Рівенської області.

Висота “увшули” (від відземка до платви) становила 1,8–1,9 м (приблизно один “сажень”). Напередодні закопування стовпа в землю, в його бокових площинах вибирали “пази”. На Малинщині здійснювали це за допомогою спеціального інструмента – “плешні”<sup>45</sup>. Прикореневу частину “увшули” іноді просмалювали на вогнищі (с. Корма Коростенського р-ну), що поліпшувало її вологостійкість.

У верхній частині стіни каркасної конструкції неодмінно “ощеплювали”, заганяючи чопи увшул у гнізда платов (“щеп”, “щепілів”, “щепин”, “ощепин”, “ощіпок”). Спершу, як звичайно, вкладали поздовжні щепи, по них ішли поперечні. У новіших спорудах траплялися випадки застосування подвійних щеп: повздовжніх (с. Володарка Поліського р-ну) чи поперечних і повздовжніх (сс. Володарка, Радинка Поліського р-ну). Інколи для збільшення висоти проїзду в місцях воріт нижню щепу вирізали.

Простір між “увшулами” заповнювали “плашками” (“пластинами”), “кругляком” осикової, вільхової чи соснової деревини гіршої якості (“закидали баркан”, “закидали пластинами”, “закидали плашками” тощо). Спеціальних “пальців” по краях вінців заповнення не вибирали – “дерев’яки” лише затісували сокирою “на клин”. Особливої уваги не приділяли також щільності прилягання окремих вінців (не вибирали драчки, не “мшили”, не укріплювали додатково тиблями). З другої чверті ХХ ст. у деяких населених пунктах досліджуваного краю (передусім на Київщині) набувають розповсюдження клуні каркасної конструкції, збудовані “в арцаби” (“в арцапи”) – на зачопованих у підвалинах стовпах.

---

<sup>43</sup> Казенний (“печатний”) аршин, виражений у метричній системі, становив 0,711 м (*Даль В.* Толковий словарь живого великорусского языка. Москва, 1981. Т. 1. С. 26).

<sup>44</sup> *Радович Р.* Техніка та технологія традиційного житлово-господарського будівництва... С. 81.

<sup>45</sup> *Радович Р.* Деякі специфічні риси житла... С. 92.

Для південних окраїн Середнього Полісся, поряд із дильованими, є характерними каркасні клуні із заплетеними плотом стінами. Згідно з даними Ф. Вовка, клуні з плоту без глиняної обмазки побутували на півдні колишніх Чернігівської і Волинської губерній, а також у Київській губернії<sup>46</sup>. На зламі XIX–XX ст. овальної форми заплетені плотом будівлі зводили на пограниччі етнографічної Волині і Полісся (с. Шпанів Рівенського р-ну Рівенської обл.)<sup>47</sup>. Побутували вони і на північному сході Чернігівщини (Новгород-Сіверський, Семенівський р-ни)<sup>48</sup>. Досить широке розповсюдження подібних споруд у колишньому Чорнобильському районі, зокрема в басейні рік Прип’яті та Дніпра (сс. Ладижичі, Оташів, Куповате, Паришів, Теремці, Ново-Шепеличі та ін.), засвідчують польові матеріали автора. До речі, на одній з акварелей середини XIX ст. Домініка П’єра ля Фліза, серед інших будівель, правдоподібно, зображено також клуню із заплетеними стінами зі с. Рудки колишнього Чорнобильського району<sup>49</sup>.

Для кращого ознайомлення зі спорудами описаної конструкції розглянемо клуню початку XX ст., обміряну нами в с. Ладижичах (хутір Золотніївка). У плані споруда має видовжену, схожу на овал, форму (11×7 м). Основу стін творять невисокі (заввишки 1,7 м) дубові “підсохи” (сохи з природною розвилкою), закопані по периметру споруди в землю (у коротких стінах їх по дві, у довгих – по чотири). Притому кутові сохи відсутні: крайні сохи поперечних і поздовжніх стін віддалені від кутів уявного прямокутника приблизно на один метр. На “підсохи” укладені соснові “ощепини” (поздовжні по поперечних), зарубані у півдерева в місцях кутів уявного прямокутника. Конструкцію чотирихилого даху підтримують дві сохи, закопані по поздовжній осі споруди. “Пліт” (“плетень”) для заповнення стін виготовляли окремо. На рівній місцевості в землю на відстані 0,3–0,4 м один від одного забивали вербові кілки (заввишки як майбутня стіна) і заплітали їх тонкою лозою. Здебільшого плели технікою “в косичку”, що надавало плоту оригінальної текстури. Після завершення цієї роботи кілки витягали із землі, пліт переносили і прив’язували до внутрішнього боку “підсох”. Завдяки відсутності кутових “підсох” споруда набувала майже овальної форми. До речі, дуже подібні з конструктивного погляду “стодоли” нам вдалося обміряти також на території Волині (с. Литовиж Іваничівського р-ну Волинської обл.).

Стосовно токів зрубної конструкції, які переважали на досліджуваних теренах і становлять особливий науковий інтерес, то за композицією плану їх доцільно поділити на дві групи: видовжені прямокутні чи багатогранні (наближені до прямокутника чи овалу) та центричної композиції – квадратні і багатокутні (наближені до кола).

<sup>46</sup> Вовк Хв. Етнографічні особливості українського народу. С.118.

<sup>47</sup> Moszyński K. O kulturze ludowej południowo-środkowego Polesia. S. 125.

<sup>48</sup> Гурков В. С., Гошко Р. Ю. Поселения. С. 314.

<sup>49</sup> Малюнок опублікувала Тамара Косміна (Косміна Т. В. Традиції та інновації в архітектурі народного житла Києва та Київщини // Етнографія Києва і Київщини: традиції й сучасність. Київ, 1986. С. 173).



Згідно з нашими польовими матеріалами, у другій половині ХІХ – на початку ХХ ст. на території Середнього Полісся переважали зрубні прямокутні у плані токи<sup>50</sup>. Це підтверджують дані інших дослідників. Зокрема, Казимир Мошинський вважав найпоширенішими на території Середнього Полісся великі, видовжені, чотирикутні в плані стодоли<sup>51</sup>. Чотиригранні зрубні клуні домінуючим типом вважав також С. Таранушенко<sup>52</sup>.

<sup>50</sup> Наближені до квадрата клуні зафіксовано нами в селах Кишині та Озерянах Олевського району. Дослідники згадують про їх побутування у селах Замисловичах, Кишині Олевського, Дідковичах Коростенського районів, с. Гричиневичах колишнього Лунинецького повіту (Таранушенко С. Клуни українського Полісся. С. 62, 63; Верговський С. В. Давнє народне будівництво українського та білоруського Полісся // НТЕ. 1979. №2. С. 74, 75; Dmochowski Z. Ze studiów nad poleskim budownictwem drzewnym. S. 172). Водночас тут траплялися багатогранні зрубні споруди. Зокрема, Ф. Вовк відзначив побутування шестигранних зрубних клунь на північному заході Чернігівщини (Вовк Ф. Етнографічні особливості українського народу. С. 118). Значне розповсюдження мали багатогранні клуні в колишніх Столинському і Лунинецькому повітах (Dmochowski Z. Ze studiów nad poleskim budownictwem drzewnym. S. 184). Дослідники зафіксували їх у с. Колках нинішнього Дубровицького та у с. Блажевому Рокитнівського районів (Dmochowski Z. Ze studiów nad poleskim budownictwem drzewnym. S. 173; Данилюк А. Г. Давні господарські будівлі на Поліссі. С. 63, 64; Його ж. Господарські будівлі на Поліссі кінця ХІХ – початку ХХ століття. С. 108–109; Його ж. Традиційна архітектура регіонів України: Полісся. С. 74), у с. Дроздині (Moszyński K. O kulturze ludowej południowo-środkowego Polesia. S. 124–125; Dmochowski Z. Sprawozdania ze studiów nad poleskim budownictwem... S. 70; Ломова М., Жолтовський П., Козакевич М. Разведывательная поездка на украинское Полесье // Советская этнография. 1953. № 4. С. 128; Данилюк А. Релікти давнього будівництва: Пам'ятки народної архітектури Рівненського Полісся. Рівне, 1995. С. 60, 61, 63–66; Його ж. Давні господарські будівлі на Поліссі. С. 63, 64; Його ж. Господарські будівлі на Поліссі кінця ХІХ – початку ХХ століття. С. 108–109; Його ж. Традиційна архітектура регіонів України... С. 74), Залав'є, Більськ, Сехи, Глинне (Данилюк А. Релікти давнього будівництва... С. 60, 61, 63–66; Його ж. Давні господарські будівлі на Поліссі. С. 63, 64; Його ж. Господарські будівлі на Поліссі кінця ХІХ – початку ХХ століття. С. 108–109; Його ж. Традиційна архітектура регіонів України... С. 74), Старе Село (Moszyński K. O kulturze ludowej południowo-środkowego Polesia. S. 124–125; Dmochowski Z. Sprawozdania ze studiów nad poleskim budownictwem... S. 325) Рокитнівського, Глушиця (Данилюк А. Релікти давнього будівництва... С. 60, 61, 63–66; Його ж. Давні господарські будівлі на Поліссі. С. 63, 64; Його ж. Господарські будівлі на Поліссі кінця ХІХ – початку ХХ століття. С. 107), Чуделі (Moszyński K. O kulturze ludowej południowo-środkowego Polesia. S. 125) Сарненського, Замисловичах, Озерянах, Бігуні, Собачині (Таранушенко С. Клуни українського Полісся. С. 62, 63) Олевського районів. У 1935 р. З. Дмоховський обміряв багатогранні токи в селах Гричиновичах, Великих Стеблевичах і Войткєвичах колишнього Лунинецького повіту (Dmochowski Z. Ze studiów nad poleskim budownictwem drzewnym. S. 170). Під час експедицій упродовж 1994–2006 років у радіоактивно забруднених зонах Середнього Полісся такі токи автор виявив у селах Левковичах Овруцького, Глинному, Дроздині, Березовому, Сновидовичах Рокитнівського, Бовсунах Лугинського районів. Згадки про них також було зафіксовано в селах Корошиному, Озерянах Олевського, Піхоцькому Овруцького, Марківці Поліського районів. Спорадично вони побутували на теренах Західного Полісся (переважно на північному пограниччі) – в околицях таких населених пунктів, як Барановичі, Клецк, Налибоки, що в Білорусії (Moszyński K. O kulturze ludowej południowo-środkowego Polesia. S. 125). Проте, як ще зазначав С. Таранушенко, багатогранні зрубні клуні побутували лише в окремих селах, тобто вони не охоплювали якогось суцільного масиву (Таранушенко С. Клуни українського Полісся. С. 61).

<sup>51</sup> Moszyński K. Kultura ludowa Słowian. Cz. 1. S. 124.

<sup>52</sup> Таранушенко С. Клуни українського Полісся. С. 61.

Розміри обміряних нами зрубних прямокутних клунь здебільшого коливалися в межах 8–15×4–6 м: 11,88×5,4 м (“ток” кінця ХІХ – початку ХХ ст. із с. Орлівки Березнівського р-ну Рівенської обл.), 10,46×4,7 м (“ток” початку ХХ ст. із с. Масевичів Рокитнівського р-ну), 9,17×3,94 м (“ток” початку ХХ ст. із с. Рудні-Озерянської Олевського р-ну), 14,23×5,64 м (“ток” початку ХХ ст. із с. Великої Чернігівки Овруцького р-ну). Приблизно аналогічні розміри мали клуні, обстежені тут польськими дослідниками в першій половині ХХ ст.: 7,8×3,9 м (с. Старе Село Рокитнівського р-ну<sup>53</sup>), 11,0×5,8 м (с. Стахів колишнього Столинського повіту<sup>54</sup>), 10,6×4,8 м (с. Пужичі колишнього Лунинецького повіту<sup>55</sup>). Іноді (в бідноті) траплялися “точки” значно менших розмірів: 6,18×3,56 м (“точок” початку ХХ ст. із с. Біловіжа Рокитнівського р-ну). Зауважимо: розміри каркасно-дильованих клунь майже не відрізнялися від розмірів зрубних (щоправда, співвідношення довжини до ширини було переважно трохи менше)<sup>56</sup>.

Зруби складалі із соснових півкогод (“плашок”, “плацаків”, “плазів”, “пластин”), нетовстих колод (“кругляків”, “круглого дерева”) чи навіть “брусів” (протесаних сокирою колод). Часто для того застосовували осіку, а іноді й вільху. Проте під час використання цих порід нижні вінці, котрі, як звичайно, вкладали безпосередньо на землю, завжди виготовляли з дуба чи смолистої сосни, бо осика та вільха бояться мінливого середовища<sup>57</sup>. Будували їх у простий вугол з остатком. Дуже часто застосовувалася архаїчна одностороння врубка, яку вибирали лише зверху чи знизу вінця. На Рівенщині частіше застосовували двосторонні врубки. Якості врубкової уваги не приділяли. Вінці зрубу щільно не підганяли, їх майже не тиблювали. Шпари між вінцями ніколи не конопатили мохом. Невеликі щілини між вінцями забезпечували добру циркуляцію повітря, що позитивно впливало на просушування необмолоченого хліба<sup>58</sup>.

Згідно з нашими польовими матеріалами та літературними джерелами, у клунях Середнього Полісся влаштовували переважно одні ворота в середній частині однієї з довгих стін<sup>59</sup>. Спорадично аналогічні ворота чи невеличка хвіртка

<sup>53</sup> *Moszyński K.* Kultura ludowa Słowian. Cz. 1. S. 544.

<sup>54</sup> *Dmochowski Z.* Ze studiów nad poleskim budownictwem drzewnym. S. 195.

<sup>55</sup> *Ibid.* S. 190.

<sup>56</sup> Розміри обміряних нами на теренах київської частини Середнього Полісся (Поліського, Іванківського р-нів) клунь, зведених “на баркан”, становлять: 11,13×5,92 м (середина ХХ ст. із с. Нового Миру), 9,34×5,52 м (1937 р. із с. Радинки), 9,65×5,7 м (1939 р. із с. Чапаєвого), 8,29×4,95 м (кінець ХІХ ст. із с. Стопного), 9,96×4,7 м (1933 р. із с. Мусійок) (*Радович Р.* Техніка та технологія традиційного житлово-господарського будівництва... С. 80). Схожими з ними за розмірами були клуні початку ХХ ст. зі сіл Соломіївки Дубровицького (9,96×6,68 м) та Бовсунів Лугинського (10,1×4,6 м) районів. Значно більші розміри мали клуні такої конструкції у Турійському районі Волинської області: 14,70×6,35 м (с. Кульчин), 13,8×6,9 м (с. Перевали).

<sup>57</sup> *Радович Р.* Підбір та заготівля будівельної деревини на правобережному Поліссі // Народознавчі Зошити. 1998. № 1. С. 60.

<sup>58</sup> *Гурков В. С., Гошко Р. Ю.* Поселения. С. 313.

<sup>59</sup> Відомі випадки влаштування воріт у причілку клуні (с. Вири нинішнього Сарненського р-ну) (*Moszyński K.* O kulturze ludowej południowo-środkowego Polesia... S. 126).

були і на тильному фасаді<sup>60</sup>. По краях воріт у землю закопували два товсті дубові “ушаки”, котрі у верхній частині мали вибрану розвилку, в яку вкладали дощате надпоріжжя. В одній із бокових площин стовпів вибирали поздовжній паз, в який заходили кінці вінців чільної стіни (інші їх кінці по кутах споруди були зв’язані “в вугол”). У протилежній площині одного з цих стовпів (“шулі воротній”) закріплювали “ворото” (“воротило”, “бегун”, “ходун”) – у давніших будівлях, чи “ремена” (“біла”, “біло”) – у новіших, а другого (“шули причиняної”) – дерев’яну “засуйку”. Посередині тильного фасаду споруди в землю теж вкопували “увшулу” (спорадично дві) з вибраними в бокових площинах пазами, в які заходили краї вінців тильної стіни (по кутах ці вінці, як і на головному фасаді, були в’язані “в вугол”). Іноді “увшули” вкопували і посередині бічних стін.

Для більшої стійкості споруди поздовжні стіни скріплювали поперечними балками, врубаними у верхній вінець (чи між двома верхніми вінцями) поздовжніх стін. Балки розміщували наближено до стовпів воріт або до причілкових стін. Як звичайно, їх було по одній у кожному засторонку, проте траплялося і по дві (“ток” кінця XIX – початку XX ст. із с. Левковичів Овруцького р-ну).

Досить часто на території Середнього Полісся поряд із прямокутними побутували видовжені (наближені до прямокутника чи овалу) багатогранні споруди. Ще відомий польський вчений К. Мошинський відзначив, що на теренах Полісся і Білорусії часом зустрічаються багатокутні стодоли, наближені до овалу<sup>61</sup>. З. Дмоховський також стверджував досить значне розповсюдження семигранних клунь на сохах (чи півсохах) у колишніх Столинському і Лунинецькому повітах<sup>62</sup>. Обміри двох таких споруд згаданий автор зробив у с. Колках нинішнього Дубровицького і с. Блажове нинішнього Рокитнівського районів<sup>63</sup>. Відомий український дослідник Архип Данилюк обстежив такі споруди в різних поселеннях (сс. Залав’я, Дроздинь, Більськ<sup>64</sup>, Сехи, Блажове, Глинне Рокитнівського, с. Колки Дубровицького, с. Глушиця Сарненського р-нів)<sup>65</sup>.

<sup>60</sup> Радович Р. Техніка та технологія традиційного житлово-господарського будівництва... С. 80. Спорадично наскрізні ворота побутували також в інших районах Середнього Полісся (с. В’язівка Народицького р-ну). Загалом же дослідники стверджують переважання на теренах Поліського краю двох наскрізних воріт (Гурков В. С., Гошко Р. Ю. Поселення. С. 313). Широке їх побутування зафіксоване нами на теренах Західного Полісся (сс. Перевали, Кульчин Турійського, сс. Смідин, Сьомаки Старовижівського р-нів). У клунях значніших розмірів воріт могло бути і більше. Наприклад, клуня зі с. Кожангородка колишнього Лунинецького повіту мала двоє воріт у довгій стіні та одні на причільній (Dmochowski Z. Ze studiów nad poleskim budownictwem drzewnym. S. 166). К. Мошинський описав клуню з чотирма кутовими засторонками і чотирма воротами (Moszyński K. Polesie wschodnie. Warszawa, 1928. S. 107, 108).

<sup>61</sup> Moszyński K. Kultura ludowa Słowian. Cz. 1. S. 488.

<sup>62</sup> Dmochowski Z. Ze studiów nad poleskim budownictwem... S. 184.

<sup>63</sup> Ibid.

<sup>64</sup> Данилюк А. Релікти давнього будівництва... С. 60, 61, 63–66.

<sup>65</sup> Данилюк А. Господарські будівлі на Поліссі кінця XIX – початку XX століття. С. 108–109; Його ж. Давні господарські будівлі на Поліссі... С. 63, 64; Його ж. Традиційна архітектура регіонів України... С. 74.

Побутували вони й у с. Березовому Рокитнівського району<sup>66</sup>. Під час постчорнобильських експедицій 1994–2006 років у радіоактивно забруднених зонах Середнього Полісся нам удалося обміряти два семигранні токи в с. Левковичах Овруцького та по одному у селах Глинному і Дроздині Рокитнівського районів. Трохи відмінну семигранну у плані клуню (“ток”) було досліджено в с. Бовсунах Лугинського району.

Іноді траплялися видовжені восьмигранні у плані клуні. Зокрема, таку споруду обстежив А. Данилюк у с. Глушинцях Сарненського району<sup>67</sup>. Нам вдалося обміряти відповідну будівлю у с. Березовому Рокитнівського та в с. Левковичах Овруцького районів.

Із багатокутних видовжених клунь найпростішими були п’ятигранні у плані, які майже нагадують прямокутні (сс. Сновидовичі, Березове Рокитнівського, с. Левковичі Овруцького р-нів). З. Дмоховський обміряв аналогічну споруду в с. Пужичах колишнього Лунинецького повіту<sup>68</sup>.

К. Мошинський зафіксував багатогранні видовжені клуні в с. Чуделі нинішнього Сарненського району<sup>69</sup>. В минулому багатокутні (п’яти- та восьмигранні) “токи” зустрічалися подекуди й на Київщині (с. Марківка Поліського р-ну). Спорадично такі клуні траплялися і на території Західного Полісся. Частіше вони побутували на північному пограниччі Середнього Полісся і Білорусії (околиці Баранович, Клецка, Налибоків)<sup>70</sup>.

Треба зазначити, що на теренах Полісся траплялися і деякі оригінальні (нетипові) варіанти клунь. Зокрема, іноді у прямокутних клунях уздовж вхідної стіни влаштовували піддашся – “шопу” (с. Піхоцьке Овруцького р-ну), “приточок” (с. Кишин Олевського р-ну) – завширшки 0,8–1,2 м, яке утворювала додаткова поздовжня платва (чи дві), зарубана у виноси верхніх вінців поперечних стін. Піддашся підтримували 2–4 стовпи, вкопані в землю або зарубані у виноси поперечних підвалин (с. Кишин Олевського р-ну). Подібну споруду З. Дмоховський обстежив в околицях с. Стахова колишнього Лунинецького повіту<sup>71</sup>. В іншій клуні із цього ж села, а також у споруді із с. Рухчі простір між стовпами був заповнений деревом, у зв’язку з чим по обидва боки воріт при чільній стіні утворювалися невеличкі комірки<sup>72</sup>. Іноді в таких спорудах піддашся займає лише одну частину фасадної стіни, а по інший бік воріт унаслідок виносу збільшується ширина “засторонка” (с. Стахів)<sup>73</sup>. В описаних спорудах крокви опираються на “ощепини” тильної стіни і на винесену платву

<sup>66</sup> Гурков В. С., Гошко Р. Ю. Поселения. С. 314.

<sup>67</sup> Там же.

<sup>68</sup> Dmochowski Z. Ze studiów nad poleskim budownictwem drzewnym. S. 190.

<sup>69</sup> Moszyński K. O kulturze ludowej południowo-śrudkowego Polesia. S. 125.

<sup>70</sup> Ibid.

<sup>71</sup> Dmochowski Z. Ze studiów nad poleskim budownictwem drzewnym. S. 189.

<sup>72</sup> Ibid.

<sup>73</sup> Ibid. S. 189–190.

вхідного фасаду. Інший варіант конструкції покриття клунь подібного плану З. Дмоховський зафіксував на Пінщині (с. Вишловичі). У цьому випадку крокви опиралися на стіни споруди. На додаткову платву, яку підтримували виноси балок, що стягують повздовжні стіни, були оперті ще на одні крокви, закріплені у верхній частині до гребеня даху. Прибудована до вхідного фасаду комора покрита третім дахом між двома іншими<sup>74</sup>. Цікавий варіант стодоли з підсінням і входом із вузької стіни виявив К. Мошинський у с. Вирах нинішнього Сарненського району<sup>75</sup>. Він також описав клуню з чотирма кутовими засторонками і чотирма воротами (Східне Полісся)<sup>76</sup>.

У давніших клунях дах підтримували переважно сохи. Клуни на сохах К. Мошинський вважав найпоширенішим типом на теренах Полісся<sup>77</sup>. Широке розповсюдження їх тут засвідчують література та джерела. Значне побутування клунь із відповідною конструкцією даху на досліджуваній території стверджує обширний етнографічний матеріал, зібраний автором упродовж останніх десятиліть (сс. Латаші, Болотниця, Давидки, Бабиничі, Норинці, Яжберень, В'язівка, Мотійки, Закусили, Базар Народицького, сс. Думинське, Піхоцьке, Левковичі, Невгоди, Новий Дорогинь, Бірківське, Красилівка, Збраньки, Полохачів, Велика Чернігівка, Лучанки, Возничі, Рудня Мечна, Борутине, Великий Кобилин, Мала Фосня, Давидки Овруцького, сс. Бовсуни, Липники, Осни, Путиловичі, Красностав Лугинського, сс. Суцани, Білокоровичі, Лопатичі, Радовель, Хочине, Корошине, Рудня-Перганська, Озеряни, Рудня-Озерянська, Жовтневе, Кишин Олевського, сс. Недашки, Буки, Любовичі, Іванків, Будова-Вороб'ї Малинського, с. Макалєвичі Радомишльського, с. Обиходи Коростенського р-нів Житомирської обл.; сс. Ново-Шепеличі, Іллінці, Ладижичі, Теремці, Оташів, Дитятки, Куповате колишнього Чорнобильського, сс. Луб'янка, Красятичі, Вересня, Калинівка, Буда-Вовчківська, Буда-Радинська, Денисовичі. Мар'янівка, Зелена Поляна, Діброва, Котовське Поліського, сс. Леонівка, Шпилі, Блідча, Тетеревське, Мусійки, Оране Іванівського, сс. Федорівка, Богдани Вишгородського р-нів Київської обл.; сс. Сновидовичі, Блажове, Єльне, Глинне, Познань, Кам'яне, Березове, Дроздинь, Вежиця Рокитнівського, сс. Бережки, Соломійка Дубровицького р-нів Рівенської обл.).

Незважаючи на те, що дослідники Полісся неодноразово зверталися до будівель на сохах, деякі деталі їхньої конструкції і технологічні особливості, а також різновиди окремих елементів цих споруд потребують уточнення. Тому доцільно зупинитися на цьому питанні докладніше.

Нагадаємо: високі (4–6 м) дубові (спорадично соснові) стовпи з розвилкою (“сохи”, спорадично – “розсохи”, “шохи”) вкопували в землю уздовж поздовжньої осі споруди. Найчастіше їх було дві, проте у довгих спорудах їх могло бути і

<sup>74</sup> *Dmochowski Z.* Ze studiów nad poleskim budownictwem drzewnym. S. 190.

<sup>75</sup> *Moszyński K.* O kulturze ludowej południowo-śrudkowego Polesia. S. 126.

<sup>76</sup> *Moszyński K.* Polesie wschodnie. S. 107, 108.

<sup>77</sup> *Moszyński K.* O kulturze ludowej południowo-śrudkowego Polesia. S. 124.

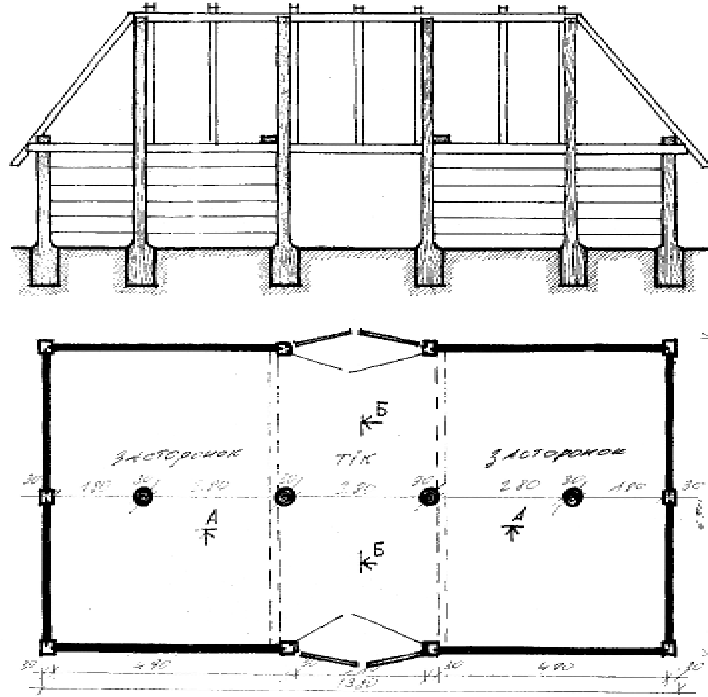

Іл. 1. "Клуня" поч. XX ст., с. Перевали Турійського р-ну Волинської обл.

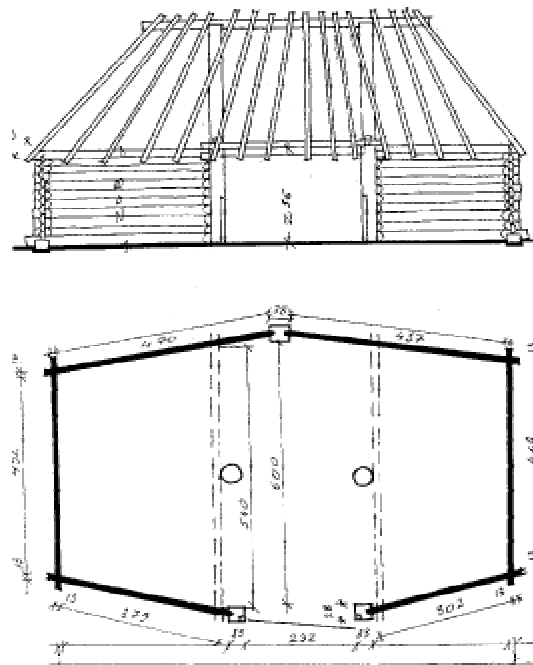

Іл. 2. Семигранний "ток", с. Левковичі Овруцького р-ну Житомирської обл.

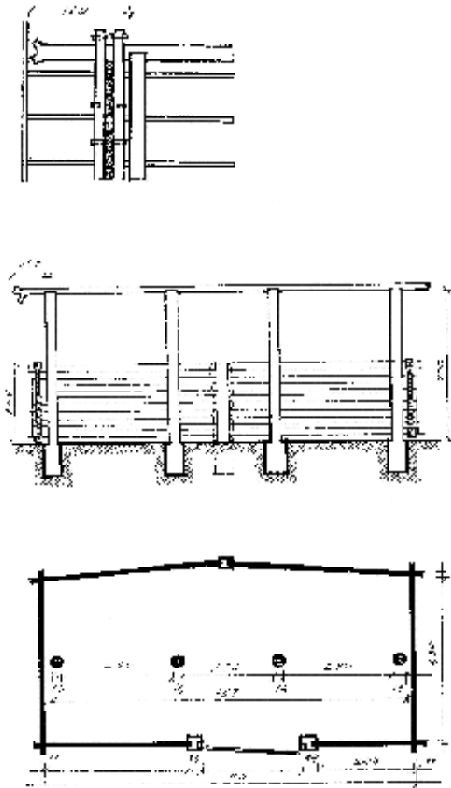

Іл. 3. "Ток" поч. XX ст., с. Левковичі  
Овруцького р-ну Житомирської обл.

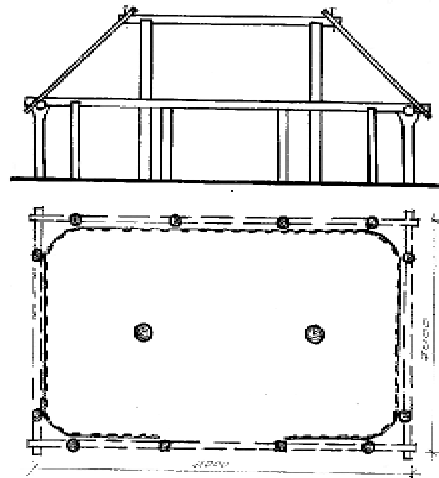
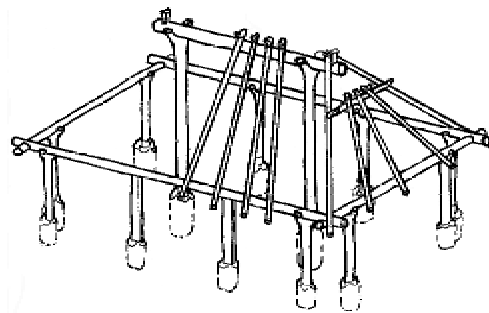

Іл. 4. "Гумно" поч. XX ст., с. Ладижичі  
колишнього Чорнобильського р-ну  
Київської обл.

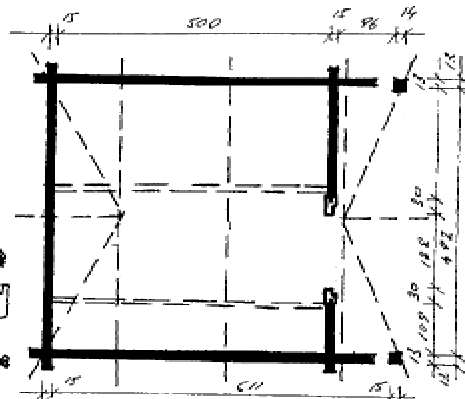
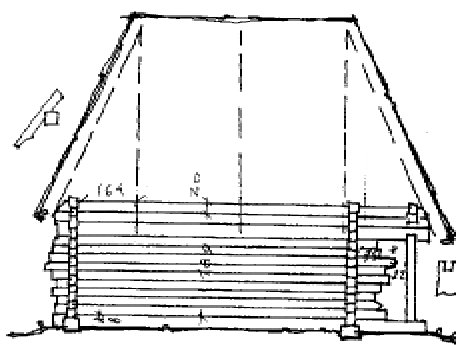

Іл. 5. "Точок" кін. XIX ст., с. Кишин Олевського р-ну Житомирської обл.

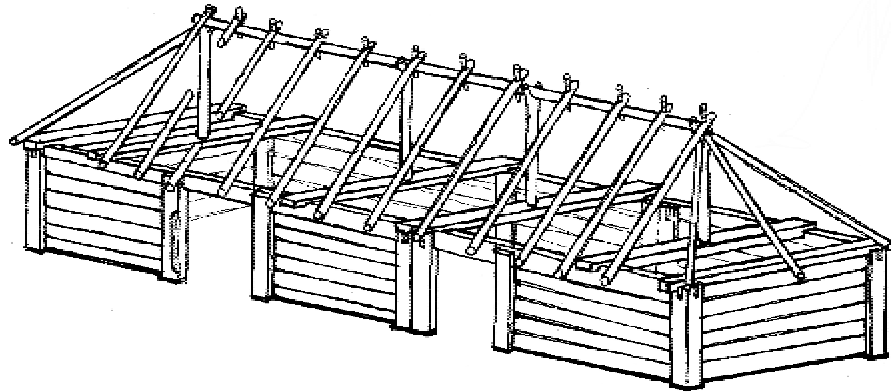

Іл. 6. “Ток” поч. XX ст., с. Червінь Дубровицького р-ну Рівенської обл.

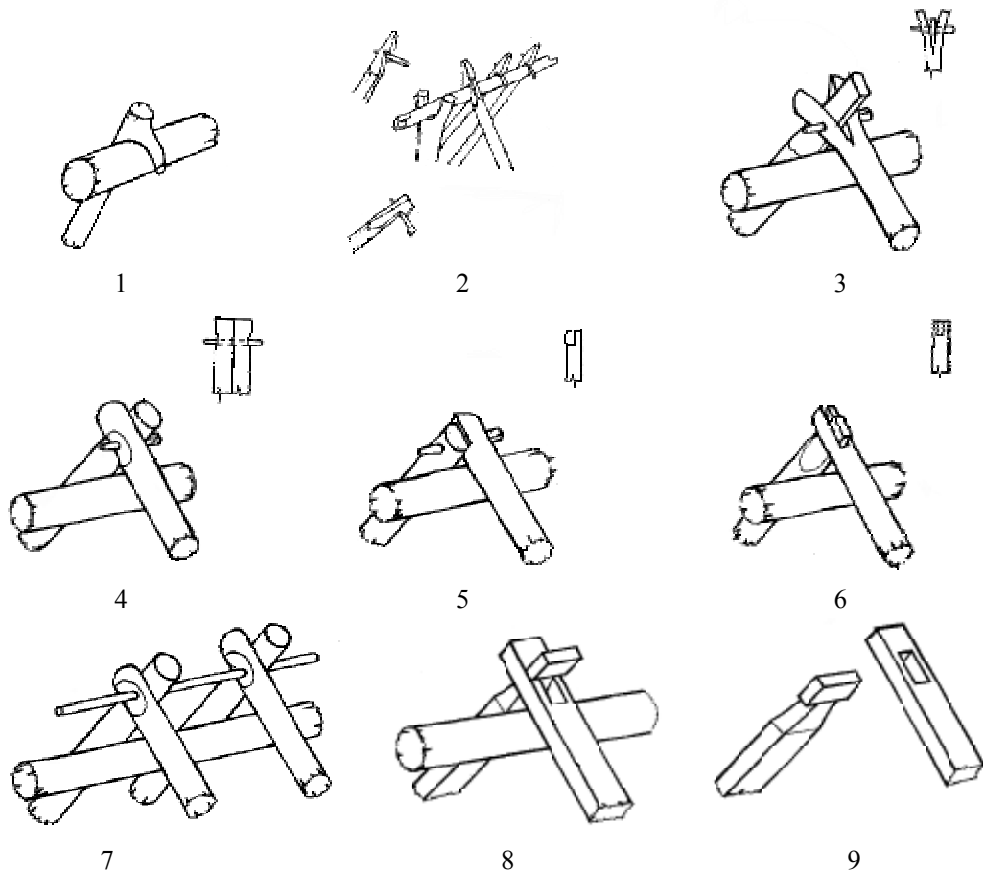

Іл. 7. Конструктивні варіанти “ключин”: 1) “ключина”, виготовлена із стовбура з природною розвилкою; 2) “ключини” із гакоподібним виступаючим кілком (за В. Трацевським); 3–6) “ключини”, попарно з’єднані кілком; 7) “ключини”, нанизані на одну жердину; 8) специфічне кріплення “ключин” (за В. Трацевським); 9) специфічне кріплення “ключин” (за З. Дмоховським)





Іл. 8. Клуня поч. XX ст., с. Дроздинь Рокитнівського р-ну Рівенської обл.



Іл. 9. Клуня поч. XX ст., с. Сновидовичі Рокитнівського р-ну Рівенської обл.



Іл. 10. Клуня поч. XX ст., с. Теремці колишнього Чорнобильського р-ну Київської обл.

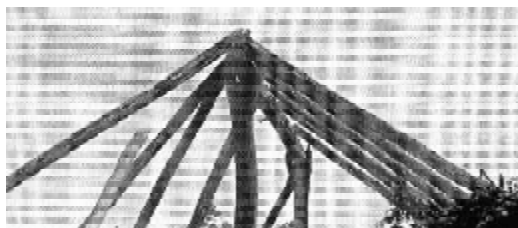

Іл. 11. Конструкції клуні “на сохах”, с. Ладижичі колишнього Чорнобильського р-ну Київської обл.



Іл. 12. Конструкції клуні “на сохах”, с. Ладижичі колишнього Чорнобильського р-ну Київської обл.

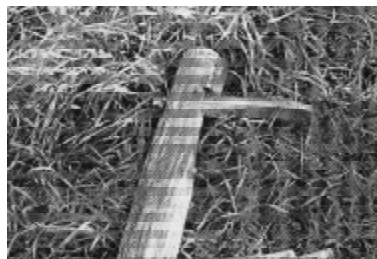

Іл. 13. Ключина з гакоподібним виступом, с. Оташів колишнього Чорнобильського р-ну Київської обл.



Іл. 14. Ключини нанизані на одну жердину, с. Левковичі Овруцького р-ну Житомирської обл.

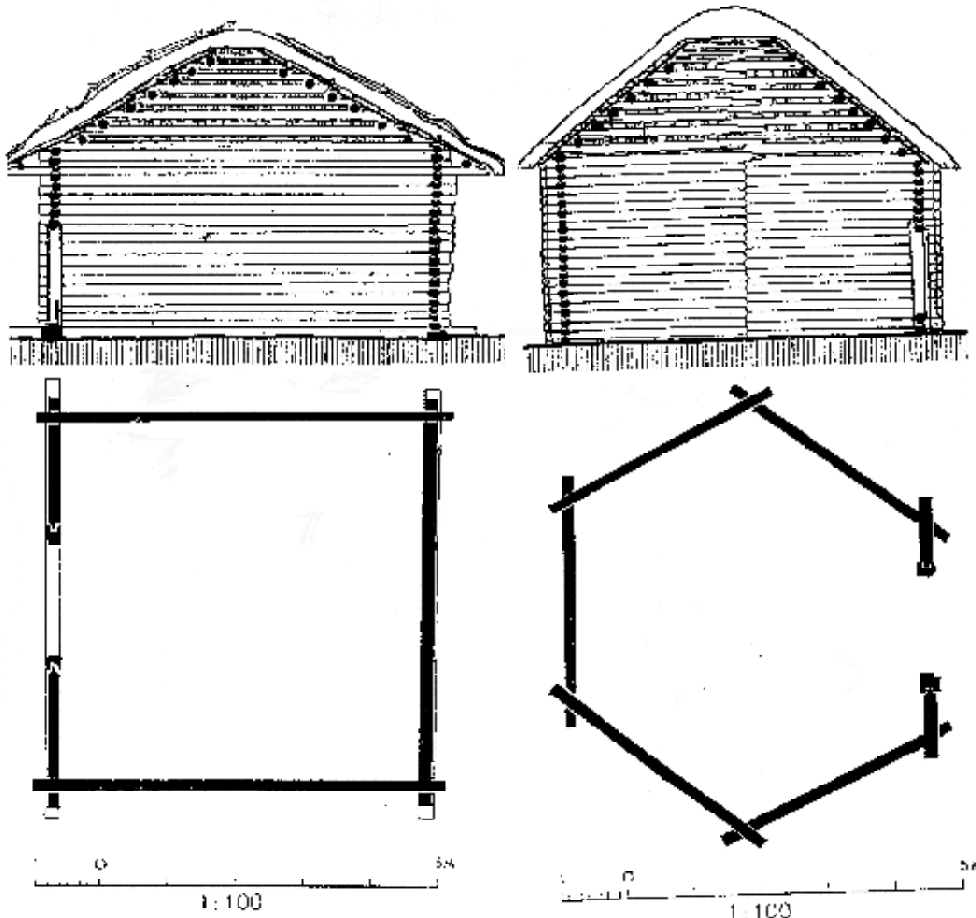

Іл. 15. "Ток" Б. Прокоповича,  
с. Гричиновичі колишнього Лунинецького  
повіту (за З. Дмоховським)

Іл. 16. Шестигранний "ток" Г. Котовича,  
с. Гричиновичі колишнього Лунинецького  
повіту (за З. Дмоховським)

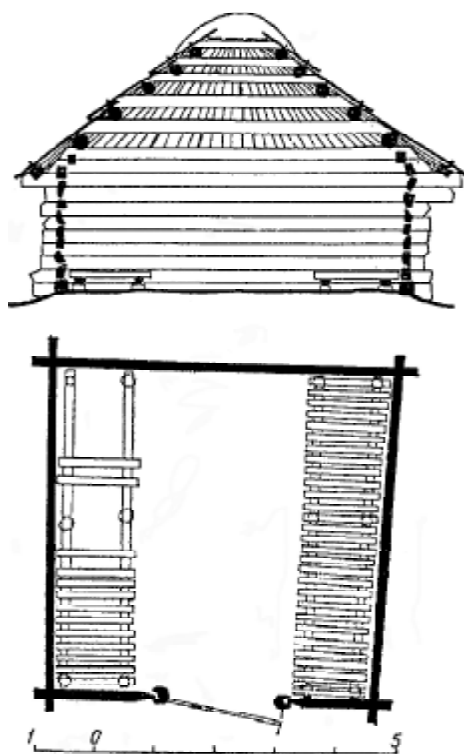

Іл. 17. “Ток”, с. Кишин Олевського р-ну Житомирської обл. (за С. Верговським)

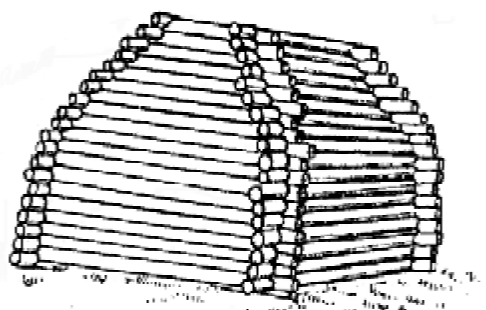

Іл. 18. Будівля для свиней, с. Керецьки Свалявського р-ну Закарпатської обл. (за Г. Стельмахом)

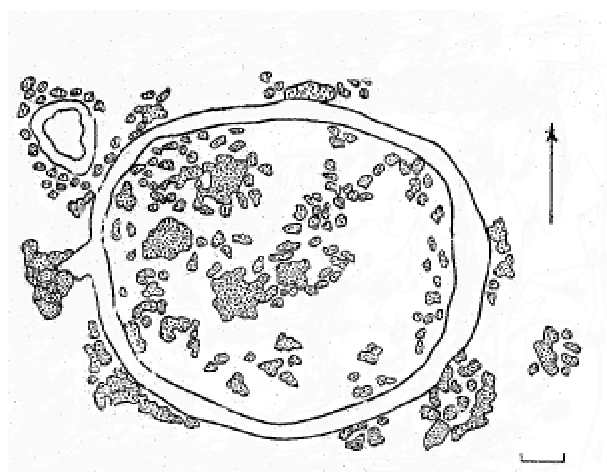

Іл. 19. Юртоподібне житло пенківського етапу, поселення Стецівка (за В. Петровим)



1

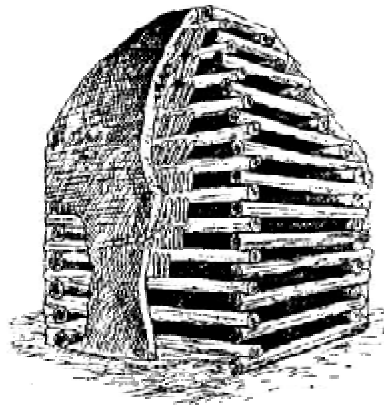

2

Іл. 20. Колхідський дім Вітрувія: 1) за Карло Аматі; 2) за Л. Сумбадзе



Іл. 21. Конструктивні варіанти грузинського житла "дарбазі" (за В. Циркуновим)



1



2

Іл. 22: 1) Всеслав Брячиславич із двома синами в порубі. Мал. XIII (XV) ст.;  
2) Всеслава Брячиславича висікають із поруба. Мал. XIII (XV) ст.

три (с. Рудня Озерянська), чотири (с. Левковичі) чи навіть більше штук. У розвилку сохи вкладали поздовжню горизонтальну колоду – “кладь” (“переклад”, “перекладину”, “прогон”). Часто її, як і поздовжній брус, що підтримував стелю у житлі, називали “сволоком”, “трамом” чи “бальком”.

Функцію крокв у спорудах із використанням конструкції даху “на сохах” виконували “ключини” (“ключі”, “клучі”, “ключки”, “ключиці”, “ключищини”, “ключища”, “ключовини”), які завішували на сволоку. Відомо декілька способів їх завішування. Згідно з нашими польовими матеріалами, найрозповсюдженішим на теренах Полісся варіантом були “ключини” із гакоподібним виступаючим “кілком” (“колком”, “круком”, “зацепом”) завдовжки 0,3–0,4 м, який вставляли у просвердлений в їхньому верхньому (у товщому) кінці отвір\*. Цим кілком “ключини” зачіпали за сволок. Проте іноді (с. Гдинь Брагинського р-ну Гомельської обл. Білорусії) зустрічалось і більш архаїчне конструктивне вирішення цього вузла: верхню частину “ключини” розколювали, а в щілину вставляли кілок і закріплювали його, прив’язуючи “дубцями”. З. Дмоховський зафіксував ще примітивніший варіант кріплення “ключин”, який вважав “найпростішим і правдоподібно первісним”. Він полягав у тому, що на “ключини” вибирали дерева з природною розвилкою біля відземка, яка після відповідного обтинання виконувала функцію природного “зацепа”<sup>78</sup>. Дахи на таких природних ключинах (“кокорях”) зводили й у будівлях Північного Кавказу, зокрема черкеси<sup>79</sup>.

Подекуди (сс. Левковичі, Листвин, В’язівка, Яжберень, Зелена Поляна та ін.) застосовували трохи інше конструктивне вирішення цього елемента. Тут усі “ключини”, у кожній з яких попередньо просвердлювали отвір, густо нанизували на одну дубову жердину (“тичку”) діаметром 5–6 см<sup>80</sup>. Із нанизаними “ключинами” жердину поліщуки означають терміном “ключнік” (“ключник”, “ключе”). “Ключники” накладали на сволок, причому кожна подальша з “ключин” лежала на протилежному схилі даху. Щоб крайні “ключини” не зсувалися, торці жердини розколювали і заклинювали кілком.

І все ж найчастіше “ключини” з’єднували лише попарно за допомогою короткого дубового “колка” (“кулка”), причому було декілька способів монтування цього вузла. У найпростішому з них “ключини”, з’єднані кілком, прилягали одна до одної впритул (с. Богдани). Траплялося, що одну з них у верхньому кінці розколювали, а другу (затесану) вставляли в щілину, пару ж скріплювали кілком (сс. Невгоди, Богдани, Піхоцьке). Подекуди їх з’єднували

---

\* Згідно з традицією, на території Полісся усі вертикальні елементи будівель (“ушули”, “ушаки”, “крокви” тощо) встановлювали завжди по росту дерева: відземком униз, верхівкою догори.

<sup>78</sup> Dmochowski Z. Ze studiów nad poleskim budownictwem drzewnym. S. 186.

<sup>79</sup> Кобычев В. П. Поселение и жилище народов Северного Кавказа в XIX–XX вв. Москва, 1982. С. 112, 113.

<sup>80</sup> З. Дмоховський також зафіксував кілька випадків використання цього варіанта ключин (Dmochowski Z. Ze studiów nad poleskim budownictwem drzewnym. S. 187).

на зразок з'єднання крокв із врубками: у вилкоподібне гніздо (сс. Ладижичі, Соломійвка, Кульчин) чи півдерева (с. Біловіж). Тоді поліщуки означували їх терміном “крокви” (сс. Дитятки, Любівичі, Іванків, Буки, Хочине, Думинське та ін.)<sup>81</sup>

Доцільно зупинитися також на вирішенні конструкції причілків у спорудах із сохами. Так, під час спорудження чотирихилого даху у стодолах із сіл Ладижичів та Оташева використані “ключини” з гакоподібним “круком”. Крайні з них попарно з'єднані кілком (так само, як у с. Богданах). Вершина пари “ключин” зачеплена за дубовий “кулок”, забитий у верхню площину сволока, а нижні їх кінці – вільно вкладені в кутові перехрестя “ощепин”. Приблизно на відстані 1/3 висоти даху від вершини крайні “ключини” з'єднані поперечним “поясом”, який прикріплений до них кілками. За “пояс” зачеплені “ключини” з гакоподібним “круком”.

Трохи по іншому вирішували цей вузол у с. Левковичах Овруцького району. Тут усі “ключини” даху нанизували на одну жердину. До кутових “ключин” на тій же висоті, що й у попередньому випадку, під кутом забивали два кілки, на які завішували жердину з нанизаними “ключинами” причілка.

На досліджуваній території побутували і простіші варіанти влаштування причілка чотирихилого даху на сохах. Зокрема, причілкові “ключини” лише прибавали кілком до кутових.

<sup>81</sup> К. Мошинський виділив у слов'янському народному будівництві чотири різні типи “ключин” (*Moszyński K. Kultura ludowa Słowian. Cz. 1. S. 493 (Rys. 435)*). Зокрема, перші з них (*Rys. 435/A*), тобто вищезгадані нами “ключини” із гакоподібним виступаючим “кілком”, дослідник називає “ключами”, для означення трьох інших типів, “поліпшених...”, подібних до крокв”, вживає умовну назву “козли” (*Rys. 435/B, C, D*). Стосовно останніх, то автор зазначає: “...Крім цього варіанту поліпшених ключів сохи і півсохи стають зайвими. Тому часто, напевно, і зникають з ужитку, а дах стає ніби крокв'яним, з тією, однак, різницею, що має ще слему...” (*Moszyński K. Kultura ludowa Słowian. Cz. 1. S. 493*).

На нашу думку, тут дослідник допустився певної помилки. Зокрема, описані К. Мошинським найпримітивніші “виделкові козли” з розсохою при вершині, які побували в Герцеговині, що на Балканах (*Rys. 435/B*), відіграють трохи іншу функцію, порівняно з “ключинами” – вони є опорою сволока (іноді додатковою), а не опираються на нього. Так, за даними З. Дмоховського, на території Полісся їх використовували поряд із сохами як “розпори” для запобігання прогинання сволока. Наприклад, у стодолі із с. Пужича колишнього Лунинецького повіту нижні кінці двох пар виделкоподібних “ключин” були закріплені у верхній вінець зрубу та стовпи воріт і слугували додатковою опорою кладі, яку підтримували дві сохи (*Dmochowski Z. Ze studiów nad poleskim budownictwem drzewnym. S. 187*). Подібну функцію аналогічні ключини виконували й у будівництві Північного Кавказу; інколи тут вони були єдиною опорою сволока, за який зачіпали “кокори” (*Кобычев В. П. Поселения и жилища народов Северного Кавказа... С. 113, рис. 31/4*). До речі, К. Мошинський пов'язував їхній генезис із скісними сохами напівдашкових куренів (*Moszyński K. Kultura ludowa Słowian. Cz. 1. S. 492*). Аналогічну функцію виконували в поліському будівництві і “козли крижові” (*Moszyński K. Kultura ludowa Słowian. Cz. 1. S. 493 (Rys. 435/C)*). Щодо “козлів ушкових”, то це вже згаданий нами “ключник”, який вкладали на сволок (сс. Левковичі, Листвин, В'язівка, Яжберень).

Влаштуваючи причілок двосхилого даху, між двома крайніми парами “ключин” затискали колоди, бруси чи дошки причілків. Притому для їхнього скріплення через один-два вінці вбивали наскрізний кілок (сс. Левковичі, Листвин). Іноді для захиття причілків тонкоміром застосовували ще примітивніший спосіб – пари крокв не збивали, а лише зв’язували “дубчаками”. Траплялося, що дошки прибивали кілками тільки до однієї крайньої пари “ключин”.

“Ключини” малого перекрою вкладали дуже близько одну біля одної<sup>82</sup>. До них прив’язували лозою (“дубцями”, “дубчаками”, “перевойником”) чи ликом “попльот” – тонкі жердини чи березове галуззя. Використовуючи грубі “ключини”, відстань між ними збільшували. Тоді у ключини часто забивали кілки<sup>83</sup>, за які закладали горизонтальні лати (хоча й тепер їх могли прив’язувати).

Правдоподібно, що в давнину клуні на сохах були скрізь на теренах Полісся. Як твердять дослідники, їхнє зникнення зумовило застосування крокв, причому в західній частині Полісся цей процес відбувся скоріше та інтенсивніше<sup>84</sup>. У деяких околицях Західного Полісся (на західних та південних окраїнах) у стодолах уже віддавна застосовували дах на кроквах<sup>85</sup>, хоча іноді й тут зводили споруди, дах яких підтримували сохи (сс. Кульчин, Перевали Турійського р-ну Волинської обл.). Про їхнє побутування у с. Піщі Любомльського району цієї ж області згадував А. Данилюк<sup>86</sup>.

Іноді траплялося, що конструкцію даху підтримували не сохи, вкопані в землю, а короткі (заввишки приблизно 2 м) напівсохи, що їх використовували як для чотирихилих, так і для двоххилих дахів. За наявності чотирихилих дахів напівсохи закріплювали в поперечні балки (одинарні чи подвійні) зарубаних у верхніх вінцях поздовжніх стін на відстані 1,2–1,7 м від причілків. У двоххилих дахах напівсохи осаджували у верхніх завершеннях коротких стін, причому в їхніх бокових площинах вибирали пази для вінців заповнення причілків даху (“точок” із с. Біловіжа Рокитнівського р-ну). У верхній частині напівсохи теж завершувалися розвилкою. Конструктивне вирішення нижньої частини мало два варіанти: “чоп”, який заходив у гніздо балки (“токи” із сіл Червіні, Левковичів, Піхоцького), та гніздо-розвилка, яка охоплювала врубку нижньої деревини (“токи” із сіл Блажового<sup>87</sup>, Біловіжа).

---

<sup>82</sup> Іноді “ключин” було так багато, що зовсім не застосовували горизонтального облатування, а лише накладали на них вилами грубу верству “віші” (скошеної болотної трави), яку закріплювали густо вкладеним березовим “пазніком” (тонкими і довгими, на всю довжину схилу, попарно зв’язаними березовими жердинами). (Зап. 20.08.2006 р. у с. Дроздині Рокитнівського р-ну Рівенської обл. від Василевича Дмитра Антоновича, 1924 р. народж.).

<sup>83</sup> Використовували також природні, відповідно обрубані сучки, а де їх бракувало – вбивали кілки.

<sup>84</sup> Гурков В. С., Гошко Р. Ю. Поселения. С. 313.

<sup>85</sup> Moszyński K. O kulturze ludowej południowo-środkowego Polesia. S. 124.

<sup>86</sup> Данилюк А. Г. Народна архітектура Волинського Полісся. С. 62.

<sup>87</sup> Dmochowski Z. Ze studiów nad poleskim budownictwem drzewnym. S. 185, 187. (Rys. 97, 99).

Польський дослідник Францішек Антоні Оссендовський описав поліські стодоли (“гумна”), що їх зводили з колод “у вугли”. Їхній дах опирався на прямокутну (чи квадратну) раму, що складалася з чотирьох грубих “сволоків”, вкладених у розвилки “сох”, вкопаних у землю<sup>88</sup>. За даними К. Мошинського, квадратні споруди аналогічної конструкції були розповсюджені в деяких районах Білорусії, зокрема в околицях містечка Невіжа (нині Барановицький р-н). Згаданий автор зауважив, що вони траплялися також на території Полісся, проте тут їхня кількість була незначна<sup>89</sup>.

Згадки про подібні споруди нам удалося зафіксувати лишень у с. Вересні Поліського району. Однак тут їхня конструкція трохи відрізнялася від попередніх споруд: на дві протилежні поперечки уже згаданої чотирикутної рами встановлювали невисокі “упори”. По них ішов сволок, за який зачіпали ключини<sup>90</sup>. Цей “ток” більше нагадував прямокутні клуні північного заходу Білорусії (Браславщина, Віленщина), що їх описали К. Мошинський<sup>91</sup> та інші дослідники<sup>92</sup>.

Далі розглянемо “токи” центричної композиції: квадратні (чи наближені до квадрата) та багатогранні (наближені до кола). Відразу наголосимо: споруди зазначеної композиції автор зафіксував лише в окремих селах, причому часто в одному й тому ж населеному пункті побутували як квадратні у плані, так і багатогранні “токи”.

Наближені до квадрата клуні виявлено в селах Кишині та Озерянах Олевського району. Дослідники згадують про їхнє побутування в інших місцевостях Середнього Полісся (сс. Замисловичі<sup>93</sup>, Кишин<sup>94</sup> Олевського, с. Дідковичі Коростенського<sup>95</sup> р-нів, с. Гричиневиці колишнього Лунинецького повіту<sup>96</sup>).

Шестигранні “токи” були відомі в таких селах, як Замисловичі, Озеряни, Собачин та Бігунь<sup>97</sup> Олевського, Дроздинь і Старе Село<sup>98</sup> Рокитнівського районів, Гричиневиці і Великі Стеблевиці колишнього Лунинецького повіту<sup>99</sup>. У с. Собачині також була п’ятигранна у плані клуня<sup>100</sup>.

<sup>88</sup> *Ossendowski F. A. Polesie. Poznań, 1932. S. 116.*

<sup>89</sup> *Moszyński K. Kultura ludowa Słowian. Cz. 1. S. 545.*

<sup>90</sup> Зап. 20.08.1994 р. у с. Вересні Поліського р-ну Київської обл. від Коваленка Йосипа Мусійовича, 1913 р. народж.

<sup>91</sup> *Moszyński K. Kultura ludowa Słowian. Cz. 1. S. 491, 544.*

<sup>92</sup> *Сабаленка Э. Р., Гуркоў У. С., Іваноў У. М. Беларускае народнае жыллё. С. 85.*

<sup>93</sup> *Таранушенко С. Клуни українського Полісся. С. 62, 63.*

<sup>94</sup> *Верговський С. В. Давнє народне будівництво українського та білоруського Полісся // НТЕ. 1979. № 2. С. 74, 75.*

<sup>95</sup> *Таранушенко С. Клуни українського Полісся. С. 62, 63.*

<sup>96</sup> *Dmochowski Z. Ze studiów nad poleskim budownictwem drzewnym. S. 172.*

<sup>97</sup> *Таранушенко С. Клуни українського Полісся. С. 62, 63.*

<sup>98</sup> *Dmochowski Z. Ze studiów nad poleskim budownictwem drzewnym. S. 170.*

<sup>99</sup> *Ibid. S. 170–173.*

<sup>100</sup> *Таранушенко С. Клуни українського Полісся. С. 63.*



Архітектурно-композиційні особливості шестигранних клунь у селах Собачині та Бігуні, принципи їх зведення поліщуками проаналізував С. Таранушенко. У наслідку аналізу дослідник дійшов висновку, що місцеві народні майстри використовували в будівництві форму кола, його радіус і діаметр, уміли вписувати в коло і зводити рівносторонні шестигранники та п'ятигранники, знали та використовували під час розбивки плану споруди рівносторонній трикутник та його апофему<sup>101</sup>. У с. Собачині план шестигранної клуні вписували в коло: на лінії кола неодмінно лежали два передні і два тильні кути клуні, а кожна із граней дорівнювала приблизно радіусу цього кола. У с. Бігуні принцип побудови клунь був трохи відмінний. Тут на колі лежали чотири кути тильної половини клуні, радіусу дорівнювало лише п'ять граней, шоста (вхідна) була значно довша<sup>102</sup>. Треба зазначити, що клуні із с. Бігуні перед входом мали невеличкі зрубні сіней (квадратні або утворені продовженням двох бокових передніх граней), у с. Собачині таких сіней не зафіксовано, тут міг бути хіба що навіс, який підтримували два стовпці<sup>103</sup>.

Новіші з цих споруд були перекриті стіжковим дахом на кроквах. І все ж на особливу увагу заслуговують “токи” зрубною конструкції, які перекривали рубленим центрично-вінчатим верхом. Треба зауважити, що іноді, як помітили дослідники, під час ремонту покриття старих будівель давній зрубний дах уже не відновлювали, його замінював дах аналогічної форми на кроквах (сс. Стеблевичі, Гричиневиці<sup>104</sup>). Окремі релікти будівель із вінчатим верхом центричної композиції обстежили українські та польські вчені в 20-30-х роках ХХ ст.<sup>105</sup> Правдоподібно, що останній зразок “току” цієї конструкції у 1970-х роках виявили також науковці Музею народної архітектури та побуту України<sup>106</sup>. Зокрема, дослідники зафіксували відповідні клуні в таких селах, як Собачин<sup>107</sup>, Кишин, Озеряни Олевського<sup>108</sup>, Дідковичі Коростенського<sup>109</sup>, Дроздинь<sup>110</sup>, Старе Село<sup>111</sup> Рокитнівського районів, Гричиневиці, Великі Стеблевичі, Войткевичі

---

<sup>101</sup> Таранушенко С. Клуни українського Полісся. С. 62.

<sup>102</sup> Там само. С. 61–62.

<sup>103</sup> Там само. С. 61.

<sup>104</sup> Dmochowski Z. Ze studiów nad poleskim budownictwem drzewnym. S. 172.

<sup>105</sup> Таранушенко С. Клуни українського Полісся. С. 62, 63; Moszyński K. Kultura ludowa Słowian. Cz. 1. S. 486–487; *Ejusdem*. O kulturze ludowej południowo-śrudkowego Polesia. S. 170–174; Dmochowski Z. Sprawozdania ze studiów nad poleskim budownictwem.... S. 325; *Ejusdem*. Ze studiów nad poleskim budownictwem drzewnym. S. 170–179.

<sup>106</sup> Верговський С. В. Давнє народне будівництво... С. 74, 75.

<sup>107</sup> Таранушенко С. Клуни українського Полісся. С. 62, 63.

<sup>108</sup> Верговський С. В. Давнє народне будівництво... С. 74, 75.

<sup>109</sup> Таранушенко С. Клуни українського Полісся. С. 62, 63.

<sup>110</sup> Moszyński K. O kulturze ludowej południowo-śrudkowego Polesia. S. 124–125; Dmochowski Z. Sprawozdania ze studiów nad poleskim budownictwem... S. 170; Ломова М., Жолтовський П., Козакевич М. Разведывательная поездка на украинское Полесье... С. 127.

<sup>111</sup> Moszyński K. O kulturze ludowej południowo-śrudkowego Polesia. S. 124–125; Dmochowski Z. Sprawozdania ze studiów nad poleskim budownictwem... S. 170.

колишнього Лунинецького повіту<sup>112</sup>. Білоруські вчені згадують про побутування квадратних стодол із пірамідальним центрично-вінчатим перекриттям також у селах Баяничах та Лясковичах Житковицького району Білорусії<sup>113</sup>.

Автор пропонованого дослідження наразі не виявив таких споруд, однак під час експедиції у 1997 р. в радіоактивно забрудненій зоні Середнього Полісся згадки про них зафіксовано у трьох населених пунктах Олевського району. Зокрема, у с. Корошиному зазначили, що “один ток на шість вуглів (був. – Р. Р.) перекритий шестивугловим накатом”<sup>114</sup>. У с. Озерянах “колись були токи, роблені в вугли з круглого леса; вони були на чотири або на шість вуглів, розміром 8×10 м, на них робили накат і крили дранею...”<sup>115</sup>. У с. Кишині один зі старожилів згадав про “...один квадратний ток (5×5 м), будований з брусця в вугли з чотирисхилим накотним дахом...”<sup>116</sup>, який, мабуть і перевезли в Музей народної архітектури та побуту України.

Стіни таких клунь мали шестигранний зруб, зложений із колод (сс. Гричиневичі, Стеблевичі, Собачин, Дроздинь) чи брусів (сс. Старе Село, Кишин) у простий замок. Дах, який мав форму шестигранної (зрізаної уверх) піраміди, складала також у зрубній техніці, з горизонтальних вінців, які догори поступово вкорочувалися. Притому врубки у вінцях конструкції покриття були неглибокі, у зв’язку з чим між ними залишалися доволі широкі щілини. Відповідне вкладання вінців, яке спричиняє розріджений варіант зрубу, у росіян і білорусів було відоме як техніка “в рэж”, у поляків – як “luźny zrab”. К. Мошинський вважав такий дах “дерев’яною аналогією” так званого “фальшивого склепіння” кам’яних споруд круглої форми<sup>117</sup>.

Дах квадратних у плані клунь творив чотиригранну зрізану піраміду аналогічної конструкції.

На території колишнього Лунинецького повіту, особливо в с. Войткевичах, побутували видовжені, наближені до прямокутника, але дещо з виступаючими назовні “увшулами” воріт і тильної стіни, клуні, перекриті чотирисхилим зрубним дахом. Щоправда, їхній дах не мав стіжкову форму; гребінь, як і верхній отвір, що закривався однією-двома плахами, був видовжений<sup>118</sup>. Крім того, перед входом у стодолу було піддашся, оперте на два стовпи і не з’єднане із зрубом<sup>119</sup>.

<sup>112</sup> Dmochowski Z. Ze studiów nad poleskim budownictwem drzewnym. S. 170.

<sup>113</sup> Якімовіч Ю. А. Драўлянае дойдліства Беларускага Палесся. XVI–XIX ст. Мінск, 1978. С. 44.

<sup>114</sup> Зап. 10.07.1997 р. у с. Корошиному Олевського р-ну Житомирської обл. від Козловця Адама Яковича, 1924 р. народж.

<sup>115</sup> Зап. 13.07.1997 р. у с. Озерянах Олевського р-ну Житомирської обл. від Грозя Івана Степановича, 1936 р. народж.

<sup>116</sup> Зап. 16.07.1997 р. у с. Кишині Олевського р-ну Житомирської обл. від Рабоша Володимира Тимофійовича, 1926 р. народж.

<sup>117</sup> Moszyński K. Kultura ludowa Słowian. Cz. 1. S. 487.

<sup>118</sup> Dmochowski Z. Ze studiów nad poleskim budownictwem drzewnym. S. 177–179.

<sup>119</sup> Ibid. S. 184.

Білоруські дослідники Полісся згадують прямокутні у плані стодоли, які теж іноді завершувалися чотири- чи двосхилими поздовжньо-вінчатими дахами (сс. Войткевичі, Грабова Петриківського, сс. Волосовичі, Пуховичі, Дзяковичі Житковицького р-ну Білорусії)<sup>120</sup>.

На території України відомі й інші господарські споруди, перекриті зрубним стіжковим верхом, зокрема в Карпатах. Так, на Закарпатті (с. Керецьки Свалявського р-ну) побутували невеликі зрубні приміщення для свиней (“кучі”), які мали зрубний пірамідальним верх<sup>121</sup>. Однак найбільшої досконалості зрубне центрично-вінчате перекриття набуло в українських дерев’яних храмах.

Аналогічні дахи, генетично пов’язані з центрично-вінчастим перекриттям поліських клунь, були відомі також росіянам. Зокрема, такою, як уважають учені, є архаїчна форма чотирисхилого даху “костром” (“епанчой”, “горшком”, “порубом”)<sup>122</sup>. Наприклад, у Московській області їх влаштували так: по довжині даху клали два дерева (“погонини”), а впоперек них врізали три “самці” таким способом, що середній із них зв’язував “погонини” посередині. Далі, відступаючи трохи досередини, врубували другий ряд “погонин” (уже коротших), по них – “самці” (теж коротші від попередніх) і т. д. Отже, створювалася пірамідальна, звужена доверху, конструкція заввишки, приблизно, 3,5 м, яку становили десять рам, утворених “погонинами” і “самцями”<sup>123</sup>. Дахами подібного типу перекривали “овини” та двори в Московській області<sup>124</sup>, лазні, двори на території середнього Поволжя<sup>125</sup>.

У контексті порушеного питання на увагу заслуговують дві мініатюри XIII (XV) ст., на яких зображено “поруб”<sup>126</sup> (деякі вчені трактують цю споруду як “льох, обкладений колодами (чи, найімовірніше, викладений із колод. – Р. Р.)”<sup>127</sup>). На цих мініатюрах відображені дві події, датовані в літописі відповідно 1067 і 1068 роками: “Ізяслав тоді привів Всеслава до Києва, і всадили його в поруб із двома синами. [...] Люди ж висікли Всеслава із поруба...”<sup>128</sup>. Термін “поруб” згадується і в інших місцях літопису: “...Игорь разболелся в порубе... И тогда, послав, повеле над ним поруб разоимати, а тако выяша ис поруба вельми больного и несошау келью...” (1146 р.); “...Князи же (всадиша) в поруб и отъемше, ослепиша Мъстислава и Ярополка...” (1177 р.)<sup>129</sup>. Зображена на

<sup>120</sup> Якімовіч Ю. А. Драўлянае дойлідства Беларускага Палесся... С. 44.

<sup>121</sup> Стельмах Г. Ю. Поселення, двір, житло // Українці: Історико-етнографічна монографія (Макет). Київ, 1959. Т. 1. С. 339, 340 (рис. 3).

<sup>122</sup> Бломквист Е. Э. Крестьянские постройки... С. 100.

<sup>123</sup> Там же.

<sup>124</sup> Там же.

<sup>125</sup> Маслова Г. С. Русские постройки среднего Поволжья // Советская этнография. 1953. № 1. С. 103.

<sup>126</sup> Літопис Руський / За Іпатським списком переклав Л. Махновець. Київ, 1989. С. 103 (рис. 156), 105 (рис. 158).

<sup>127</sup> Poppe A. Materiały do słownika terminów budownictwa... S. 58.

<sup>128</sup> Літопис Руський. С. 104, 105.

<sup>129</sup> Poppe A. Materiały do słownika terminów budownictwa... S. 58.

мініатюрах споруда (“поруб”) є однозначно дерев’яна, і складена вона з горизонтальних вінців та перекрита стіжковим верхом такої самої конструкції, як і її стіни. На зображених на мініатюрах будівлях наявні віконця. Дверей, очевидно, не було, позаяк, щоб випустити хворого Ігора, “поруб” треба було розібрати (“разоимати”) – Всеслава з нього “висікли” (“поруб” вирубали сокирами, що й відтворено на мініатюрі). Найвірогідніше, що вхідний отвір у цю споруду був на вершині шатрового перекриття.

На увагу заслуговує також інформація, яку свого часу К. Мошинський записав у Старому Селі. Зокрема, згідно з його твердженням, тут були шестикутні будинки, цілком подібні до шестигранної stodoli, перекриті зрубним дахом, “...тільки (вони були. – Р. Р.) меншими від неї і раніше слугували у згаданому поліському селі як хати, але таких хат було попередніми роками заледве дві на все село...”<sup>130</sup>.

Зважаючи на твердження З. Дмоховського про те, що “будівлі господарські постали значно пізніше від житлових і, напевно, неодноразово переймали їхній уклад”<sup>131</sup>, а також на подібну думку, висловлену відомим українським ученим Михайлом Драгомановим, згідно з якою “давніші типи житлових будівель у процесі піднесення культури на вищій щабель переходять у розряд господарських”<sup>132</sup>, подана інформація К. Мошинського набуває особливої наукової вартості. Зокрема, С. Таранушенко на основі того вважав, що “шестигранні рублені будови з стіжковим рубленим верхом без стелі на Україні в минулому використовувались як житло”, а думка М. Драгоманова “повинна відіграти значну роль в розробці проблеми генезису типів будов”<sup>133</sup>.

Генетичну спорідненість поліських клунь цього типу із житловими опалюваними спорудами підтверджує чимало факторів.

Стосується це передусім технологічних особливостей зведення зрубу стін “токів”. Треба нагадати про те, що під час складання стін зрубних поліських клунь (як й інших холодних господарських будівель двору) вінці не дуже старанно підганяли – навпаки, між ними часто залишали незначні щілини. Останні забезпечували добру циркуляцію повітря, що значно прискорювало просихання необмолоченого збіжжя<sup>134</sup>. До речі, як повідомили респонденти із с. Леонівки Іванківського району, у каркасно-дильованих клунях із тильного боку іноді навіть витягали два-три вінці (“барканиці”) – для “кращого продуху”. Натомість у клунях із уже згаданих сіл Собачина і Старого Села зруб досить досконалий, а у вінцях клунь із сіл Гричичевичів та Великих Стеблевичів для щільнішого прилягання вінців навіть вибрана “драчка” (поздовжній паз), що майже не властиво для холодних будівель двору; так зводили лише житло.

<sup>130</sup> *Moszyński K.* Kultura ludowa Słowian. Cz. 1. S. 487; *Ejusdem.* O kulturze ludowej południowo-środkowego Polesia. S. 125.

<sup>131</sup> *Dmochowski Z.* Ze studiów nad poleskim budownictwem drzewnym. S. 175.

<sup>132</sup> *Таранушенко С.* Клуні українського Полісся. С. 63.

<sup>133</sup> Там само.

<sup>134</sup> *Гурков В. С., Гошко Р. Ю.* Поселения. С. 313.

Аналогії багатогранних зрубних будівель знаходимо також у тимчасовому житлі гуцулів. Зокрема, “колиби” гуцульських лісорубів та лісосплавників часто мали форму шести-, восьми-, дев’яти-, одинадцяти-, дванадцяти- чи навіть чотирнадцятигранного зрубу (заввишки приблизно 0,9–1,5 м)<sup>135</sup>. Шпари між вінцями (як і в стаціонарних житлах) конопатили мохом. Крокви вкладали таким способом, що вони творили пірамідальну форму даху. Останній вкривали дралицями чи лубом, а далі – смерекове гілля з хвоєю. На самій вершині даху залишали отвір (“прозір”) для виходу диму. Вікон у колибах не було. В одній із стін прорубували двері, через які заходили до невеличких сіней. Посередині колиби влаштовували ватру, низ якої вимощували камінням чи зводили підмурівку. Навколо ватри встановлювали примітивний дерев’яний тапчан (“подлога”) чи влаштовували “пріче”, на якому спали лісоруби. У ногах “подложів” ставили “заставки” із дощок, щоб від ватри не пекло в ноги.

Хоча археологам невідомі конкретні факти побутування багатогранних чи прямокутних жител із стіжковим зрубним верхом у давніх слов’ян, усе таки останні могли їх зводити. Принаймні в рамках нашого припущення увагу привертають насамперед так звані овальні юртоподібні житла, відомі на пограниччі Лісостепу і Степу (поселення Йосипівка, Чернеччина), носіїв Пеньківської культури, котрих учені ототожнюють з племенами антів<sup>136</sup>. Зокрема, не заглиблюючись у дискусію, яка триває уже декілька десятиліть між археологами стосовно цього питання<sup>137</sup>, можемо припустити, що деякі варіанти житла, реконструйовані вченими, були наближені до кола багатогранними зрубними спорудами. Йдеться передусім про овальну наземну будівлю, яку виявили на Стецівському поселенні. Її основа була в шарі гумусного піску на глибині 0,25 м від сучасної поверхні. Діаметр долівки, вкритої плямами сажі і вугликів, становив 6–7,2 м<sup>138</sup>. Особливу увагу привертає те, що по периметру споруду оточував рівчак завширшки 0,3–0,4 м і завглибшки 0,1–0,15 м<sup>139</sup>. Останній факт особливо показовий, якщо зважати на те, що у традиційних будівлях ХІХ ст., споріднених із житлом, нижній вінець зрубу для теплозбереження часто

---

<sup>135</sup> Радович Р. Тимчасове житло українців // Вісник Львівського університету: Серія історична. Львів, 2005. Вип. 39–40. С. 516–518; Шухевич В. Гуцульщина. Ч. 1 // Матеріяли до українсько-руської етнології. Львів, 1899. Т. II. С. 81; Могитич І. Р. Колиби лісорубів // НТЕ. 1973. № 2. С. 77–79; Гошко Ю. Г. Населення Українських Карпат ХV–ХVІІІ ст. Заселення. Міграції. Побут. Київ, 1976. С. 140; Його ж. Промислове будівництво // Народна архітектура Українських Карпат ХV–ХХ ст. Київ, 1987. С. 170–172.

<sup>136</sup> Баран В. Д. Давні слов’яни. Київ, 1998. С. 51 [Україна крізь віки. Т. 3].

<sup>137</sup> Приходнюк О. М. Археологічні пам’ятки середнього Придніпров’я VI–IX ст. н. е. Київ, 1980. С. 18–25; Горюнов Е. А. Некоторые вопросы истории Днепровского Лесостепного левобережья в V–начале VIII вв. // Советская археология. 1973. № 4. С. 109; Рутковская Л. О. Стратиграфии и хронологии древнего поселения около с. Стецовки на р. Тясмине // Раннесредневековые восточнославянские древности. Ленинград, 1974. С. 28.

<sup>138</sup> Приходнюк О. М. Археологічні пам’ятки середнього Придніпров’я... С. 24.

<sup>139</sup> Там само.

заглиблювали в землю до половини чи на всю його висоту<sup>140</sup>. Помітним є також те, що в овал рівчака вписується восьмигранний зруб (до слова: у розкопі немає ніякого натяку на стовпові ями). Найвірогіднішим варіантом перекриття такої споруди міг бути дах шатроподібної форми. До речі, подібну думку вже висловлювали і деякі археологи<sup>141</sup>. Зауважимо, що квадратні у плані житла з вогнищами ближче до центру, які переважали на ранньому етапі носіїв Пеньківської культури<sup>142</sup>, здебільшого теж могли бути перекриті стіжковим дахом. Для порівняння: у примітивних житлах південних слов'ян (болгар, македонців, сербів, хорватів), які, на думку вчених, теж сформувалися на основі Пеньківської культури<sup>143</sup>, шатроподібні дахи траплялися ще наприкінці ХІХ – на початку ХХ ст.<sup>144</sup>

Відомий польський вчений Зигмунт Глогер, досліджуючи генезис даху в поляків, уважав, що первісний його прототип становили чотири рівні площини та одна спільна вершина<sup>145</sup>, тобто він мав стіжкову форму. Водночас З. Дмоховський вбачав генетичний зв'язок стіжкових верхів із центрично-вінчастими<sup>146</sup>.

Опосередковано зведення такого даху в сільських житлах княжої доби засвідчує опис арабського мандрівника Х ст. Ібн-Даста (Ібн-Русте), котрий стверджував: “Холод в їх країні такий великий, що кожний викопує собі в землі ніби пивницю (землянку), до якої приробляє з дерева гостроверхий дах, подібно до (верху) християнської церкви, й на той дах накладає землю. В такі пивниці переходять з цілою родиною і взявши дерева й каміння, запалюють вогонь, розпікають каміння на вогню, аж почервоніє...”<sup>147</sup>. Отже, маємо всі підстави стверджувати, що в процитованому описі йдеться саме про стіжковий центральньо-вінчатий дах, а не інший.

Як уже знаємо, генетично спорідненим із стіжковим верхом поліських клунь є також дах “костром” у житлах росіян (Московська обл., колишня Пензенська губернія)<sup>148</sup>. Крім того, житла із зрубним стіжковим верхом побутували й у

<sup>140</sup> Радович Р. Поліська стебка // Записки Наукового товариства імені Шевченка. Львів, 2001. Т. ССХІІ: Праці Секції етнографії та фольклористики. С. 111–112.

<sup>141</sup> Приходнюк О. М. Археологічні пам'ятки середнього Придніпров'я... С. 20.

<sup>142</sup> Баран В. Д. Давні слов'яни. С. 51.

<sup>143</sup> Там само. С. 245–250, 317.

<sup>144</sup> Макаров Л. В. Типы сельского жилища Болгарии // Типы сельского жилища в странах зарубежной Европы. Москва, 1968. С. 13–16; Каууба М. С. Типы народного жилища в Югославии в ХІХ в. // Там же. С. 70–73; Подић З. Развој сеоске куће и становање у Србији. [Белград]. 1999. С. 8–10.

<sup>145</sup> Gloger Z. Budownictwo drzewne i wyroby z drzewa w dawnej Polsce. Warszawa, 1907. Т. 1. S. 198.

<sup>146</sup> Dmochowski Z. Ze studiów nad poleskim budownictwem drzewnym. S. 173–174.

<sup>147</sup> Січинський В. Чужинці про Україну: Вибір з описів подорожей по Україні та інших писань чужинців про Україну за десять століть. Київ, 1992. С. 19.

<sup>148</sup> Бломквист Е. Э. Крестьянские постройки... С. 100.

неслов'янських народів, зокрема на Закавказзі: у грузинів – “дарбази”<sup>149</sup>, вірменів – “азарашен” (“лгхатуні”)<sup>150</sup>, азербайджанців – “карадам”<sup>151</sup>. Деякі грузинські вчені відзначають поширення житла “дарбазного” типу (різних варіантів) в азіатській будівельній культурі – аж до Індії<sup>152</sup>. Відомий грузинський вчений Лонгіноз Сумбадзе проводить численні паралелі з дарбазним житлом, виконаним із застосуванням дерева чи каменю, у таких країнах, як Таджикистан, Індія, Китай, Корея, Персія, Туреччина, а також на північному сході Африки<sup>153</sup>.

Грузинське житло-“дарбази” – це квадратне у плані приміщення, перекрите стіжковим центрично-вінчастим верхом. На території Грузії воно, очевидно, мало досить значне розповсюдження ще в ХІХ ст. Принаймні в 60-х роках ХХ ст. дослідники обстежили понад сто таких споруд<sup>154</sup>. Як засвідчують результати праці етнологів, тут відповідне будівництво досягнуло архітектурно-конструктивної досконалості. Дарбазні перекриття (назва такого верху – “гвіргвіні”, тобто вінець), за способом вкладання балок поділяються на “гвіргвіні” паралельного, кутового та змішаного вкладання; кожна із зазначених груп ще поділяється на чотирикутні і восьмикутні “гвіргвіні”<sup>155</sup>. Грузинські вчені вважають “дарбази” одним із найдавніших автохтонних типів житла, широко розповсюдженого в минулому на сході та півдні їхньої етнічної території<sup>156</sup>. Вони пов’язують його з колхідським домом, що його описав римський архітектор Вітрувій у І ст. до н. е.<sup>157</sup>

Ще одним конструктивним рудиментом, який засвідчує зв’язок поліських клунь, перекритих центрично-вінчастим дахом, із житловими спорудами, є отвір на вершині кожної з них, який перекривають (засовують) дошками. З. Дмоховський зіставив ці клуні з тимчасовими житлами поліщуків і гуцулів, у яких теж наявні відкрите вогнище посередині приміщення, а також аналогічний

---

<sup>149</sup> Сумбадзе Л. Грузинское дарбази. Тбилиси, 1960. С. 7–9.

<sup>150</sup> Циркунов В. Ю. О происхождении зодчества. Москва, 1965. С. 94.

<sup>151</sup> Таранушенко С. Клуні українського Полісся. С. 63.

<sup>152</sup> Там само.

<sup>153</sup> Сумбадзе Л. Грузинское дарбази. С. 6.

<sup>154</sup> Там же. С. 5.

<sup>155</sup> Відомі поодинокі випадки й інших різновидів “гвіргвіні”: п’яти-, шести-, семикутні (Сумбадзе Л. Грузинское дарбази. С. 15).

<sup>156</sup> Там же. С. 7.

<sup>157</sup> Переклад цього місця з другої частини “Десяти книг” Вітрувія у редакції Л. Сумбадзе є такий: “У колхідського народу на Понті завдяки багатству лісів кладуть на землю цільні дерева праворуч і ліворуч, залишаючи поміж ними таку відстань, яку допускає довжина дерев, а на кінці їх кладуть зверху інші, поперечні, які замикають внутрішній простір житла. Потім з’єднуючи кути з чотирьох боків почергово вкладеними колодами і таким чином виводячи з колод стіни по рівню з нижніми колодами, виводять доверху вежі, а проміжки, які залишаються через товщину деревини, заробляють “східнями” і глиною. Так само (роблять) і дахи, перекидаючи перекладини з відступом від краю, постійно вкорочуючи їх (догори), з чотирьох боків виводять досередини піраміди, криючи які листям і глиною утворюють настільки буденні у варварів черепахоподібні вежові дахи” (Сумбадзе Л. Грузинское дарбази. С. 8 (рис.)).

отвір, призначений для відводу диму<sup>158</sup>. Дослідник вважав, що цей отвір виконував ще одну функцію – первісного вікна (як у давніх житлах греків, східних німців), і, з цього погляду, такі будівлі нагадували норвезьку “лорі”<sup>159</sup>. До речі, у деяких квадратних і шестикутних поліських клунях (сс. Старе Село, Гричиневиці) збереглося широке кругове піддашся, що його підтримувала платва, оперта на виноси третього (зверху) вінця зрубу. На думку З. Дмоховського, наявність такого піддашся у житлових будівлях була можлива лише за відсутності вікон у стінах та наявності верхнього світлового отвору<sup>160</sup>. У контексті сказаного треба зазначити й інше: у примітивних житлах південних слов’ян із відкритим вогнищем посередині приміщення теж немає вікон у стінах, натомість є верхній світло-димовий отвір<sup>161</sup>. Як твердять дослідники, центрично-вінчаті перекриття на зразок вірменського “глхатуна” та грузинського “дарбазі” (зі світло-димовим отвором угорі) саме і становлять “землянкову систему житла”, свідченням чого є, зокрема, використання світло-димового отвору замість звичайного вікна у стіні<sup>162</sup>. Відомий чеський історик Любор Нідерле вважав, що деякі типи примітивного землянкового житла, яке збереглося на Балканах до ХІХ ст. включно, південні слов’яни будували ще на своїй прабатьківщині – до переселення на південь Європи<sup>163</sup>.

На увагу заслуговує і лексема “осеть”, яку поліщуки іноді вживали на означення шестигранних клунь із зрубним шатровим перекриттям<sup>164</sup>. Як уже зазначено, цим терміном поліщуки називали опалювані споруди, призначені для просушування збіжжя. Подібний верх росіяни зводили під час будівництва сушарень аналогічного призначення – “овінів”<sup>165</sup>.

Підсумовуючи викладений фактичний матеріал, можемо констатувати таке: на території Середнього Полісся переважали видовжені у плані тридільні “токи”. Під час їхнього спорудження найчастіше застосовували зрубну техніку. Іноді тут траплялися будівлі, зведені в каркасній техніці із заповненням стін деревиною чи плотом. У давніших будівлях конструкцію даху підтримували сохи чи напівсохи. Сошну конструкцію даху поступово витіснила крокв’яна. В окремих місцевостях побутували шестигранні чи наближені до квадрата споруди центричної композиції з центрично-вінчастим дахом.

Цілком можливо, що деякі типи тутешніх клунь, зокрема тридільні стодоли, покриті солом’яним дахом на сохах, поліщуки запозичили<sup>166</sup>. Однак, на нашу

<sup>158</sup> Dmochowski Z. Ze studiów nad poleskim budownictwem drzewnym. S. 175–176.

<sup>159</sup> Ibid. S. 176–177.

<sup>160</sup> Ibid. S. 184–185.

<sup>161</sup> Макаров Л. В. Типы сельского жилища Болгарии. С. 13–16; Кацуба М. С. Типы народного жилища в Югославии... С. 70–73; Родић З. Развој сеоске куће и становање у Србији. С. 8.

<sup>162</sup> Циркунов В. Ю. О происхождении зодчества. С. 94.

<sup>163</sup> Нидерле Л. Славянские древности. С. 248.

<sup>164</sup> Гурков В. С., Гошко Р. Ю. Поселения. С. 314.

<sup>165</sup> Бломквист Е. Э. Крестьянские постройки... С. 100.

<sup>166</sup> Moszyński K. Kultura ludowa Słowian. Cz. 1. S. 546–547.



думку, нема ніяких підстав погодитися з твердженням К. Мошинського про їх зв'язок із німецькими впливами<sup>167</sup>. Найімовірніше, що на досліджуваній території вони виникли під впливом народної архітектури лісостепової частини України. Водночас частина поліських клунь, зокрема зрубні будівлі, перекриті конусоподібним (стіжковим) зрубним дахом, постала, мабуть, унаслідок пристосування давніх місцевих будівель житлового призначення для господарських потреб.

## POLISSIA'S TRESHING BARN

Roman RADOVYCH

Institute of Ethnology of the National Academy of Sciences of Ukraine,  
Department of historical Ethnology

One of the most important constructions of the agricultural court – threshing barn is considered in this article. Types and variations of this construction in the Middle Polissia, its planning structure, design features are analyzed. It is ascertained as a result of research that buildings of frame design prevailed whereas these with framework (with filling of walls by a tree or raft) were rarer. In most cases, a roof was supported by a pillar construction. Besides rectangular or multifaceted threshing barns there were frame buildings covered by the chaplet top of stack. Having the structural features of these buildings analyzed the author supposes that they could arise up by adaptation of ancient habitable constructions for economic using.

*Key words:* ethnology, Middle Polissia, threshing barn, current, corn-bin, barn, wooden plough, rafter.

## ПОЛЕСКАЯ РИГА

Роман РАДОВИЧ

Институт народоведения НАН Украины, отдел исторической этнологии

В статье рассматривается одно из наиболее важных сооружений земледельческого двора – рига. Анализируются типы и варианты этих построек на территории Среднего Полесья, их планировка, конструктивные особенности. В результате исследования установлено, что здесь преобладали сооружения срубной конструкции, реже встречались каркасные (из деревянным или плетневым заполнением). В большинстве случаев крышу поддерживала сошная конструкция. Рядом из вытянутыми в плане прямоугольными или многогранными ригами, бытовали срубные постройки, перекрытые стожковым веночным верхом. Проанализировав конструктивные особенности этих построек, автор предполагает, что они могли возникнуть путем приспособления древних местных жилых сооружений для хозяйственных потребностей.

*Ключевые слова:* этнология, Среднее Полесье, рига, ток, заком, овин, соха, ключина.

Стаття надійшла до редколегії 2.04.2007

Прийнята до друку 20.12.2007

---

<sup>167</sup> *Moszyński K. Kultura ludowa Słowian. Cz. 1. S. 547.*