

УДК 658:339.9.012.

ГЕОГРАФІЧНІ АСПЕКТИ ЗОВНІШНЬОТОРГОВЕЛЬНИХ ЗВ'ЯЗКІВ УКРАЇНИ

Н. Прицюк

*Львівський національний університет імені Івана Франка,
вул. П. Дорошенка, 41, м. Львів, 79000, Україна*

Розглянуто динаміку та сучасний стан зовнішньої торгівлі України товарами та послугами, а також її внутрішньотериторіальну відмінність. Проаналізовано головні параметри, структурні особливості, географічні напрями розвитку зовнішньоторговельних зв'язків України.

Ключові слова: зовнішньоторговельні зв'язки, зовнішня торгівля товарами, зовнішня торгівля послугами, обсяги експорту, імпорту, товарообігу, сальдо зовнішньої торгівлі товарами та послугами, інвестиції.

Одним з головних напрямів соціально-економічного розвитку зовнішньоекономічної діяльності є активізація взаємовигідних відносин з іншими країнами на підставі нарощення зовнішньоторговельного потенціалу. Структура зовнішньоекономічних зв'язків України розгалужена, проте зовнішня торгівля є їхньою головною формою. Участь України в міжнародній торгівлі впродовж останніх років активізувалась, про що свідчить поступове збільшення її зовнішньоторговельного обігу та зростання частки в утворенні національного доходу. Проте поліпшення міжнародної торгівлі в Україні потребує вирішення ще багатьох питань, оскільки перебуває на етапі ринкової трансформації та усталення інтеграційних відносин зі світовою економікою.

Зовнішньоекономічну діяльність 2007 р. Україна вела з 202 країнами світу, тоді як 1999 р. – із 184 країнами, розширивши географію зовнішньої торгівлі, поступово збільшуючи свій торговельний обіг. Упродовж 2000–2007 рр. показник зовнішньоторговельного обігу товарів і послуг України збільшився з 33,3 до 123,9 млрд дол. США. Позитивний показник сальдо зріс з 424,0 млн дол. у 1997 р. до 6 918,6 млн дол. у 2004 р. У 2005 р. цей показник різко знизився до 1 219,8 млн дол., а в 2006 і 2007 рр. становив -2 884,5 і -7 263,7 млн дол. Як бачимо, темпи збільшення від'ємного сальдо є доволі загрозливими, в країні відбувається дефіцит торговельного балансу. Високі темпи зростання імпорту в 2007 р. були зумовлені підвищенням доходів господарств, зростанням обсягів їхнього кредитування, а також інвестиційним попитом унаслідок розширення, оновлення виробництва тощо.

На *торгівлю товарами* припадає 88,7 % (частка експорту й імпорту – 84,5 і 92,4 %) усього зовнішньоторговельного обігу. Упродовж 1996–2007 рр. динаміка імпорту була вищою, окрім 2004 р., аніж експорту (рис. 1, а). Максимальне значення від'ємного сальдо зовнішньої торгівлі товарами було в 2007 р. – -11 421,8 млн дол., що на 4 755,0 млн дол. більше, ніж у 2006 р. Обсяг експорту та імпорту, відповідно, становив 49 248,1 і 60 669,9 млн дол.

Надалі замалим є експорт товарів високого технологічного рівня та рівня обробітку. У міжнародному поділі праці Україна має такі галузі, як добувна промисловість, сіль-



Рис. 1. Географічна структура обсягів експорту–імпорту товарів упродовж 1996–2007 рр., млн дол. США.: а – усього; б – країни СНД; в – Європа (без країн ЄС); г – країни ЄС; д – Азія; е – Африка; ж – Америка; з – Австралія і Океанія.

ське господарство та галузі, що розвиваються на їхній основі, отож, структура експорту країни є недосконалою, оскільки 2/3 у ній становлять сировинні товари та продукція первинної переробки. У 2007 р. частка експорту товарів збільшилась до попереднього року на 28,4 %, імпорту – на 34,7 %. В експортних поставках домінували чорні, кольорові метали та металопродукція; машини, устаткування, прилади та транспортні засоби; сільськогосподарська продукція та готові харчові продукти; мінеральні продукти; продукція хімічної та пов'язаних з нею галузей. Приріст експорту отримано завдяки збільшенню експорту чорних і кольорових металів та виробів з них – на 11,2 % до 2006 р., а також машин, устаткування, транспортних засобів і приладів – на 7,5, продовольчих товарів та сировини для їхнього виробництва – 3,9 % тощо.

В імпорті переважали машини, устаткування, прилади і транспортні засоби; мінеральні продукти, зокрема енергоносії (26,3 %) (рис. 2). Наприклад, на суму 19,8 млрд дол. імпортовано машин, устаткування та транспортних засобів. Найвищі темпи зростання внутрішнього попиту були на наземні транспортні засоби (47 % від загального приросту машинобудування).

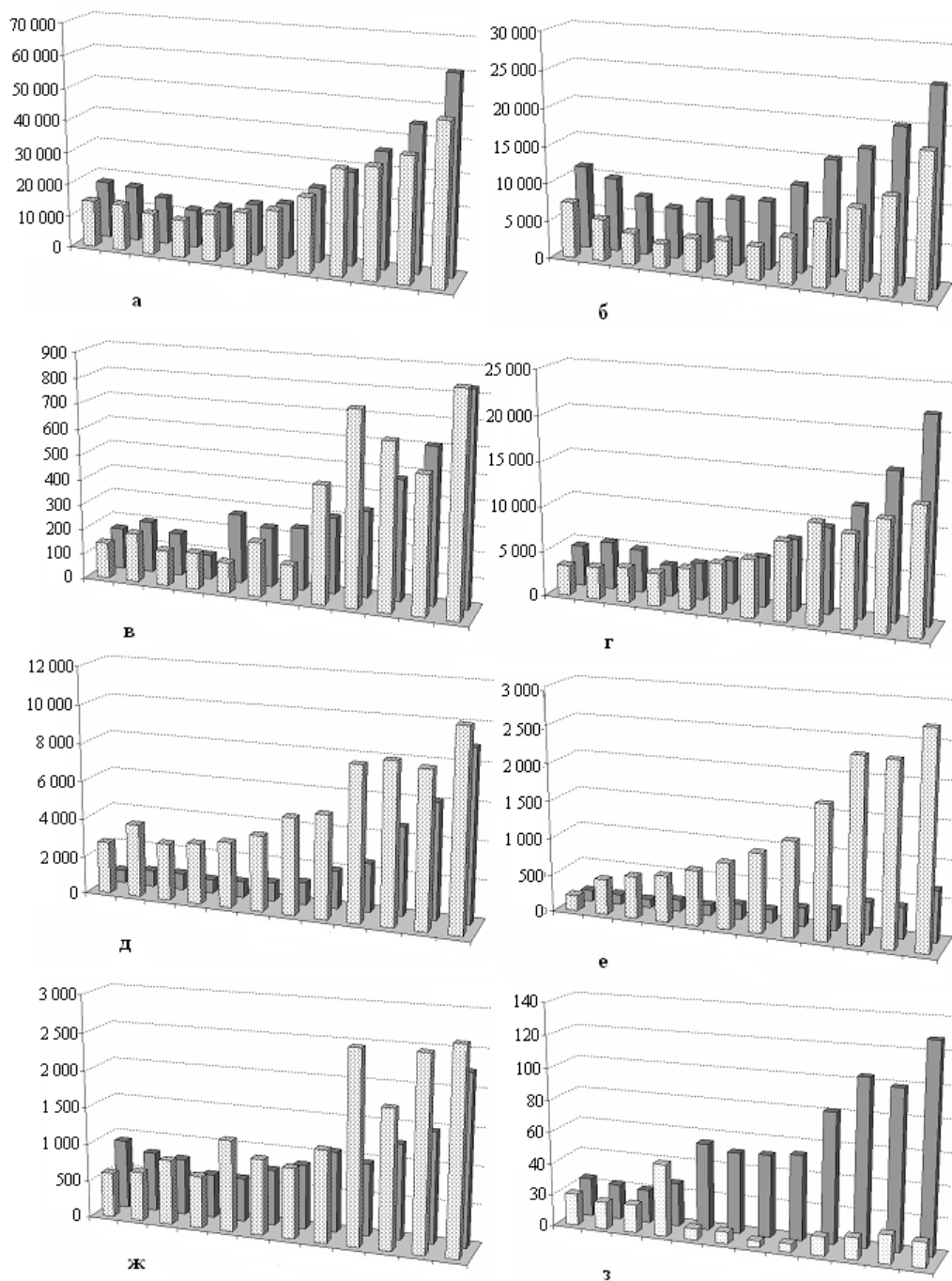

Рис. 2. Товарна структура зовнішньої торгівлі, 2007 р.: 1 – продукти харчової та сільськогосподарської промисловості; 2 – мінеральні продукти; 3 – продукція хімічної та пов'язаних з нею галузей; 4 – чорні, кольорові метали та вироби з них; 5 – машини, устаткування, прилади та транспортні засоби; 6 – інші товари.

Зазначимо, що виробництво продукції, котра, головню, йде на експорт, зокрема металургії, металообробки, сільськогосподарської продукції тощо є дуже енергомістким та потребує імпортованої нафти і газу. Тому в структурі експортно-імпоротної діяльності України одне з головних місць повинна посісти диверсифікація зовнішніх джерел постачання, насамперед енергоносіїв, що сприятиме зміцненню економічної безпеки країни.

Щодо зовнішньої торгівлі послугами, то на неї припадає 11,3 % (частка експорту й імпорту – 15,5 і 7,6 %) усього зовнішньоторговельного обігу. З 1996 до 2001 рр. простежено певне сповільнення обсягів експорту й імпорту послуг у зовнішній торгівлі та їхнє збільшення у наступних роках (див. рис. 3). У 2007 р. темпи зростання експорту досягли 20,4 % щодо минулого року і становили 9 038,9 млн дол., що набагато

нижче зростання імпорту – на 33,9 %, або 4 980,6 млн дол. Відповідно, позитивне сальдо зовнішньої торгівлі послугами України в 2007 р. – 4,1 млрд дол.

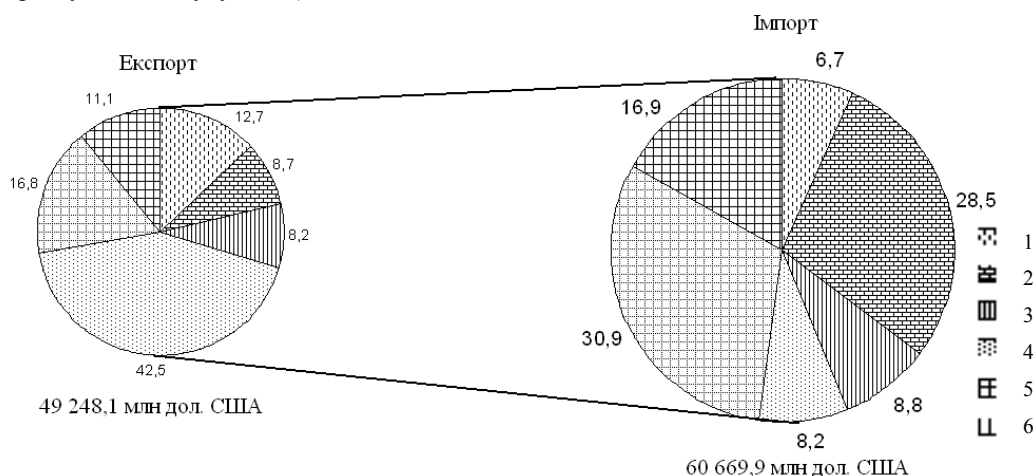
Найбільшу частку (67,6 %) в загальному обсязі українського експорту послуг 2007 р. становили транспортні послуги, з яких 26,7 % – послуги трубопровідного транспорту. Завдяки вигідному географічному положенню Україна має позитивне сальдо зовнішньої торгівлі послугами. Частка транспортних послуг постійно збільшувалась за всіма видами транспорту, проте вона значно знизилась порівняно з минулими роками (2005 – 73,0, 2003 – 82,7 %). Це зумовлено збільшенням кількості всіх видів послуг, головню, перепродаж товарів за кордоном, комп'ютерні, страхові, різні ділові, професійні та технічні послуги, послуги приватним особам, а також послуги в галузі культури та відпочинку тощо. Певне зменшення впродовж 2005–2007 рр. простежено у наданні будівельних і фінансових послуг. Зазначимо, що частка України в найдинамічніших сферах послуг – інформаційній, фінансовій, інженерній, науково-технічній, туристичній – є, на жаль, незначною. Незадовільний також залишається розвиток експорту послуг у сфері перевезень залізничним, автомобільним, авіаційним, морським транспортом, які є одними з найприбутковіших. Недостатньо використовують можливості України як транзитної держави.



Рис. 3. Географічна структура обсягів експорту (1) – імпорту (2) послуг України в 1996–2007 рр., млн дол. США.

Серед імпортованих видів послуг переважали транспортні (22,4 %), фінансові (17,8), різні ділові, професійні, технічні (16,2), державні (13,9 %) послуги.

Головним регіоном світу для України в торговельно-економічних зв'язках є країни СНД, хоча їхня частка в торговельному балансі за останні роки суттєво знизилася. Загальноторговельний обіг України з країнами СНД у 2007 р. становив 44,2 млрд дол., або 39,4 %. Частка експорту та імпорту товарів – 37,8 і 42,2 % від загального обсягу. Серед країн СНД є держави, з якими рівень торговельно-економічних зносин України дуже високий (Росія), високий (Білорусь, Казахстан, Туркменістан, Молдова) та порівняно невисокий (Вірменія, Таджикистан, Киргистан).

Значне переважання імпорту товарів з країн СНД (див. рис. 1, б) над показниками експорту (сальдо зовнішньоторговельного обігу становить – 7,0 млрд дол.) зумовлене перевагою імпортих надходжень з Росії (65,7 % серед країн СНД і 24,9% від загального показника), зокрема підвищенням ціни на російський газ з 95 до 130 дол. за 1 тис. м³. Також на Росію припадає високий показник українського експорту (68,0 % серед країн СНД і 21,5 % від загального показника). Зазначимо, що зростання показника торговельного обігу між двома країнами впродовж останнього десятиліття забезпечене переважно українським експортом до Росії, який уже збільшився вчетверо. Отже, Росія є найбільшим торговельним партнером України, головню, завдяки високій залежності національної економіки від російських енергоносіїв та значного ринку збуту для України, адже обсяг експорту (12,6 млрд дол.) українських товарів лише до Росії був дещо нижчий (13,7 млрд дол.) від обсягу експорту товарів до 27 країн ЄС. Окрім енергоносіїв, у Росії Україна закуповує руди кольорових металів, деревину, тканини, обладнання, вантажівки тощо, а продає прокатне, гірничошахтне та енергетичне обладнання, тепловози, залізну та манганову руду, кокс, прокат чорних металів, а також продовольчу продукцію – цукор, соняшникову олію, м'ясо, плодоовочеві консерви, алкогольні напої тощо [1].

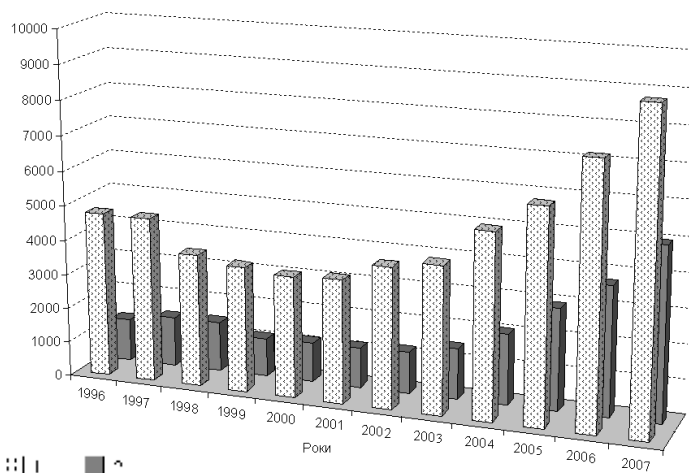
Туркменістан, Білорусь і Казахстан посідають наступні три місця після Росії серед країн СНД за обсягом торгівлі (3,4, 2,4 і 1,0 % серед країн світу). Білорусь на український ринок постачає верстати, вантажівки, трактори, продукцію легкої промисловості тощо. Експорт до Білорусі – це прокат чорних металів, верстати та обладнання, цукор, олія та ін. З Туркменістаном і Казахстаном Україна має негативне сальдо зовнішньоторговельного балансу з огляду на товарну складову, зокрема закупівлю Україною енергоносіїв, проте з рештою країн Середньої Азії та Закавказзя, навпаки, – позитивне. Експорт до цих регіонів формують такі товари, як прокат чорних металів, обладнання, промислові товари широкого вжитку, металорізальні верстати, цукор, борошно, а імпорт – газ, руди кольорових металів, бавовна, тканини тощо.

Джерелом зниження дефіциту торговельного балансу України з країнами СНД є позитивне сальдо у сфері послуг – 2,9 млрд дол., у тім числі 2,8 млрд припадало на Росію. Зазначимо, що обсяг експорту послуг України до країн СНД у 2007 р. збільшився на 7,4 % (тоді як в інші регіони світу в середньому на 30 %). Однак наведені показники не забезпечують повного покриття пасивного сальдо в торговельних відносинах України з країнами СНД та й усім світовим ринком.

Особливе місце в зовнішній торгівлі України посідають країни Європи (див. рис. 1, в), зокрема *країни ЄС*, у динаміці товарообігу з якими простежено тенденцію до зростання. У 2007 р. цей показник становив 35,9 млрд дол., або 30,9 %. Проте з країнами ЄС, Україна має від'ємне сальдо торговельного балансу (- 8,1 млрд дол.), головню внаслідок стрімкого збільшення з 2005 р. імпорту товарів на український ринок. Упродовж 2000–2007 рр. обсяг торгівлі товарами між країнами збільшився більш ніж утричі.

Експорт українських товарів до країн ЄС у 2007 р. становив 13,7 млрд дол., імпорт – 22,1 млрд дол., або 27,8 і 36,4 % від загального обсягу.

Залізо і сталь, мінеральна продукція та хімікати становлять понад 50 % українського експорту до ЄС, тоді як основна частка в експорті ЄС до України (60 % у 2007 р.) – машинне обладнання, промислові товари та продукти хімічної промисловості [5].

Щодо торгівлі послугами, то їхній обсяг у 2007 р. становив 5,4 млрд дол. Торговельне сальдо України послугами з країнами ЄС активне – 374,4 млн дол. Значна кіль-



Рис. 4. Обсяги експорту-імпорту товарів регіонів України, 2007 р.



Рис. 5. Обсяги експорту-імпорту послуг регіонів України, 2007 р.

кість європейських провайдерів послуг заснували свої представництва в Україні, особливо у фінансовому секторі.

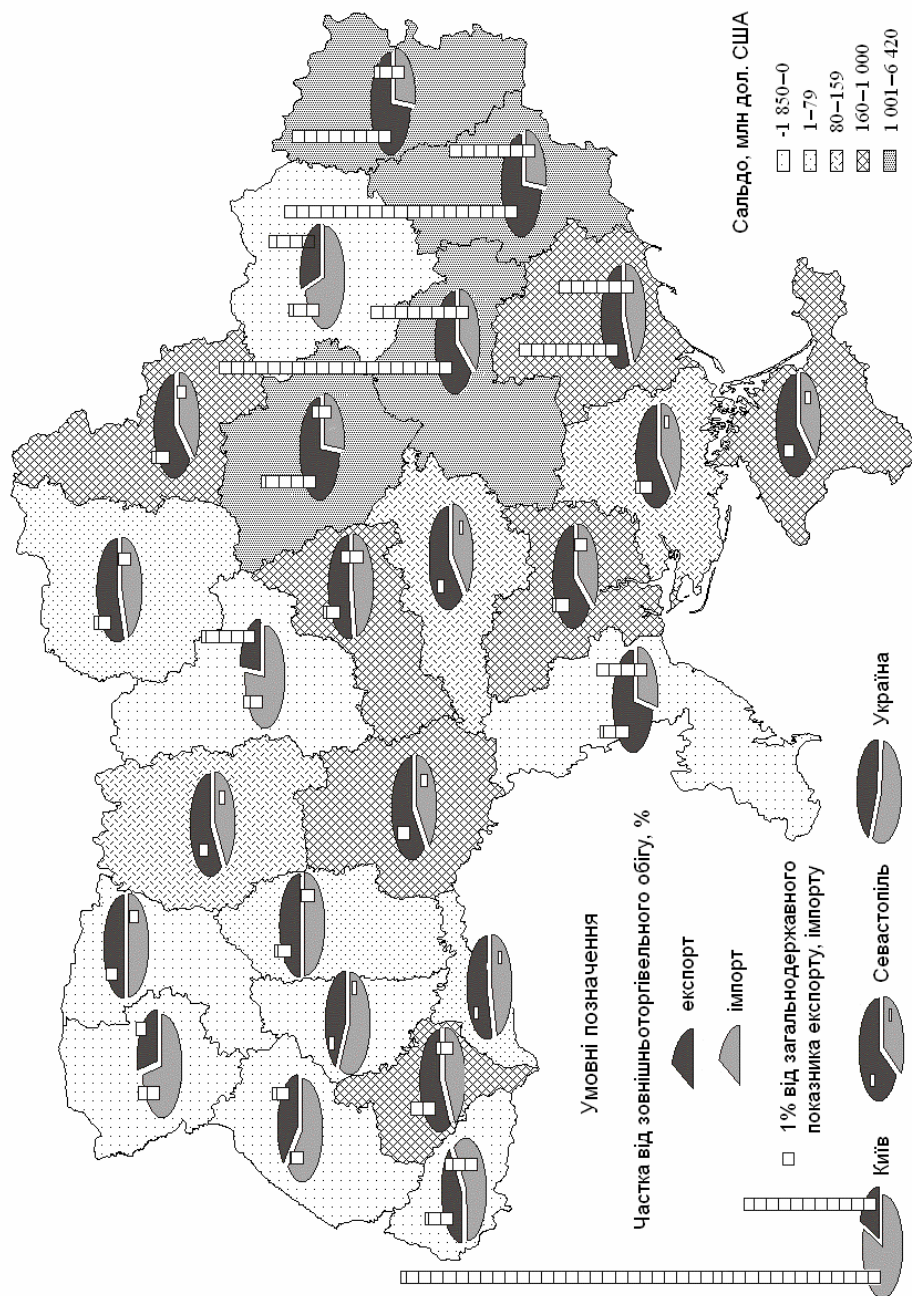
Серед торговельних партнерів ЄС, Україна посідає 13-тє місце (після США, Швейцарії, Росії, Китаю, Туреччини та інших країн) за показниками експорту до неї, та 25-тє (після Китаю, США, Росії, Японії та інших країн) – імпорту. У загальній шкалі головних торговельних партнерів країн ЄС Україна є на 16-му місці, на неї припадає 1,3 % торговельного обігу країн ЄС [3, с. 32, 33].

Найбільшими торговельними партнерами серед країн ЄС є Німеччина (8,1 млрд дол.), Італія (4,6), Велика Британія (2,3), Франція (2,0), Угорщина (2,7), Польща (2,1 млрд дол.). Разом на цю групу країн ЄС припадає 23,4 млрд дол, або 65,2 % зовнішньоторговельного обігу.

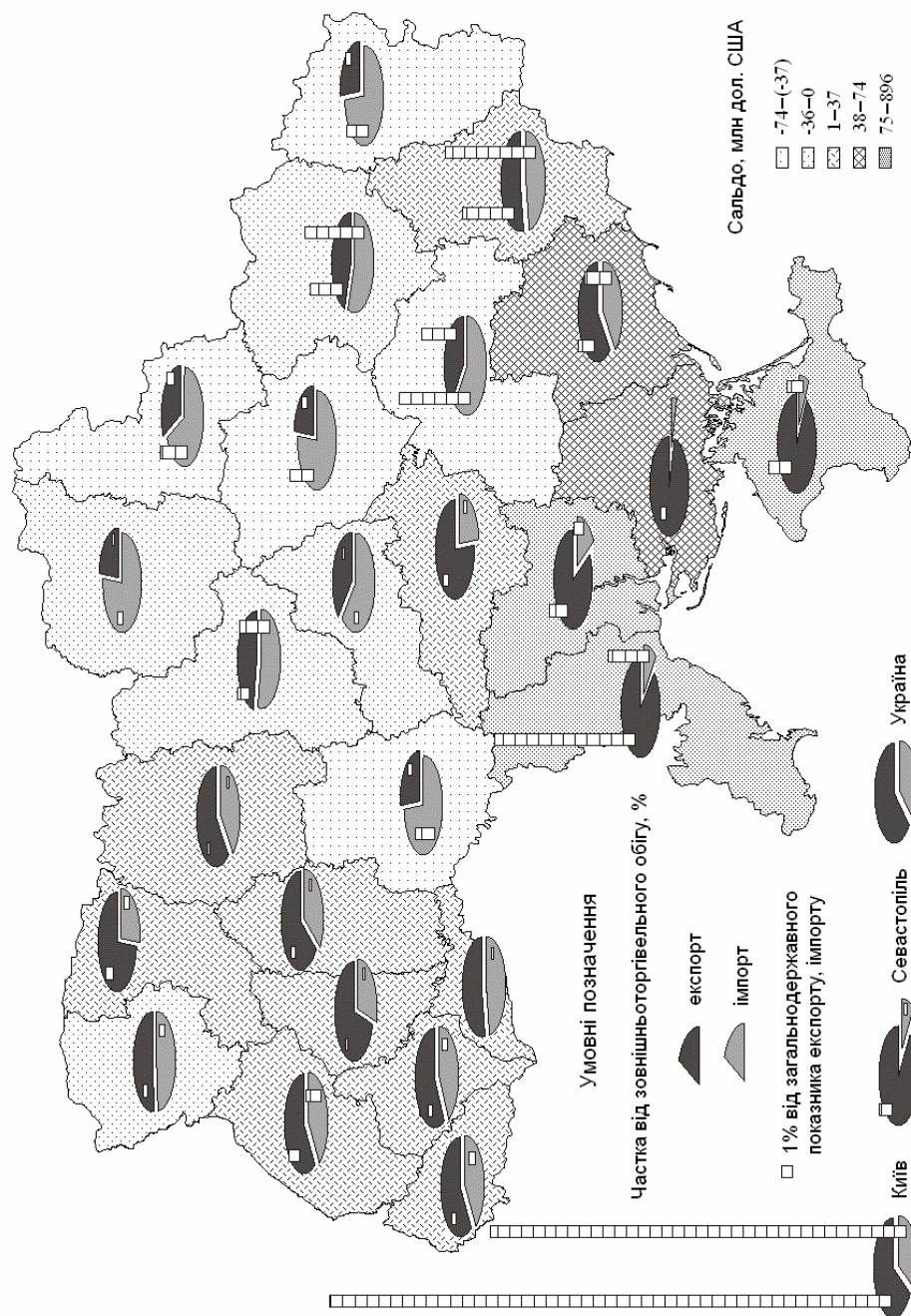
Порівняно з українським експортом переважно сировини з Німеччини до України надходять товари високотехнологічного виробництва – машини, механізми, обладнання, прилади, товари широкого вжитку тощо. У 2007 р. до цієї країни експортовано товарів на 1,6 млрд дол., а імпортовано – 5,8 млрд дол. Зазначимо, що німецька економіка нарощує обсяги постачань своїх товарів до України.

В імпорті послуг країни ЄС (52,9 %) значно випереджають країни СНД (16,6 %). Головними партнерами України у наданні різних видів послуг є Велика Британія (12,5 %), Кіпр (8 %), Німеччина (6,9 %), Швейцарія (3,5 %). Значно зменшився імпорт послуг з Австрії – на 50,4 млн дол. (на 23,6 %).

Отже, в регіональному розрізі країни СНД та ЄС є найбільшими чинниками існування пасивного сальдо в торгівлі України, яке частково покривають експортні поставки у відносинах з іншими країнами (особливо Китаєм, Індією, Туреччиною, США). Географічно віддалені держави світу, у тім числі найбільші, є важливими ринками збуту для України та постачальниками технологічних товарів на її ринок. Сальдо торговельного балансу України з *країнами Азії* було позитивне й становило 2,1 млрд дол., з яких 1,4 млрд дол. – товарна складова. Проте Україна має високе пасивне сальдо торгівлі товарами з Китаєм (-2,8 млрд дол.). Обсяги експортних поставок товарів до Азії порівняно з минулим роком збільшились на 27,4 %, імпортних – на 47,3 % (див. рис. 1, д). Найвищий показник позитивного сальдо товарів серед азійських країн припадало на Туреччину (2,6 млрд дол.), вона посідає після країн ЄС, Росії та Китаю четверте місце серед найбільших торговельних партнерів України. Додатне сальдо товарів було з Сирією, Саудівською Аравією, ОАЕ, Індією, Ізраїлем тощо. Щодо *країн Африки*, то обсяг експортних поставок українських товарів і послуг до цих держав постійно збільшувався (див. рис. 1, е) та значно переважав імпорт. У 2007 р. до африканських країн з України експортовано товарів і послуг на суму 2,9 млрд дол., а імпортовано – на 734,5 млн дол. Найбільші торговельні партнери України серед держав Африки – Єгипет (після країн ЄС та інших країн посідає 14-тє місце серед найбільших торговельних партнерів України), Алжир, Нігерія, Туніс тощо. Експорт українських товарів до *країн Америки* в 2007 р. збільшився порівняно з 2006 р. лише на 5,3 %, імпорт – на 53,4 %, експорт послуг збільшився на 36,2 %, імпорт – на 43,3 % (див. рис. 1, ж). На країни Північної Америки припадає 3,5 % експорту товарів, 2,2 імпорту та 2,7 % загального торговельного обігу. З США і Канадою Україна має пасивний торговельний баланс з огляду на товарну складову, зокрема, імпорт технологічних виробів. З Мексикою прослідковано позитивний торговельний баланс. До 20 країн Латинської Америки експортовано 2,0 % українських товарів і послуг, імпортовано 0,6 %, а на торговельний обіг України з країнами Латинської Америки припадало 1,1 %. Для зовнішньої торгівлі України

з *Австралією та Океанією* характерний незначний торгівельний обіг, що зумовлено географічною віддаленістю. Простежено від'ємне сальдо з огляду на від'ємне значення товарної складової (-107,7 млн дол.), оскільки імпорт товарів за останні десять років перевищував експорт (див. рис. 1, з).

Зазначимо, що досить часто ті ж самі країни що належать до головних імпортерів продукції з України, є й головними експортерами до неї. Інтеграція України у світове господарство відбувається різними, та водночас взаємозалежними шляхами: з ЄС як стратегічна мета, з СНД унаслідок з економічної доцільності. Зазначимо, що підвищення ефективності зовнішньої торгівлі України з країнами СНД і ЄС сприятиме переходу до режиму зони вільної торгівлі.

Для України необхідно розширювати ринки збуту своєї продукції, зокрема, зміцнювати позиції на ринках Східної Європи, посилити співпрацю з економічно розвинутими країнами Західної Європи, США, Канадою, Японією, Китаєм, розширювати торговельну співпрацю з країнами Середземномор'я, Близького та Середнього Сходу, Південної та Південно-Східної Азії.

Отже, у 2007 р. перевищення темпів приросту імпорту товарів (34,7%) над темпами зростання експорту товарів (28,4 %) збільшило зовнішньоекономічний дисбаланс торгівлі товарами як загалом цілому по країні, так і в її регіонах.

У територіальному аспекті за 2007 р. експорт товарів збільшився в усіх регіонах країни. Активізація збільшення експорту товарів відбулась завдяки низці сприятливих чинників на зовнішніх ринках. Зростання світових цін на чорні метали (близько на 19,7 % з 08.12.2006 р. по 26.12.2007 р.) [2] позитивно вплинуло на розвиток металургійної галузі (приріст виробництва по Україні на 8,3 % за 2007 р.) та експортну діяльність країни загалом (оскільки продукції металургії належить найбільша частка в експорті товарів – 42,2 %). Імпорт товарів збільшився у 23 регіонах від 4,2 % в Івано-Франківській до 2,2 раза в Луганській областях. Зниження імпорту товарів було у Вінницькій обл. (на 4,9 %), м. Севастополь (на 6 %), Рівненській (на 15 %) та Чернівецькій (на 22 %) областях. Одним з головних чинників, що вплинули на значне збільшення імпорту за 2007 р., було зростання вартості енергетичних матеріалів (на 25,7 %) за їхньої значної частки в імпорті товарів (26,3 %). З позитивним сальдо зовнішньої торгівлі товарами чітко вирізняються промислові області Донбасу та Придніпров'я. Найвищі показники зафіксовано в Донецькій (6,4 млрд дол.), та Дніпропетровській (4,5), Луганській (2,4) та Полтавській (1,2 млрд дол.) областях. На ці області припадало більше половини (53,9 %) експорту товарів країни (рис. 4). Максимально від'ємний цей показник у м. Києві (18 607,1 млрд дол.). Такий розподіл зумовлений, перш за все, високим рівнем промислового розвитку, концентрацією капіталу. Тоді як частка АПК, Тернопільської, Чернівецької, Рівненської, Житомирської, Кіровоградської, Вінницької областей та м. Севастополя як в експорті, так і в імпорті не перевищувала одного відсотка (див. рис. 4).

У 2000–2007 рр. відбувалося збільшення експорту й імпорту послуг у зовнішній торгівлі України (див. рис. 4). За позитивним сальдо послуг серед регіонів України чітко вирізняються південні та західні області (рис. 5). Більше половини (58,9 %) обсягів експорту послуг країни припадали на м. Київ і Одеську обл. (47,1 і 11,8 %). У м. Києві 50,4 % становили послуги транспорту і зв'язку, 24,9 – послуги в операціях з нерухомістю, здаванням під найм та послуги юридичним особам, 10,6 % – обсяги послуг в обробній промисловості. В Одеській обл. 90 % послуг надані морським транспортом.

Найбільші імпортні надходження зареєстровано у м. Київ (35,8 %), Донецьку (7,6), Дніпропетровську (6,4), Харківську (5,4 %) області.

Упродовж 2000–2007 рр. розмір прямих інвестицій в економіку України збільшився з 792,2 до 29 489,4 млн дол. Приріст прямих іноземних інвестицій 2007 р. в економіку України становив 7,9 млрд дол. Збільшення іноземних інвестицій простежено в усіх регіонах (від 6,1 % у Кіровоградській обл. до 2,2 раза в Рівненській обл.). Найбільше іноземні інвестори вклали кошти в економіку Івано-Франківської (зростання в 2,1 раза), Львівської (на 63,4 %), Миколаївської (на 63), Донецької (на 55,3), Черкаської (на 50,4) областей та м. Києва (на 61,5 %). Головним джерелом капіталовкладень були власні кошти підприємств та організацій [2]. Найвища частка власних коштів підприємств зафіксована в промислових регіонах (Луганська, Запорізька, Дніпропетровська та Миколаївська області), найнижча – в аграрних (Закарпатська, Тернопільська та Житомирська області).

На країни ЄС припадало 88 % інвестицій в Україну. У рейтингу серед найбільших інвесторів (2 075,2–5 941,8 млн дол.) перші місця посідали такі країни, як Кіпр, Німеччина, Нідерланди, Австрія. Головними галузями для них стали фінансова діяльність, торгівля, операції з нерухомістю, металургійна, харчова та машинобудівна промисловості, нафтохімія, будівництво, транспорт і зв'язок.

Отже, головними напрямками вдосконалення зовнішньоторговельної діяльності є диверсифікація ринків енергоносіїв та інших стратегічно важливих сировинних і матеріальних ресурсів, диверсифікація експорту власної продукції, а також посилення державного регулювання зовнішньоторговельного балансу для зменшення пасивного сальдо.

1. *Блінов О.* Україна–Росія: Підсумки першої десятирічки // Економічна правда. 27 лютого 2007.
2. *Жаліло Я.* Деякі підсумки економічного розвитку України у 2007 р. та першочергові завдання економічної стратегії держави / <http://www.niss.gov.ua/Monitor/March08/05.htm>
3. External and intra-European trade Statistical yearbook. Data 1958–2007. Luxembourg: Office for Official Publications of the European Communities, 2009. 396 s.
4. <http://www.ukrstat.gov.ua/> Державний комітет статистики України
5. <http://www.delukr.ec.europa.eu/page36090.html> / Представництво Єврокомісії в Україні

GEOGRAPHICAL ASPECTS OF UKRAINE'S FOREIGN TRADE RELATIONS

N. Prytsyuk

*Ivan Franko National University of Lviv,
P. Doroshenko St., 41, UA – 79000 Lviv, Ukraine*

The dynamics and modern state of Ukraine's foreign trade with commodities and services as well as its inner trade peculiarities have been reviewed. The main parameters, structural features, geographical directions of Ukraine's foreign trade relations development have been analyzed.

Key words: foreign trade relations, foreign trade with commodities, foreign trade with services, volumes of export, import, commodity turnover, balance of foreign trade with commodities and services, investments.

ГЕОГРАФИЧЕСКИЕ АСПЕКТЫ ВНЕШНЕТОРГОВЫХ СВЯЗЕЙ УКРАИНЫ**Н. Прищук**

*Львовский национальный университет имени Ивана Франко,
ул. П. Дорошенко, 41, г. Львов, 79000, Украина*

Рассмотрены динамика и современное состояние внешней торговли Украины товарами и услугами, а также ее внутритерриториальное отличие. Проанализированы главные параметры, структурные особенности, географические направления развития внешнеторговых связей Украины.

Ключевые слова: внешнеторговые связи, внешняя торговля товарами и услугами, объемы экспорта, импорта, товарообмена, сальдо внешней торговли товарами и услугами, инвестиции.

Стаття надійшла до редколегії 15.02.2008

Прийнята до друку 20.09.2008